



КЕНТАВР

ИНСТРУКЦИЯ

ПО ЭКСПЛУАТАЦИИ ТРАКТОРОВ КЕНТАВР

КЕНТАВР Т-444 MASTER 9+3

ИНСТРУКЦИЯ

ПО ЭКСПЛУАТАЦИИ ТРАКТОРОВ КЕНТАВР

КЕНТАВР Т-444 MASTER 9+3

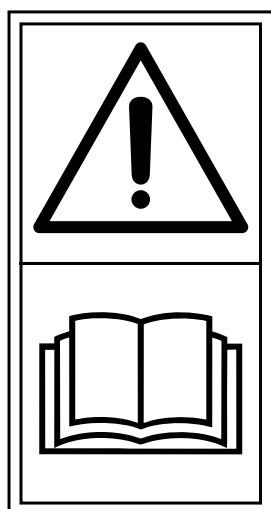



ВНИМАНИЕ:
ПЕРЕД
ЭКСПЛУАТАЦИЕЙ
ВНИМАТЕЛЬНО
ПРОЧИТАЙТЕ ВСЕ
ИНСТРУКЦИИ

Введение

Благодарим вас за покупку продукции компании Кентавр. В данном руководстве описаны и объяснены правильные методы использования, простой осмотр и техническое обслуживание трактора Кентавр. Перед использованием внимательно прочтите и полностью осмыслите содержание данного руководства и следуйте инструкциям, чтобы в полной мере использовать превосходные характеристики трактора и обеспечить безопасную и комфортную работу. После прочтения держите это руководство под рукой, чтобы в случае возникновения каких-либо проблем вы могли легко к нему обратиться. Обратите внимание, что детали и компоненты могут быть изменены в целях улучшения качества и характеристик продукта или по соображениям безопасности. В таком случае продукт может не соответствовать содержанию этого руководства. Благодарим вас за понимание.

Безопасность превыше всего

Меры предосторожности, указанные в данном руководстве, и предупреждающая наклейка  (Опасность), прикрепленная к машине, указывают важные моменты, которые могут привести к несчастным случаям. Внимательно прочтите инструкцию по эксплуатации и строго следуйте ей.

 Если предупреждающая наклейка испачкана или отклеилась, закажите новую у дилера машины и обязательно наклейте ее на указанное место.

Предупреждающие знаки

В данном руководстве меры предосторожности, которые считаются особенно важными, классифицируются следующим образом.



Опасность

Указывает, что несоблюдение мер предосторожности может привести к летальному исходу или серьезной травме.



Предупреждение

Указывает, что несоблюдение мер предосторожности может привести к летальному исходу или серьезным травмам.



Внимание

Указывает, что несоблюдение мер предосторожности может привести к травмам.

Важно

Указывает, что несоблюдение мер предосторожности может привести к повреждению или неисправности машины.

Назначение трактора

Используйте машину только по назначению и не вносите в нее никаких изменений. Обратите внимание, что на данную машину не распространяется гарантия, если она используется для операций или модификаций, отличных от указанных.

Инструкция по безопасной эксплуатации

ROPS	1
Перед эксплуатацией	2
Запуск двигателя	3
Вождение трактора	3
Использование рабочей машины	5
Вождение трактора по дороге	5
Парковка и хранение	6
Технический осмотр, заправка и техническое обслуживание	6
Предупредительные этикетки и места их наклеивания	8
Техническое обслуживание предупреждающих этикеток	14
Сервисное обслуживание и гарантия	
Описание обслуживания и гарантии	15
Срок поставки запасных частей	15
Правила дорожного движения	
	16
Названия компонентов, необходимых для управления	
	17
Проверка перед началом движения	
	18
Запуск и остановка двигателя	
Способ запуска	19
Способ остановки	21
Прогрев в холодную погоду	22
Экстренная помощь при отказе аккумулятора	22
Эксплуатация трактора	
Обкатка (около 50 часов при первом запуске)	23

Регулировки вокруг водительского сиденья	24
Работа освещения	25
Запуск/управление	26
Остановка/парковка	28
Подтверждение действий во время работы	28
Использования блокировки дифференциала	30
Способ разворота	30
Движение по рампе	31
Меры предосторожности при въезде и выезде с сельскохозяйственных угодий	31
Меры предосторожности при движении по дороге	32
Меры предосторожности при погрузке и разгрузке	32
Меры предосторожности при использовании усилителя руля	33

Гидравлический механизм, трехточечная навеска и ВОМ

Гидравлический механизм	34
Трехточечная навеска	35
Буксировочное устройство	37
Вал отбора мощности	37

Шины и вес

Шины	38
Вес	38

Простое обслуживание и техническое обслуживание трактора

Список деталей, подлежащих периодической проверке	41
График заправки топливом/маслом и ОЖ	43
Открытие и закрытие крышки капота и демонтаж боковой крышки	44
Ежедневный осмотр	45
Проверка и техническое обслуживание каждые 50 часов	50

Проверка и техническое обслуживание каждые 100 часов.....	52
Проверка и техническое обслуживание каждые 200 часов.....	55
Проверка и техническое обслуживание каждые 300 часов.....	57
Проверка и техническое обслуживание каждые 400 часов.....	59
Проверка и техническое обслуживание каждые 800 часов.....	59
Проверка и техническое обслуживание каждые 12 мес.....	59
Проверка и техническое обслуживание каждые 2 года.....	60
Необходимые проверки и техническое обслуживание.....	61

Хранение трактора

Техническое обслуживание при длительном хранении.....	63
---	----

Транспортировка трактора

Меры предосторожности при транспортировке.....	64
--	----

Устранение неисправностей

Неисправности и устранение неисправностей двигателя.....	65
--	----

Прилагаемые таблицы

Основные технические характеристики трактора.....	66
Список основных расходных деталей.....	68
Список стандартных принадлежностей.....	70
Список устанавливаемых рабочих машин.....	71

Гарантийные обязательства

Гарантийные обязательства.....	72
--------------------------------	----

Сервисное обслуживание

Сервисное обслуживание.....	74
-----------------------------	----

Каталог запчастей

Приложение 1

Каталог запчастей двигателя.....	1-21
----------------------------------	------

Приложение 2

Каталог запчастей шасси.....	1-101
------------------------------	-------

Инструкция по безопасной эксплуатации

Перед использованием данной машины внимательно прочтите настоящее **руководство по эксплуатации**. Изложенные в нем меры предосторожности имеют решающее значение для личной безопасности. Строго соблюдайте их.

В данном руководстве важные вопросы безопасности разделены на четыре категории: «**Опасность**», «**Предупреждение**», «**Внимание**» и «**Важно**». Данное руководство применимо ко всем типам **тракторов, оснащенных системой защиты при опрокидывании (ROPS)**.

Система защиты при опрокидывании (ROPS)

Цель системы **ROPS** — смягчить травмы при опрокидывании трактора, а не предотвратить опрокидывание. Соблюдайте меры предосторожности и ведите машину осторожно.

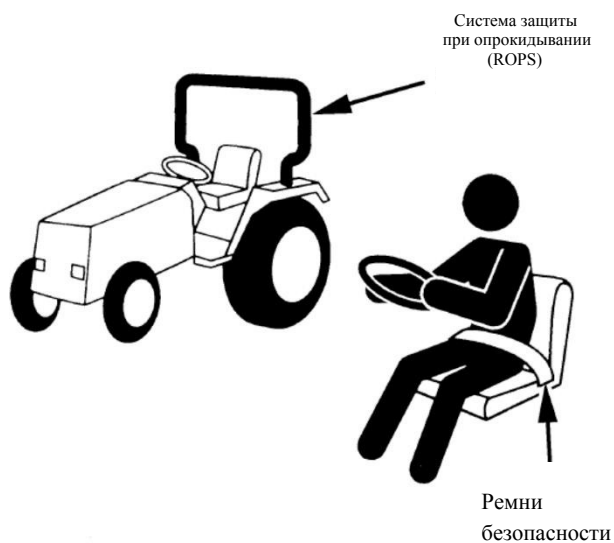

1. Всегда используйте ROPS и ремень при эксплуатации трактора.
2. Не эксплуатируйте трактор без системы ROPS.
3. За исключением случаев, когда ROPS на входе и выходе из склада выше дверной коробки, всегда поднимайте и фиксируйте ROPS перед началом движения. Если ROPS сложена, она не обеспечит защиту в случае опрокидывания трактора.
4. Когда ROPS установлен, пристегните ремень безопасности во время движения. Не пристегивайте ремень безопасности, когда ROPS сложен.

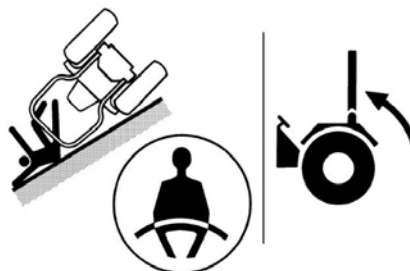

5. При складывании или установке ROPS убедитесь, что рабочая машина находится на ровной поверхности, выключите двигатель и остановите машину.
6. Ни в коем случае не модифицируйте ROPS. Если ROPS поврежден или погнут, что влияет на его прочность, замените его.

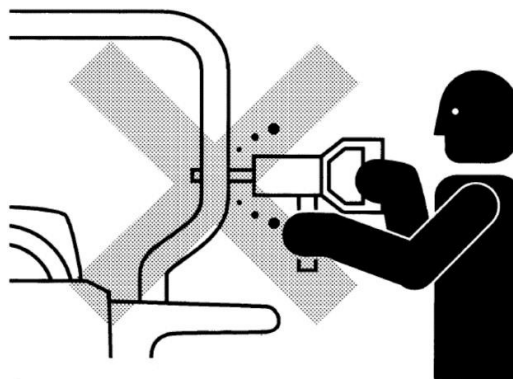

Перед началом работы

1. Перед эксплуатацией трактора внимательно прочтите инструкцию по эксплуатации трактора и установленного рабочего оборудования. И ознакомьтесь с его содержанием перед началом работы.

«» (Осторожно! Не подвергать воздействию высоких температур).



2. При передаче трактора или рабочей машины другим лицам проинструктируйте их о правильной эксплуатации и убедитесь, что они внимательно прочитали данное руководство.
3. Ни в коем случае не позволяйте эксплуатировать трактор лицам, не понимающим содержание данного руководства и этикеток, а также детям в возрасте до 18 лет.
4. Новички не должны управлять трактором в отсутствие инструктора.
5. Не допускайте эксплуатацию трактора лицами, употреблявшими алкоголь, плохо себя чувствующими, больными или беременными.
6. Не носите полотенца, ремни, тапочки и не управляйте трактором босиком. В противном случае эти предметы могут зацепиться за механизмы или стать причиной поскользнуться, что может привести к несчастному случаю. В целях безопасности носите шлем, нескользящую обувь, защитные очки и перчатки по мере необходимости.



7. Не модифицируйте трактор. Модификации могут ухудшить функции трактора и привести к серьезным травмам или смерти.
8. Не используйте трактор или рабочую машину без установленной системы ROPS.
9. Незамедлительно заменяйте отсутствующие или поврежденные детали.
10. Ежедневно проверяйте тормоза, сцепление, рулевой механизм и устройства безопасности. Заменяйте изношенные или поврежденные компоненты. Кроме того, периодически проверяйте болты и гайки, чтобы убедиться, что они не ослаблены. (Более подробную информацию см. в главе «**Простое обслуживание и ремонт трактора**»).
11. Ежедневно поддерживайте трактор в чистоте. Мусор или топливо вокруг аккумулятора, проводов, глушителя или двигателя могут вызвать возгорание.

Запуск двигателя

1. Перед запуском двигателя обязательно сядьте на сиденье и убедитесь, что рычаг переключения переднего/заднего хода находится в положении «Выкл.», а стояночный тормоз задействован.
2. Не стойте на земле при запуске двигателя и не запускайте двигатель, подключая стартер напрямую. В противном случае может произойти несчастный случай из-за внезапного запуска трактора.

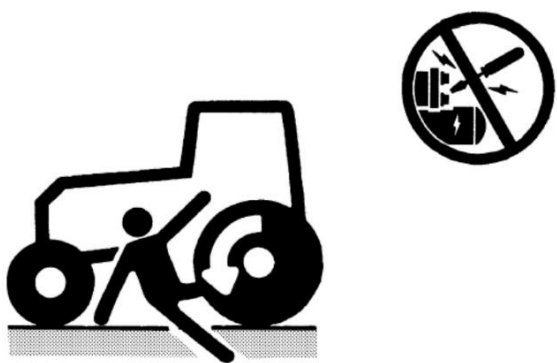

3. При запуске и вождении трактора внимательно проверяйте переднюю, заднюю, левую и правую стороны и не допускайте приближения людей (особенно детей). В противном случае существует риск несчастных случаев. Кроме того, убедитесь, что передняя дверная рама или ограничитель высоты не столкнутся с ROPS.



4. При запуске двигателя в помещении откройте двери и окна для обеспечения вентиляции.

Вождение трактора

1. При вождении трактора не позволяйте другим людям (особенно детям) сидеть на тракторе, кроме водителя. Кроме того, обязательно сидите на сиденье во время вождения.

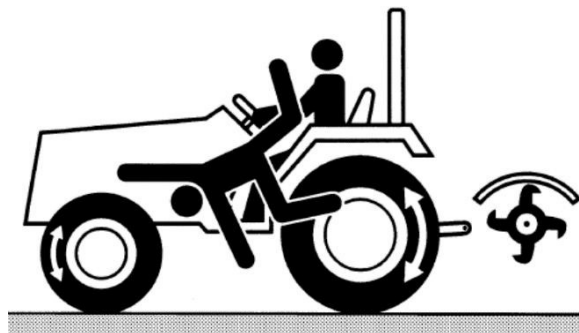

2. Во время буксировки используйте **буксировочный крюк** и никогда не вешайте его на кронштейн или ось трехточечной подвески. В противном случае трактор может быть поврежден или может опрокинуться.
3. Не прогревайте и не эксплуатируйте трактор в помещении с недостаточной вентиляцией. В противном случае выхлопные газы двигателя могут вызвать отравление угарным газом у водителя.



Не езжайте вблизи траншей, ям или обочин дорог, где вес трактора может легко привести к обрушению конструкции. Кроме того, в местах с густой травой или лужами иногда встречаются невидимые ямы, поэтому при въезде трактора в них могут произойти аварии с опрокидыванием. При въезде в такие места обязательно выйдите из трактора, чтобы убедиться в безопасности на месте.

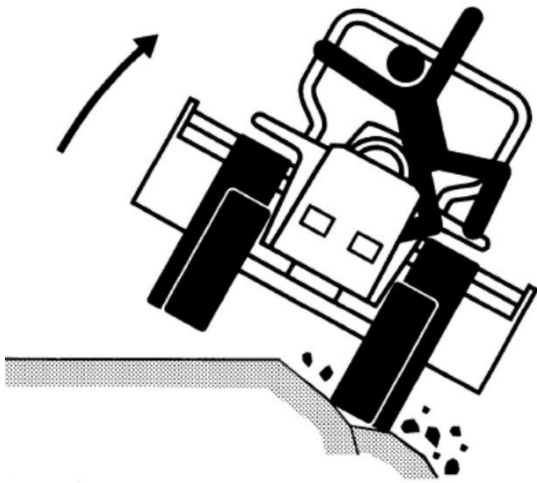

4. Существует опасность опрокидывания трактора назад при движении вперед в канаве или на грязной местности, а также при движении вперед вверх по крутому склону. В таких случаях двигайтесь назад.

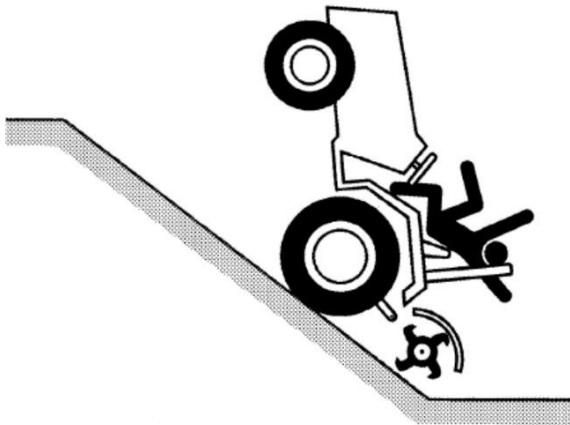

5. При работе с другими тракторами сообщите друг другу о своих намерениях.
6. При въезде и выезде с сельскохозяйственных угодий, при подъеме и спуске по крутым склонам и при пересечении траншей двигайтесь по прямой линии на низкой скорости. В это время обязательно соедините левую и правую педали тормоза и убедитесь, что блокировка дифференциала отключена.
7. В нерабочем состоянии используйте ручку регулировки скорости опускания для блокировки (остановки) гидравлического механизма, чтобы предотвратить подъем и опускание рабочего механизма в случае неправильной эксплуатации. Поверните ручку до упора в направлении замедления.

и это заблокирует (остановит) гидравлический механизм.

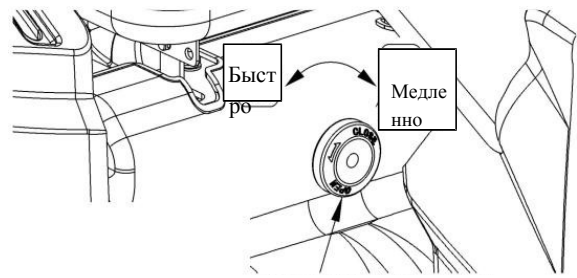

Ручка регулировки скорости опускания

8. При пересечении крутого склона или канавки с большим перепадом высоты на сельскохозяйственных угодьях и в других случаях необходимо установить и закрепить трамплины и двигаться на низкой скорости. Трамплины должны быть в 4 раза длиннее, чем ступени.

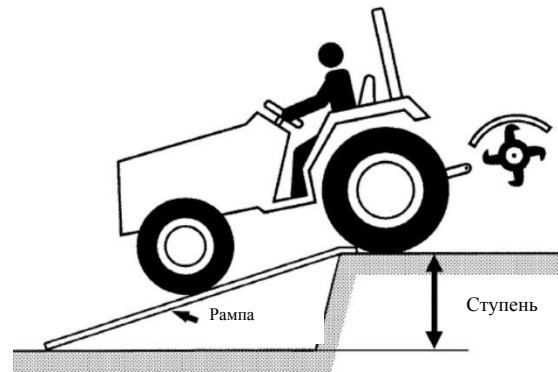

9. В случае крутого склона, погрузки и разгрузки трактора, въезда и выезда трактора, пересечения гребней и т. д. очень опасно менять скорость на полпути, поэтому заранее переведите рычаг переключения передач в безопасное положение низкой скорости.

Использование рабочей машины

1. Установка и снятие рабочей машины должны производиться на ровном и безопасном месте.
2. При выходе из трактора для установки, снятия, регулировки, очистки или ремонта роторного рабочего механизма с валом отбора мощности водитель должен дождаться полной остановки рабочего механизма. В противном случае возможны травмы в результате попадания в рабочий механизм.

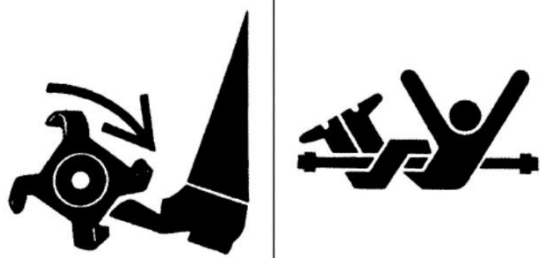

3. Когда вал отбора мощности не используется, установите крышку вала отбора мощности.
4. При использовании рабочей машины с валом отбора мощности не превышайте скорость вращения, указанную для данной машины. В противном случае это может привести к повреждению машины и травмированию людей.
5. Используйте рабочую машину, рекомендованную для данного трактора. Если рабочая машина слишком большая или слишком маленькая, это приведет к дисбалансу, что может вызвать повреждение машины или травмы. В таких случаях обратитесь к дилеру за подробной информацией.
6. При установке задней рабочей машины установите уравновешивающий противовес, чтобы нагрузка на управляющие (передние) колеса достигала или превышала 20 % от общего веса. **Примечание: если передняя часть трактора слишком легкая, может произойти опрокидывание.**

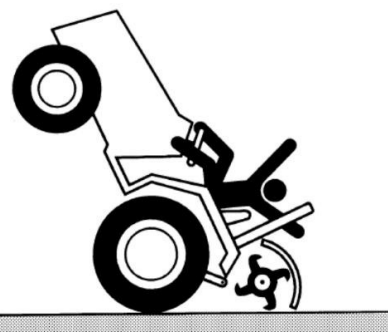

Вождение трактора по дороге

1. При движении по дороге соедините левую и правую педали с тормоза помощью соединительной пластины тормоза. Неосторожное нажатие на одну из педалей тормоза на высокой скорости приводит к боковому скольжению трактора, что может вызвать опрокидывание или дорожно-транспортное происшествие.

Примечание: при движении по дороге левая и правая тормозные педали должны быть соединены; во время работы соединительную пластину можно демонтировать в зависимости от ситуации.

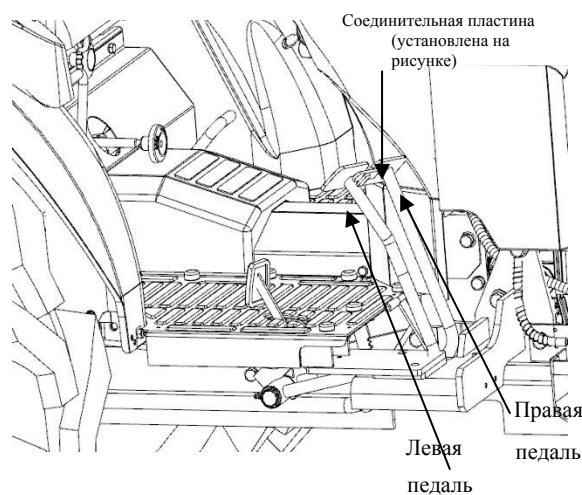

2. **Никогда не нажимайте на педаль блокировки дифференциала** при движении по дороге. В противном случае трактор не сможет нормально поворачивать, что приведет к повреждению передач трактора и даже к дорожно-транспортным происшествиям.

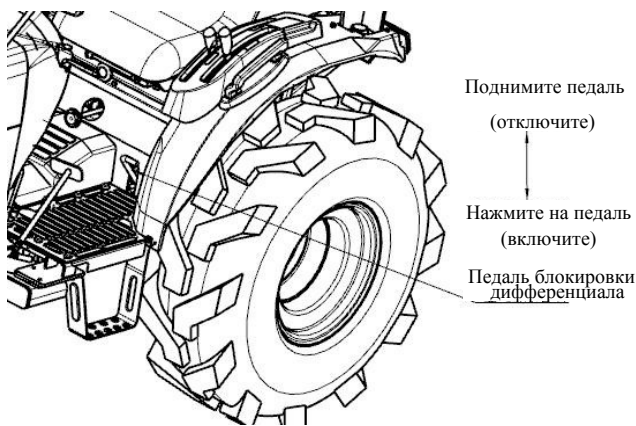

3. Перед поворотом замедлите трактор. Поворот на высокой скорости может привести к опрокидыванию трактора.
4. Соблюдайте правила дорожного движения и техники безопасности. При вождении обязательно имейте при себе соответствующие свидетельства об эксплуатации.

Парковка и хранение

1. При парковке выберите ровное место, где трактор можно стабильно припарковать, закройте рычаг переключения переднего/заднего хода и снимите или опустите рабочий механизм на землю. Поверните ручку парковки в положение [On], затем выключите двигатель и вытащите ключ. Если вам приходится останавливаться на уклоне, установите упоры для колес перед и за задними колесами.

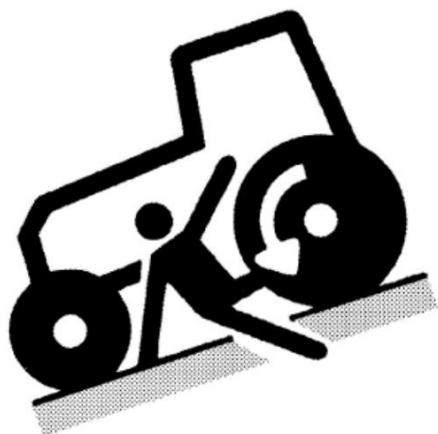

2. Не паркуйте трактор в местах, где складированы легковоспламеняющиеся материалы, такие как сено и солома.
3. Если вы хотите накрыть трактор

брезентом, делайте это после того, как глушитель и двигатель достаточно остынут.

Технический осмотр, заправка топливом и техническое обслуживание

1. Паркуйте трактор на ровном месте, выключите рычаг переключения переднего/заднего хода и опустите рабочую машину на землю. Поверните ручку стояночного тормоза в положение [On], затем выключите двигатель.
2. Проверьте и ремонтируйте двигатель, глушитель, радиатор и другие компоненты после их полного охлаждения. В противном случае существует риск получения ожогов.



3. При осмотре и ремонте с поднятой рабочей машиной необходимо заблокировать (остановить) машину с помощью **ручки регулировки скорости опускания**, чтобы предотвратить ее падение. Во время блокировки (остановки) закрепите машину с помощью домкрата, чтобы предотвратить ее падение.

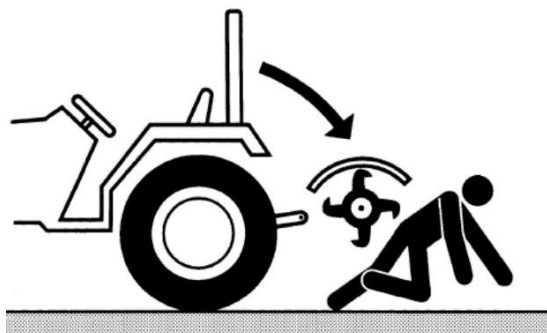

4. При заправке топливом или зарядке аккумулятора не курите и не подносите открытый огонь, так как существует опасность воспламенения и взрыва.

5. Внимательно прочтите и следуйте инструкциям при подключении вспомогательного кабеля к разряженной батарее и запуске двигателя.

Примечание: см. раздел «Аварийное устранение неисправности батареи» в главе «Запуск и остановка двигателя».

6. При снятии аккумулятора сначала отсоедините отрицательный провод аккумулятора, чтобы предотвратить короткое замыкание. При установке аккумулятора подсоедините отрицательный провод в последнюю очередь.
7. Убедитесь, что давление в шинах соответствует давлению, указанному в инструкции по эксплуатации. Чрезмерное давление может привести к разрыву шины и стать причиной несчастного случая.
8. Если на шине есть царапины, достигающие кордной нити, не используйте шину, так как существует опасность ее разрыва.
9. Замена и техническое обслуживание шин, камер, ободов и других деталей должны выполняться профессиональными ремонтниками.



10. Гидравлическое масло, выбрасываемое под давлением, обладает достаточной силой, чтобы проникнуть через кожу и вызвать травмы. Поэтому при снятии гидравлических компонентов обязательно сбросьте остаточное давление.



11. При поиске невидимых отверстий, из которых вытекает масло, надевайте защитные очки и используйте картон, лупу и другие инструменты. Если масло, вытекающее из отверстия, проникнет в кожу, это может вызвать аллергию. Немедленно обратитесь к врачу.

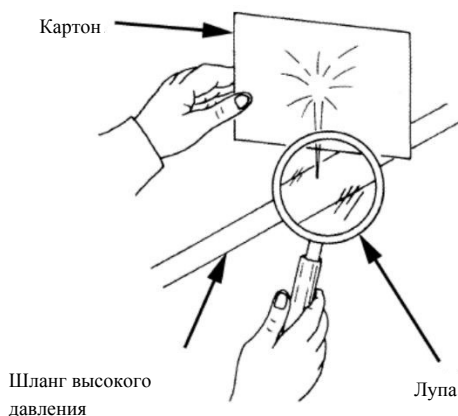

12. Если отходы будут выбрасываться или утилизироваться произвольно, это приведет к загрязнению окружающей среды, и вы будете наказаны в соответствии с законом.

- Когда отработанная жидкость сливается из машины, пожалуйста, соберите ее в контейнер.
- Пожалуйста, не выливайте отработанную жидкость на землю, в реки, озера и океаны.
- При утилизации или удалении отработанного масла, топлива, охлаждающей воды (антифриза), хладагента, растворителей, фильтров, резины и других вредных веществ, проконсультируйтесь с дилером или предприятием по утилизации промышленных отходов и утилизируйте их в соответствии с правилами.



Предупредительные этикетки и места их наклеивания

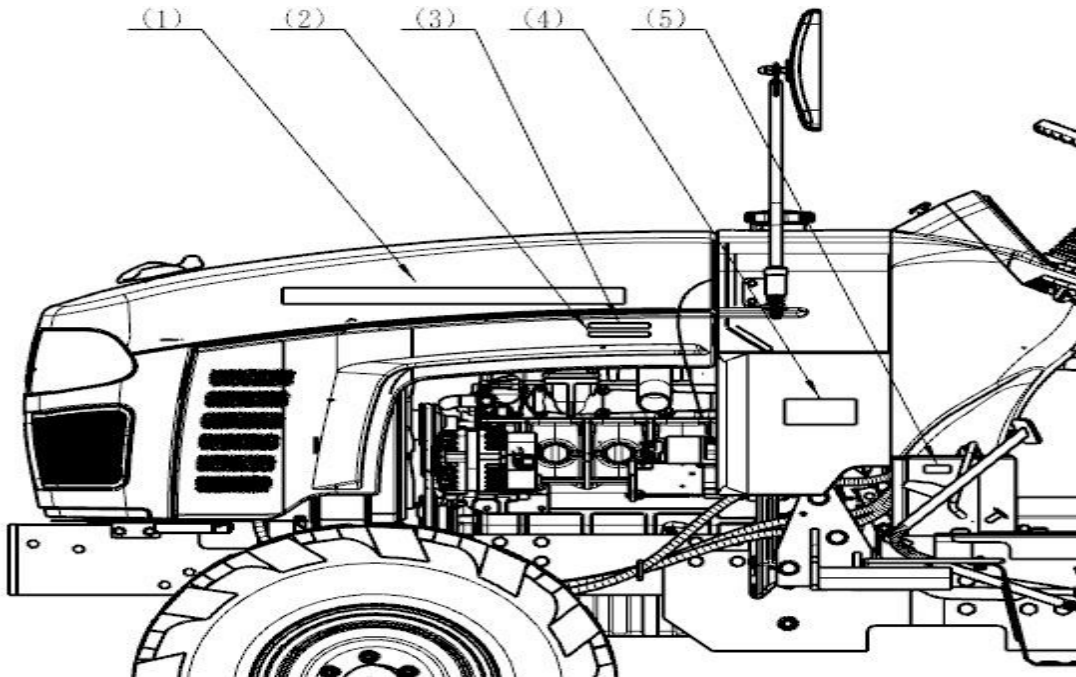

(1)



(3)

ВНИМАНИЕ
Выхлопная труба может вызвать ожоги. Не прикасайтесь к ней.

(2)

ПРЕДУПРЕЖДЕНИЕ
Выхлопные газы могут быть токсичны. Не используйте трактор в плохо проветриваемых помещениях.

(4)

ВНИМАНИЕ
Если у вас возникают сложности с переключением рычага коробки передач в нейтральное положение:

- Не используйте силу для переключения.
- Нажмите на педаль сцепления и удерживайте несколько секунд.
- Переключайте передачи только на низкой скорости.
- Позвольте внутренним механизмам остановиться перед переключением передач.

(5)



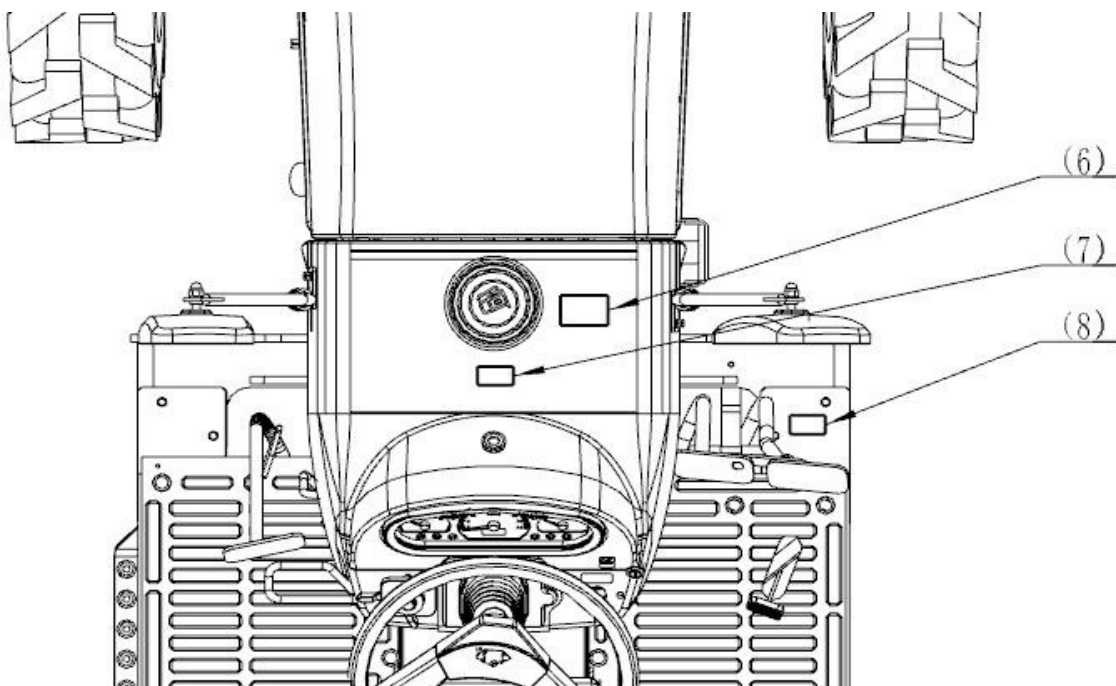

(6)

(7)



(8)

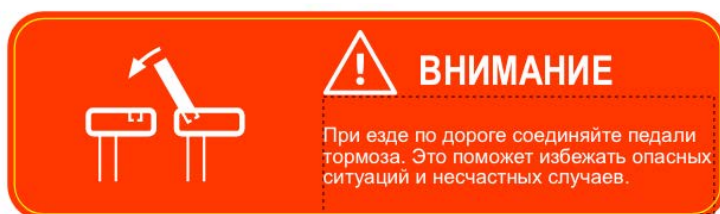

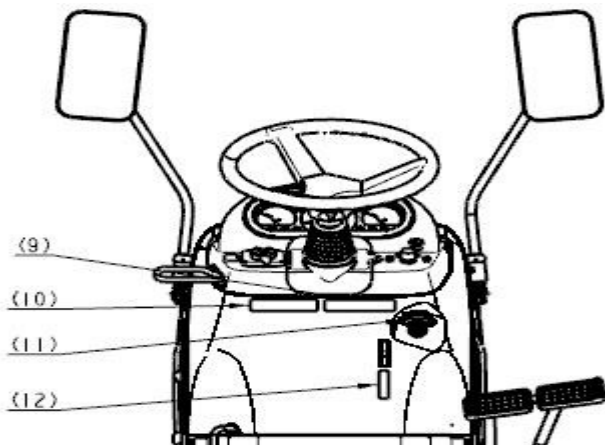

(9)

⚠ ВНИМАНИЕ В положении нейтрал (N) машина может двигаться. Поэтому, при выходе из машины, всегда ставьте её на ровной поверхности, включайте стояночный тормоз и выключайте двигатель.

(10)

⚠ ВНИМАНИЕ Трактор должны эксплуатировать только обученные люди.

(11)



(12)



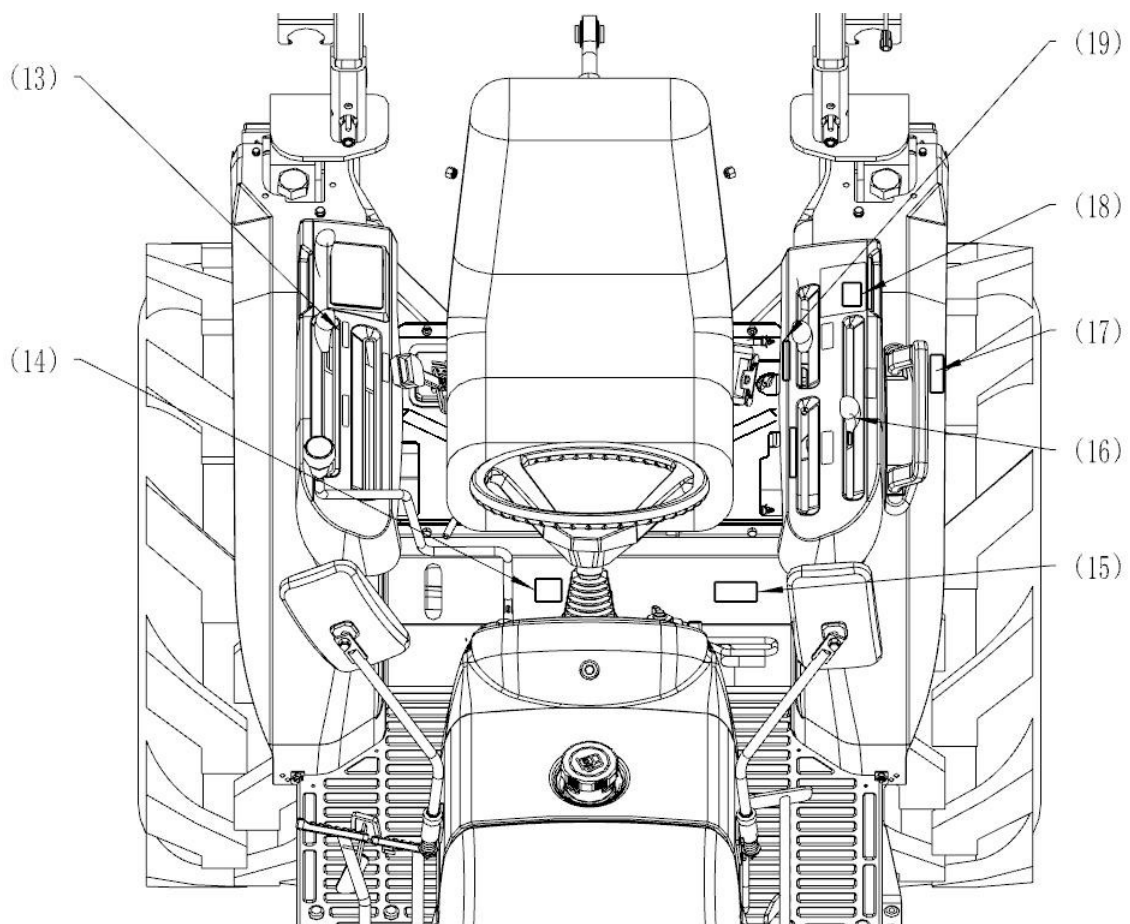

(13)



(14)



(15)

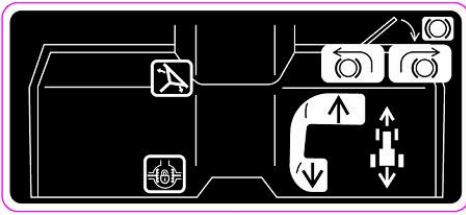

(18)

⚠ ВНИМАНИЕ

Если у вас возникают сложности с переключением рычага коробки передач в нейтральное положение:

- Не используйте силу для переключения.
- Нажмите на педаль сцепления и удерживайте несколько секунд.
- Переключайте передачи только на низкой скорости.
- Позвольте внутренним механизмам остановиться перед переключением передач.

(16)



(19)

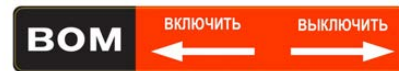

(17)



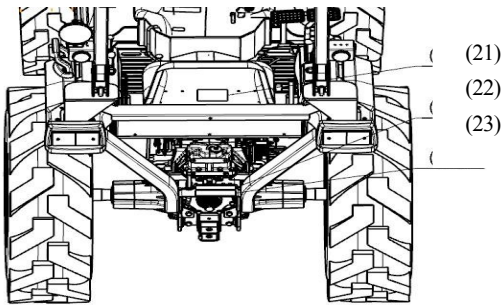

(22)

ВНИМАНИЕ

Избегайте телесных повреждений.

1. Убедитесь, что масса, которую буксирует трактор, не превышает допустимую.
2. Используйте только оборудование, предназначенное для этого типа трактора.

(21)

(23)

ВНИМАНИЕ

1. Всегда устанавливайте защиту ВОМ (вал отбора мощности) в нужном положении.
2. Скорость работы ВОМ не должна превышать указанную рекомендуемую скорость.
3. Установите защиту для агрегатов, приводимых в действие ВОМ, для предотвращения травм.

(См. руководство по эксплуатации)

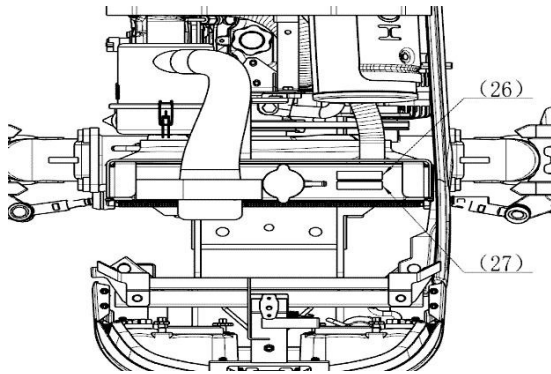

(24)

ВНИМАНИЕ

После работы двигателя, избегайте контакта с ОЖ или другими жидкостями в течение 30 минут, чтобы избежать ожогов.

(25)

Внимательно прочтите и запомните предупреждающие надписи, а также соблюдайте следующие меры безопасности.

- Содержите этикетки в чистоте и не допускайте их повреждения.
- Не направляйте струю воды под высоким давлением непосредственно на этикетки.
- Новые этикетки наклеивайте на прежние места.
- Если предупреждающая этикетка «Осторожно, высокая температура» загрязнена, промойте ее мыльным раствором и протрите мягкой тканью. Использование растворителей, таких как разбавитель или моторное масло, может привести к исчезновению текста и графических символов.
- При мойке трактора с помощью аппарата высокого давления этикетка может отклеиться из-за воздействия струи воды под высоким давлением.
- Если этикетки повреждены или утеряны, своевременно закажите новые у дилера и наклейте их повторно.
- Перед наклеиванием новых этикеток тщательно очистите поверхность, на которую они будут наклеены, и наклеивайте их только после полного высыхания поверхности.
- При замене детали, на которой была размещена этикетка, одновременно замените и саму этикетку.

Описание обслуживания и гарантии

1. К продукту прилагается гарантия, пожалуйста, внимательно ознакомьтесь с ней перед использованием.
2. Пожалуйста, свяжитесь с **Кентавр** или дилером по поводу любых неисправностей, подозрений и проблем с обслуживанием во время использования. Сообщите **«модель продукта», «заводской номер» и «номер двигателя»** используемой машины.
3. Компания предоставила полный список запчастей. Пожалуйста, проконсультируйтесь с дилером и закажите необходимые запчасти. Паспортная табличка и идентификационный номер транспортного средства (VIN) находятся на панели, как показано на рисунке.



Срок поставки запасных частей

1. Изготовитель, импортер или уполномоченная организация обеспечивают возможность ремонта, технического обслуживания и поставки запасных частей, узлов и расходных материалов для данного изделия в течение срока его производства, после снятия с производства — в течение установленного срока службы изделия, а при отсутствии такого срока — не менее 10 лет со дня передачи изделия потребителю; при этом для отдельных специальных деталей, комплектующих и узлов сроки поставки, условия наличия, стоимость и возможность дальнейшего заказа могут отличаться и определяются дополнительно в зависимости от спроса, производственных возможностей и условий поставки.



Предупреждение

- Пожалуйста, не модифицируйте машину. После модификации оригинальные характеристики машины не будут гарантированы, и могут произойти несчастные случаи с травмами. Дилер и Компания не несут ответственности за любые несчастные случаи, травмы или ущерб имуществу, вызванные несанкционированной модификацией продукта пользователем.
- Обращаем ваше внимание, что если трактор используется для целей, отличных от указанных цели и после модификации, Дилер и Компания не будут предоставлять услуги по гарантии.

Правила дорожного движения

Самоходные машины, в том числе тракторы и комбайны, подлежат государственной регистрации в органах гостехнадзора в порядке, установленном законодательством Российской Федерации.

До ввода машины в эксплуатацию собственник обязан выполнить регистрационные действия и получить государственный регистрационный знак и свидетельство о регистрации.

Управление машиной допускается только лицом, имеющим удостоверение тракториста-машиниста (тракториста) соответствующей категории.

Минимальный возраст и иные условия допуска к управлению определяются категорией самоходной машины и требованиями законодательства Российской Федерации.

Срок действия удостоверения тракториста-машиниста составляет 10 лет, после чего оно подлежит замене в установленном порядке.

При участии самоходной машины в дорожном движении владелец обязан соблюдать требования законодательства Российской Федерации об обязательном страховании гражданской ответственности.

Названия компонентов, необходимых для управления

Пожалуйста, ознакомьтесь с правильными названиями и функциями компонентов. Если у вас есть вопросы, обратитесь к справочной странице.

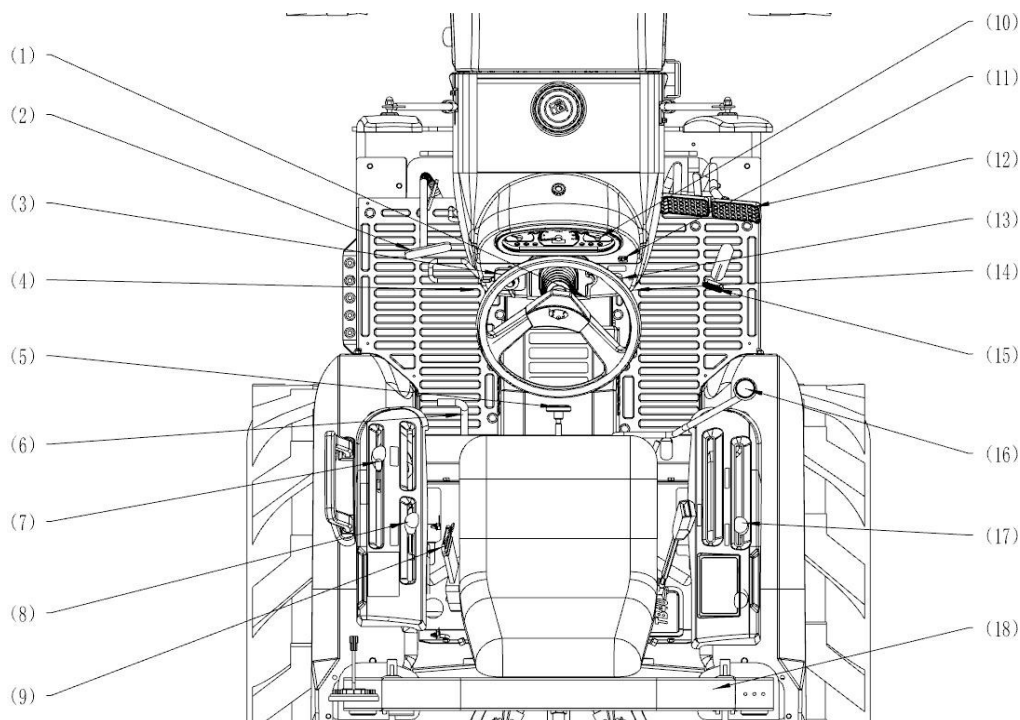

1. Ручка парковки
2. Педаль сцепления
3. Комбинированный переключатель
4. Рычаг блокировки регулировки
5. Ручка регулировки скорости опускания
6. Педаль блокировки дифференциала
7. Рычаг переключения режимов
8. Рычаг включения ВОМ
9. Ремень безопасности
10. Приборная панель
11. Выключатель двойного освещения
12. Педаль тормоза
13. Электронная дроссельная заслонка
14. Замок зажигания
15. Педаль акселератора
16. Рычаг переключения передач
17. Рычаг управления навеской
18. ROPS

Проверка перед поездкой

Чтобы предотвратить возникновение неисправностей, необходимо ежедневно проводить осмотр трактора перед началом работы.

Подробности см. в главе «Обслуживание и ремонт трактора».



Внимание

- Перед запуском ежедневно проверяйте тормоза, сцепление, рулевое управление и устройства безопасности, а также заменяйте изношенные или поврежденные детали. Кроме того, регулярно проверяйте, не ослаблены ли болты и гайки.
- Перед проверкой обязательно снимите рабочий агрегат или опустите его на землю и заглушите двигатель.
- Во время заправки не держите сигарету и не используйте открытый огонь для освещения.
- Если произошло разлитие топлива или моторного масла, вытрите его.
- Не открывайте крышку радиатора под давлением во время работы или сразу после остановки. В противном случае горячий пар может вызвать ожоги.
- При открытии крышек вокруг двигателя для осмотра и технического обслуживания соблюдайте следующую процедуру:
 - (1) Открывайте крышки после того, как двигатель простоял 30 минут.
 - (2) При прикосновении к внутренним частям для осмотра и технического обслуживания убедитесь, что нет опасности ошпаривания.

Важно

1. Добавление или замена масла

- Перед проверкой уровня масла установите трактор в горизонтальное положение. Если трактор установлен в наклонном положении, может отображаться неверное значение уровня масла.
- Обязательно используйте моторное масло и трансмиссионное масло, указанные в данном руководстве.



Предупреждение

- **Обязательно ознакомьтесь с главой «Инструкции по безопасной эксплуатации» в руководстве по эксплуатации.**
- **Если на тракторе имеется наклейка «», обязательно ознакомьтесь с ней.**
- **Перед запуском двигателя сядьте на сиденье и убедитесь, что рычаг переключения передач и рычаг переключения диапазонов находятся в положении «Нейтраль», а ручка стояночного тормоза — в положении «Вкл.».**
- **Не стойте на земле при запуске двигателя и не запускайте двигатель, подключая стартер напрямую. В противном случае может произойти несчастный случай из-за внезапного запуска трактора.**
- **При работе в помещении, в сарае или в теплице обеспечьте достаточную вентиляцию. Если вентиляция недостаточна, выхлопные газы могут вызвать отравление угарным газом.**

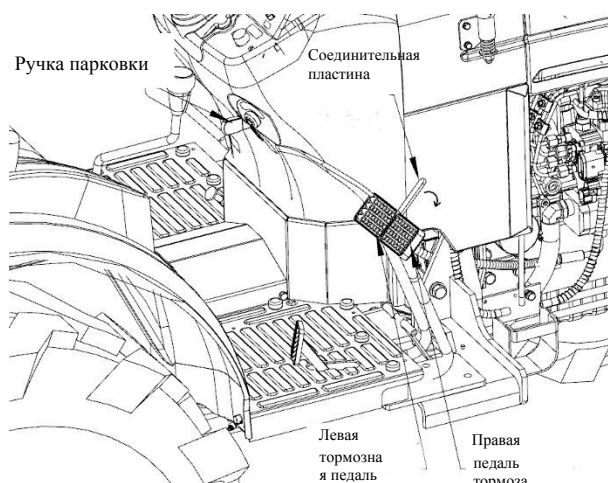

2. Поставьте рычаг переключения передач в нейтральное положение.

Примечание: Если рычаг включения передач не находится в нейтральном положении, индикатор нейтрального положения [N] не загорится, и двигатель не запустится.

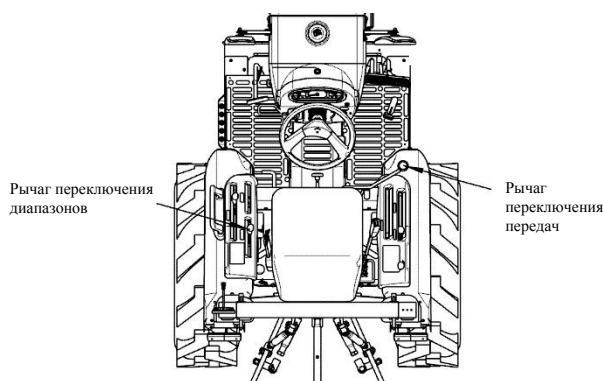

Метод запуска

1. Проверьте ручку стояночного тормоза, она должна находиться в положении [ВКЛ].

Если ручка стояночного тормоза не находится в положении [ВКЛ], выполните следующие действия:

- 1) Соедините левую и правую тормозные педали с помощью тормозной тяги.
- 2) Нажмите на педаль тормоза.
- 3) Опустите ручку стояночного тормоза.

3. Опустите рабочий механизм, толкнув рычаг управления навеской вперед по движению.

Примечание: Рабочая машина не может быть опущена, если гидравлический механизм заблокирован. Более подробную информацию см. в разделе «Регулировка скорости опускания рабочей машины» раздела «Устройство подъема рабочей машины».

Запуск и остановка двигателя

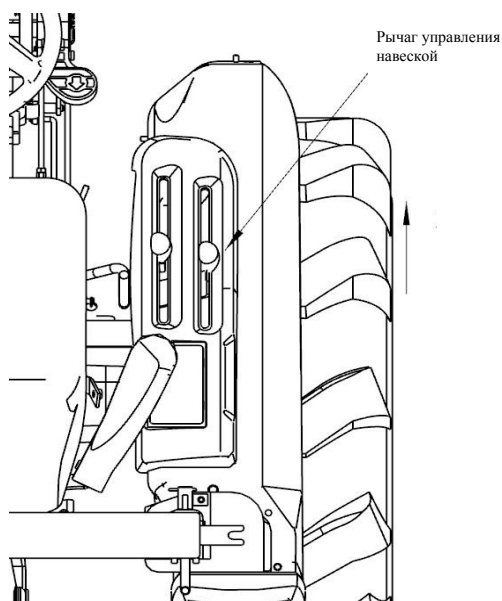

4. Поверните электронный дроссель против часовой стрелки в минимальное положение.

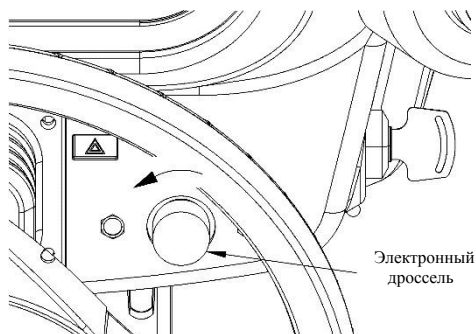

5. Нажмите педаль сцепления.

Двигатель можно запустить, не нажимая педаль сцепления, но в целях безопасности перед запуском нажмите педаль сцепления.

6. Вставьте ключ в замок зажигания и поверните его в положение «Power» (ВКЛ).

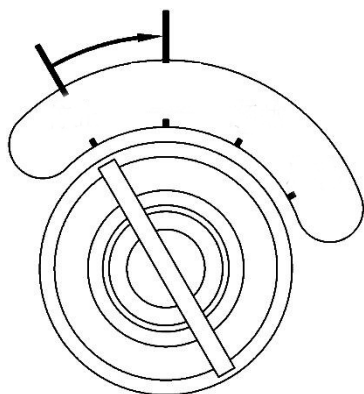

Когда ключ зажигания установлен в положение [ВКЛ], загораются лампа масла и лампа неисправности двигателя, а также лампа прогрева. Загорается индикатор времени работы.

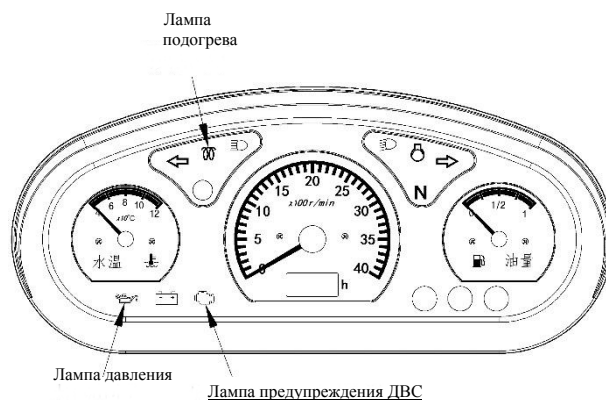

7. Когда ключ поворачивается в положение «ВКЛ», лампа прогрева автоматически загорается, а затем гаснет примерно через десять секунд, указывая на завершение предварительного прогрева.

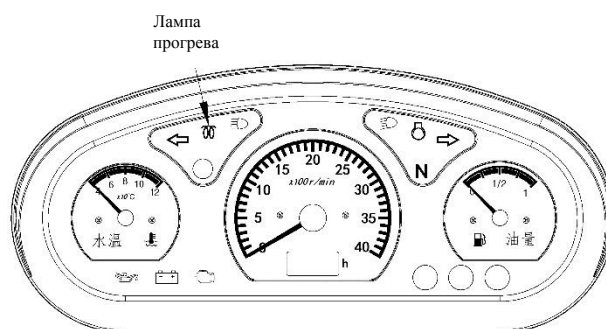

8. Поверните ключ в положение «Старт».



Запуск и остановка двигателя

Важно

Во время запуска двигателя стартер потребляет большой ток, поэтому двигатель нельзя запускать непрерывно более 10 секунд. Если запуск не удастся в течение 10 секунд, выключите переключатель на не менее 30 секунд и повторите ту же операцию.

Примечание: Если рычаг переключения передач не установлен в положение N (нейтральное), включится нейтральный выключатель, и двигатель не запустится

9. После запуска двигателя отпустите ручку зажигания

Ручка автоматически вернется в положение [ВКЛ].

Важно

Когда двигатель вращается, не переводите ключ в положение [Старт]. В противном случае стартер будет поврежден.

10. Проверьте, гаснут ли автоматически лампа масла, лампа неисправности двигателя и лампа прогрева.

Если лампа масла, лампа неисправности двигателя и лампа прогрева не гаснут, остановите двигатель и проверьте.

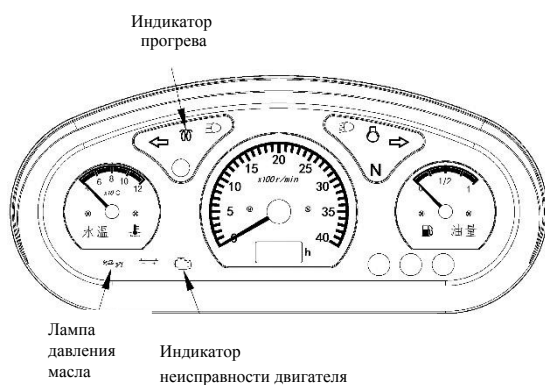

11. Медленно отпустите педаль сцепления и продолжайте прогрев на холостом ходу в течение примерно 5 минут.

Метод остановки

1. Медленно отпустите педаль акселератора и поверните электронную ручку дроссельной заслонки против часовой стрелки до минимального положения, чтобы двигатель работал на холостом ходу.

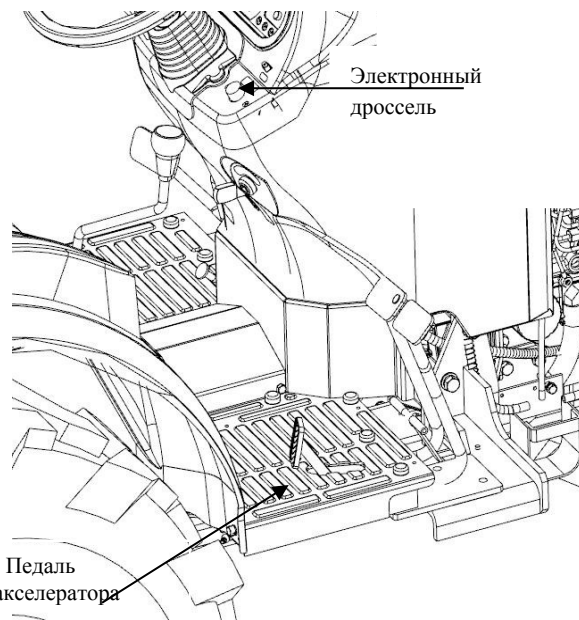

2. Поверните ключ зажигания в положение «Стоп», чтобы остановить двигатель.

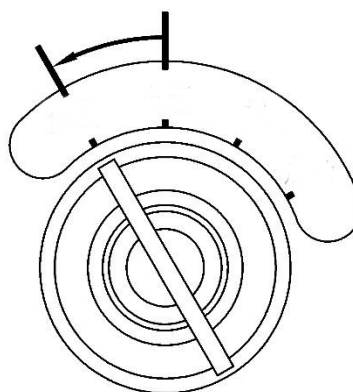

3. Нажмите на педаль тормоза, затем опустите ручку стояночного тормоза.

4. Вытащите ключ.

Запуск и остановка двигателя

Важно

- Чтобы предотвратить неправильную эксплуатацию посторонними лицами и разрядку аккумулятора, обязательно вытаскивайте ключ из замка зажигания.

Прогрев в холодную погоду



Внимание

- Не прогревайте трактор в помещении с недостаточной вентиляцией. При недостаточной вентиляции выхлопные газы двигателя могут вызвать отравление угарным газом.
- Обязательно останавливайтесь и не двигайтесь на тракторе во время прогрева.

После запуска выполняйте прогрев без увеличения нагрузки в течение примерно 5 минут, чтобы масло прошло через все детали в достаточном количестве. Обратите внимание, что если нагрузка будет приложена сразу после запуска, это может привести к повреждению деталей и неисправности трактора.

Управление рулевым механизмом данного изделия осуществляется гидравлически, а противоизносное гидравлическое масло ISO 46 для рулевого механизма также используется в качестве масла для коробки передач. Поэтому обязательно прогрейте рулевой механизм в соответствии со сроками, указанными в следующей таблице. Если прогрев не будет выполнен, трактор не сможет достичь хорошего рабочего состояния, что может привести к его выходу из строя.

Температура	Продолжительность прогрева
Выше 0	Около 5 минут
Ниже 0°C	Более 10 минут

Экстренные меры при отказе аккумулятора

Если имеются вспомогательные кабели (продаются отдельно), аккумулятор другого автомобиля можно использовать в качестве источника питания для запуска двигателя.

Подключите вспомогательные кабели в порядке указанном ниже.

- Соедините положительные полюса (+) двух аккумуляторов с помощью вспомогательного кабеля.
- Подключите один конец другого вспомогательного кабеля к полюсу (-) аварийной батареи, а другой конец — к шпильке переднего колеса трактора.

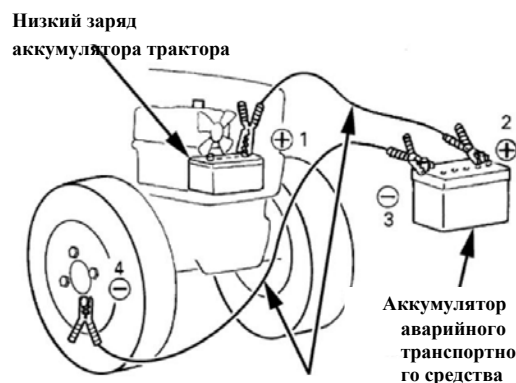

Вспомогательный кабель

1. Запустите автомобиль и слегка увеличьте обороты двигателя.
2. Запустите двигатель трактора.
3. После успешного запуска трактора отсоедините вспомогательные кабели.

Примечание: сначала отсоедините вспомогательный кабель от полюса (-), а затем отсоедините вспомогательный кабель от полюса (+).

Важно

- Для транспортного средства необходимо использовать аккумулятор 12 В.
- При подключении полюса (+) и (-) не должны соприкасаться.
- Не допускайте запутывания кабелей в вентиляторе или других вращающихся объектах.

При подключении внимательно проверьте полюса (+) и (-), не перепутайте их. Перепутанные полюса могут повредить трактор и электронику транспортного средства.



Внимание

- При запуске и вождении трактора внимательно проверяйте пространство спереди, сзади, слева и справа и не допускайте приближения людей (особенно детей). В противном случае существует риск несчастного случая. Кроме того, убедитесь, что передняя дверная рама или ограничитель высоты не будут сталкиваться с ROPS.
- При вождении трактора не позволяйте другим людям (особенно детям) сидеть на тракторе, кроме водителя. Кроме того, обязательно сидите на сиденье во время движения.
- Не управляйте трактором вблизи траншей, ям или обочин дорог, где вес трактора может легко привести к обрушению конструкции, тем самым избегая несчастных случаев, связанных с падением.
- В местах с густой травой или лужами иногда встречаются невидимые ямы, поэтому при въезде трактора могут произойти аварии с опрокидыванием трактора. Поэтому водитель должен заранее выйти и проверить дорогу.
- При подъеме по крутому склону рабочая машина должна быть опущена как можно ниже по возможности, чтобы предотвратить опрокидывание.
- Не отпускайте тормоз при трогании на подъеме. Сначала нажмите педаль сцепления, включите низкую передачу, а затем медленно включите сцепление. Отпустите тормоз только после начала движения и осторожно управляйте дроссельной заслонкой.
- При движении по спуску включите низкую передачу, чтобы использовать тормозную способность двигателя, и медленно спускайтесь. Не нажимайте педаль сцепления.
- Когда трактор находится под сильной тягой или выезжает из мокрой местности, он должен выезжать постепенно, чтобы предотвратить откат трактора назад.
- Если трактор совершает резкий поворот на высокой скорости, он может перевернуться. Убедившись, что блокировка дифференциала отключена, замедлите ход и поворачивайте медленно.
- При движении по дороге соедините левую и правую тормозные педали с помощью пластины соединения тормозов. В противном случае трактор может занести при торможении.
- При транспортировке трактором запрещается перегружать его и превышать ограничение по высоте или скорости. В противном случае могут произойти дорожно-транспортные происшествия.

Обкатка (около 50 часов)

В течение этого периода просим строго соблюдать следующие правила:

1. Избегайте резкого старта и резкого торможения.
2. Не превышайте ограничение скорости или ограничение нагрузки.
3. Не приступайте к работе, пока двигатель не прогреется полностью.
4. При движении по неровной дороге или на склонах снизьте скорость и убедитесь в безопасности.

После 50 часов обкатки проверьте детали и замените моторное масло в соответствии с положениями Перечня деталей для периодического осмотра.

Регулировки вокруг водительского сиденья

1. ROPS и ремень безопасности



Предупреждение

Во избежание травм в результате падения соблюдайте следующие требования.

- Не снимайте ROPS во время вождения трактора.
- За исключением входа и выхода из склада и других ситуаций, когда ROPS может быть поврежден, во время вождения ROPS должен быть установлен, а ремень безопасности должен быть пристегнут.
- Не пристегивайте ремень безопасности, когда ROPS сложен. ROPS не выполняет роли защиты в сложенном состоянии.
- Не модифицируйте ROPS. Если он поврежден или погнут, что влияет на его прочность, замените ROPS.
- После установки ROPS вставьте левую и правую тяги в желоб, чтобы убедиться, что ROPS закреплена на месте. Во время ежедневной проверки убедитесь, что тяги не ослаблены.
- Проверьте, прочно ли закреплена система ROPS.
- При складывании и установке ROPS обязательно опустите рабочую машину на ровную поверхность, выключите двигатель, остановите трактор и задействуйте тормоз. Во время складывания и установки стойки на прочной опоре позади трактора и действуйте медленно и осторожно обеими руками.
- Отрегулируйте длину ремня безопасности в соответствии с телосложением водителя.

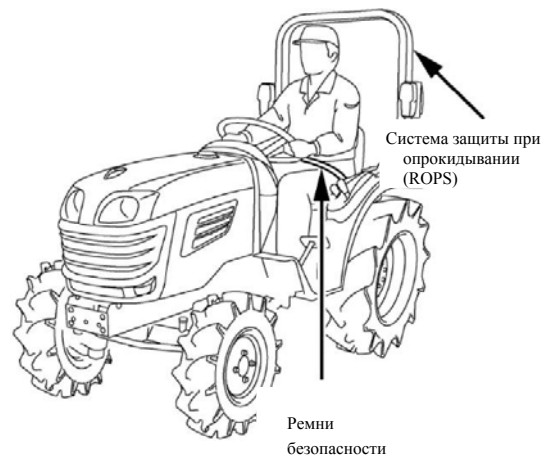

1) Способ складывания ROPS

- Потяните тягу назад до упора, а затем слегка вниз в сторону, чтобы разблокировать. (То же самое для левой и правой стороны)

- Медленно откиньте ROPS назад.

Примечание: когда ROPS сложена, она может касаться рабочей машины. Убедитесь, что при работе она не касается рабочей машины.

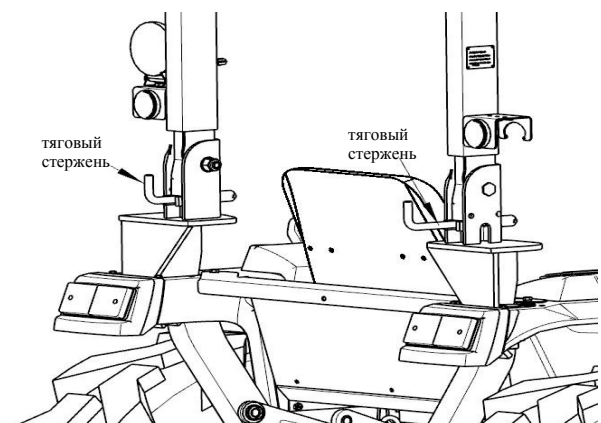

Сложить назад

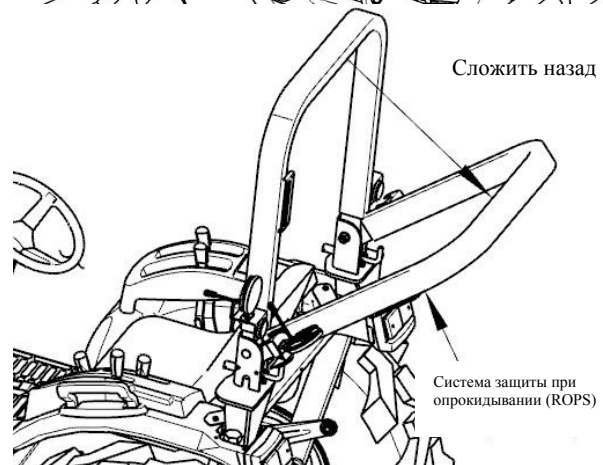

2) Метод установки ROPS

- Поднять ROPS полностью до упора.

- Слегка приподнимите тяги, а затем сдвиньте их вперед к нижней части желоба. (То же самое для левой и правой стороны)
- Убедитесь, что ROPS действительно зафиксирован и не болтается.

2. Рулевое колесо



Внимание

- Не регулируйте рулевое колесо во время движения.
- После регулировки убедитесь, что рулевое колесо зафиксировано.

После нажатия **рычага регулировки рулевого колеса** положение рулевого колеса можно регулировать в трех положениях. После регулировки рычаг автоматически возвращается в исходное положение, когда вы снимаете с него ногу.

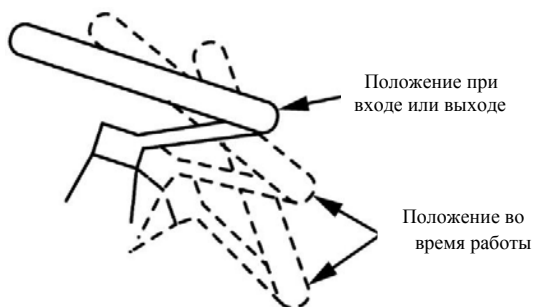
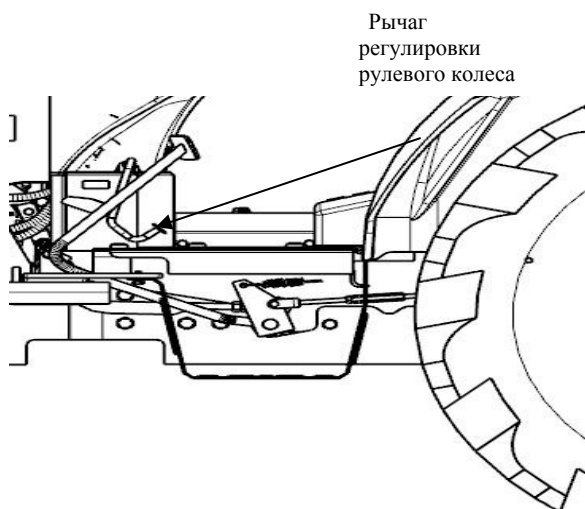

3. Зеркало заднего вида

Сядьте на сиденье трактора и вручную отрегулируйте зеркало заднего вида в положение, в котором можно полностью наблюдать за задней частью.

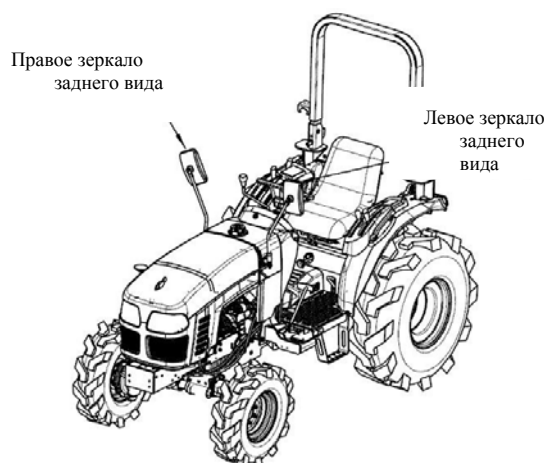

Управление освещением

1. Комбинированный переключатель

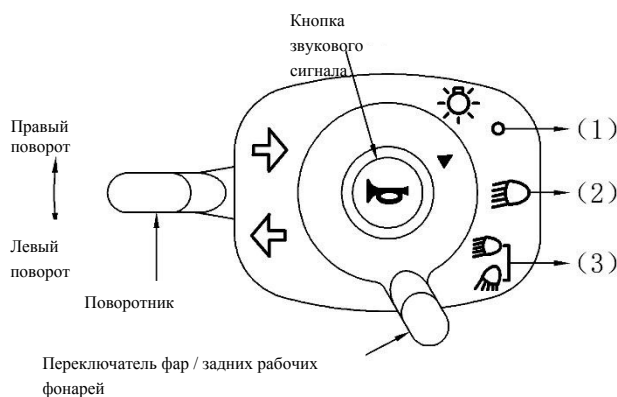

Переключатель фар / задних рабочих фонарей

- (1) Положение «Выключено» для фар / задних рабочих фонарей.
- (2) Положение «Фары включены».
- (3) Положение одновременного включения передних фар и задних рабочих фонарей.

Переключатель поворотников

- При нажатии переключателя поворотников мигают поворотники и индикаторы поворота.
- После завершения поворота влево или вправо верните переключатель в среднее положение.



3) Кнопка звукового сигнала

Нажмите кнопку звукового сигнала, и прозвучит звуковой сигнал.

Запуск/вождение

1. Проверка педалей тормоза



Предупреждение

- Обязательно соедините левую и правую тормозные педали при движении по дороге, подъеме, спуске и пересечения гребней. При движении по дороге, если вы нажмете на одностороннюю педаль тормоза, это может привести к скольжению или опрокидыванию трактора, что может привести к дорожно-транспортным происшествиям.

Тормозное устройство предназначено для принудительной остановки машины. Обычно левая и правая тормозные педали соединены тормозной тягой, и тормоза левого и правого задних колес срабатывают одновременно. Кроме того, отличие от обычного автомобиля заключается в том, что левый и правый тормоза независимы, и односторонний тормоз может тормозить только одно из задних колес.

- 1) При движении по дороге используйте соединительную пластину тормозного механизма.
- 2) Во время сельскохозяйственных работ соединительную пластину тормоза можно отсоединить.

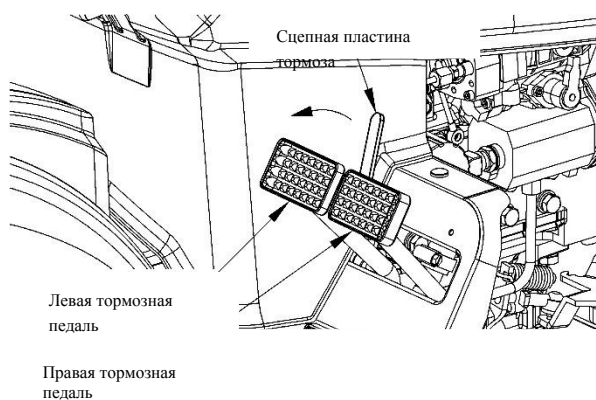

2. Поднимите рабочую машину, потянув гидравлический подъемный шток назад

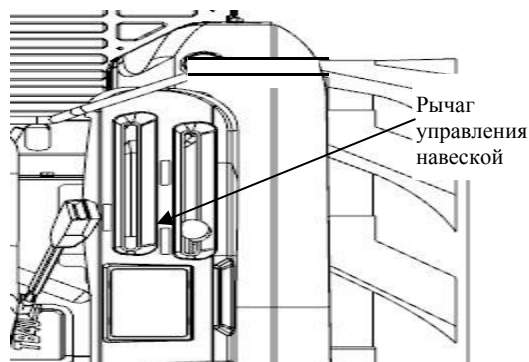

3. Нажмите на педаль сцепления



Внимание

- Резкое отпускание педали сцепления может привести к остановке двигателя. Отпускайте педаль сцепления постепенно ногами.

Сцепление соединяет и отсоединяет мощность двигателя от различных рабочих компонентов.

- Нажатие на педаль отключает сцепление.
- Отпускание педали включает сцепление.

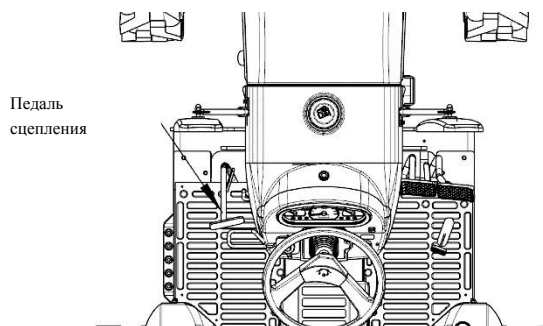

При использовании следующих рычагов перед началом работы обязательно нажмите педаль сцепления и отключите привод двигателя.

- Основной рычаг переключения передач
- Рычаг переключения диапазонов
- Рычаг переключения реверса (опция)
- Рычаг ВОМ

4. Выбор скорости движения

С помощью главного и вспомогательного рычагов переключения передач можно выбрать скорость движения из 9 передач вперед и 3 передач назад.

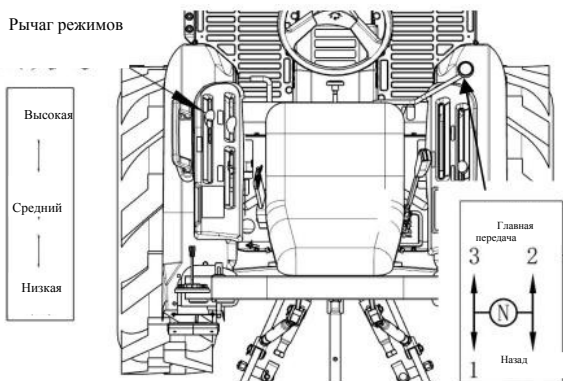

Важно

Обязательно нажмите педаль сцепления, чтобы отключить питание двигателя, а затем, после остановки машины, переключите рычаги переключения передач основной/режимов коробки передач. Работа во время движения может привести к повреждению передач.

1) Основной рычаг переключения передач

Один рычаг управления позволяет выбрать три передачи переднего хода и одну передачу заднего хода.

2) Вспомогательный рычаг переключения диапазонов

Установите его в положение **[Низ]** для низкой скорости, в положение **[Сред]** для средней скорости и в положение **[Выс]** для высокой скорости.

Вспомогательный рычаг переключения передач в положении **[Низ]** используется в основном для сельскохозяйственных работ.

Вспомогательный рычаг переключения передач в положении **[Сред]** в основном используется для движения по дороге.

Вспомогательный рычаг переключения передач в положении **[Выс]** в основном используется для движения по дороге.

5. Ускорение двигателя

1) Электронный дроссель

Используется в основном при выполнении сельскохозяйственных работ.

- Поверните по часовой стрелке (+), чтобы увеличить обороты двигателя.
- Поворот против часовой стрелки (-) для уменьшения оборотов двигателя.

2) Педаль акселератора

- Используется в основном для движения по дороге. Нажмите на педаль, чтобы увеличить обороты двигателя.

- Отпустите педаль, чтобы снизить обороты двигателя до значения, установленного электронным дросселем.

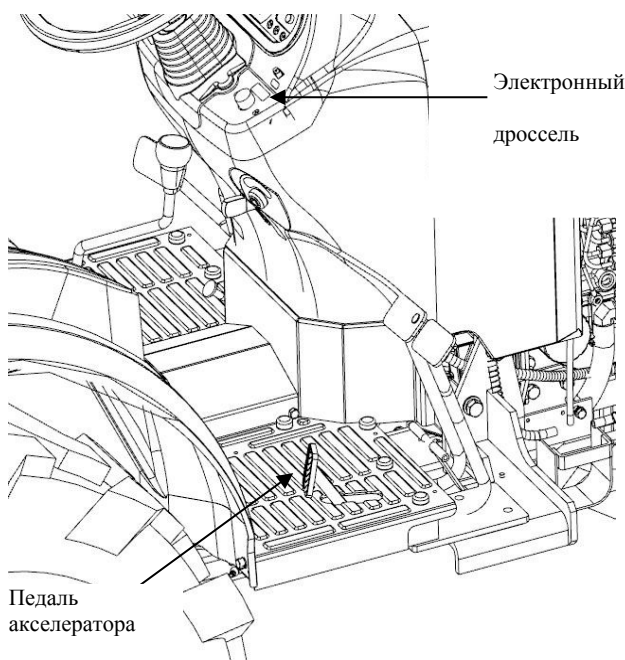

Отпустить стояночный тормоз

Нажмите на педаль тормоза, ручка стояночного тормоза автоматически вернется в верхнее положение, и стояночный тормоз будет отпущен.

6. Постепенно отпустите педаль сцепления, чтобы начать движение

Важно

Чтобы продлить срок службы сцепления и сократить использование полусцепления, обратите внимание на следующее:

- Не используйте сцепление для регулирования скорости; вместо этого используйте переключение передач или дроссельную заслонку.
- Выбирайте скорость движения и частоту вращения двигателя, соответствующие условиям эксплуатации.
- Во время работы не кладите ногу на педаль сцепления, так как это может привести к непреднамеренному включению полусцепления.

Остановка/парковка



Внимание

- При парковке выбирайте ровное место, где трактор можно стабилизировать. Закройте рычаг переключения переднего/заднего хода, опустите рабочий механизм на землю и переведите рычаги переключения основных и вспомогательных передач в положение [Нейтраль] (N). Поверните ручку парковки в положение [Вкл.], затем заглушите двигатель и вытащите ключ. Если вам приходится останавливаться на уклоне, установите упоры перед и за задними колесами.
- Не паркуйте трактор в местах, где находятся легковоспламеняющиеся материалы, такие как сено и солома.
- Перед тем как сойти с трактора, дождитесь, пока рабочая машина и другие детали полностью остановятся.
- Если вы хотите накрыть трактор брезентом, сделайте это после того, как глушитель и двигатель достаточно остыли.

1. Отпустите педаль акселератора и поверните электронный дроссель против часовой стрелки до минимума, чтобы двигатель работал на холостом ходу.
2. Нажмите на педали сцепления и тормоза.
3. После безопасной парковки установите рычаг переключения передач в нейтральное положение, а вспомогательный рычаг переключения диапазонов и рычаг переключения ВОМ в положение **[Нейтраль] (N)**.
4. Если установлено рабочее оборудование, опустите его, медленно толкая гидравлический подъемный шток вперед.
5. Опустите ручку стояночного тормоза и установите ее в положение **[ВКЛ]**, затем снимите ногу с педали сцепления и педали тормоза.
6. Поверните ключ в положение **Стоп**, заглушите двигатель и извлеките ключ.

Подтверждение действий во время работы

1. Во время работы трактора всегда обращайтесь внимание на то, работает ли каждая деталь плавно. Немедленно остановите двигатель в следующих случаях.
 - Внезапное снижение или увеличение оборотов двигателя.
 - Внезапный необычный звук.
 - Внезапное почернение цвета выхлопных газов.
 - Загорание предупреждающих лампочек на приборной панели.
2. Если на приборной панели загораются следующие предупреждающие лампы, немедленно заглушите двигатель и проверьте детали, связанные с этими лампами. Если вы не можете найти причину загорания ламп, обратитесь к дилеру.

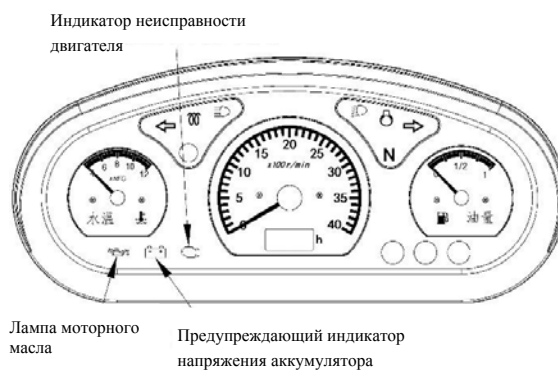

1) Лампа масла (лампа предупреждения о давлении масла)

Загорается при нарушении работы системы смазки во время работы двигателя. Режим сигнализации:

- Лампа мигает, звуковой сигнал звучит с интервалом 0,6 секунды и звуковой сигнал звучит 3 раза каждые 20 секунд.

2) Индикатор напряжения аккумулятора

Загорается, когда напряжение в электрической системе ненормальное во время работы двигателя. Режим сигнализации:

- Когда напряжение ниже 12,3 В, лампа мигает с периодичностью 0,6 секунды, а звуковой сигнал не звучит;

Когда напряжение превышает 14,8 В, лампа мигает, а звуковой сигнал звучит с интервалом 0,6 секунды, при этом звуковой сигнал звучит 3 раза каждые 20 секунд.

3) Индикатор неисправности двигателя

Загорается в случае отказа двигателя или ненормальной работы. Режим сигнализации:

- Лампа мигает, а звуковой сигнал звучит с интервалом 0,6 секунды, и звуковой сигнал звучит два раза для каждой неисправности.

3. Во время работы трактора всегда обращайте внимание на то, нормально ли работает приборная панель.

1) Указатель уровня топлива

- Когда стрелка приближается к красной зоне показателя уровня топлива, необходимо как можно скорее долить топливо. Поскольку в топливной системе может находиться воздух, после доливки необходимо провести стравливание. **Примечание: Подробные сведения о методе удаления воздуха см. в разделе «Удаление воздуха из топливной системы» в «Необходимые проверки и техническое обслуживание».**
- Режим сигнализации: лампа мигает, а звуковой сигнал срабатывает с интервалом 0,6 секунд, а звуковой сигнал раздается один раз в 180 секунд.

Указатель уровня

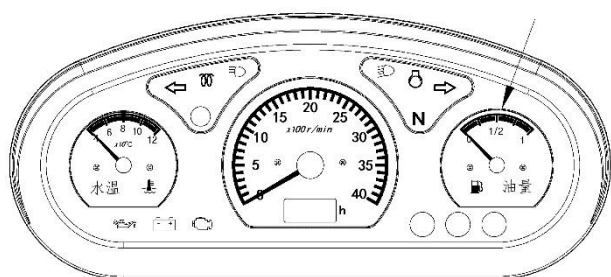

2) Датчик температуры воды



Внимание

- Если крышка радиатора открыта во время работы двигателя или сразу после остановки двигателя охлаждающая жидкость может выплеснуться и вызвать ожоги. После остановки двигателя и его охлаждения в течение не менее 30 минут медленно поверните крышку радиатора, чтобы сбросить остаточное давление, а затем снимите крышку.

Когда стрелка указывает на красную зону значения температуры воды, это означает, что двигатель перегрелся. Проверьте следующее:

- Остановите работу трактора;
- Дайте двигателю поработать на холостом ходу в течение примерно 5 минут;
- Остановите двигатель, дайте ему остыть в течение не менее 30 минут, а затем выполните следующие проверки и техническое обслуживание:
 - а) Проверьте, достаточно ли охлаждающей жидкости в баке и радиаторе и нет ли утечек.
 - б) Проверьте, нет ли грязи и мусора, прилипших к защитной решетке радиатора и его ребрам.
 - в) Проверьте, не ослаблены ли вентилятор и ремень.

Важно

- Если из переливной трубы бака выходит водяной пар, проверьте, как описано выше.

Датчик температуры воды

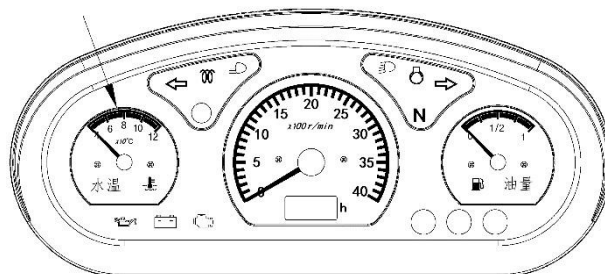

Режим сигнализации о высокой температуре воды: лампа мигает, а звуковой сигнал звучит с интервалом 0,6 секунды, причем звуковой сигнал звучит 3 раза каждые 20 секунд.

3) Тахометр двигателя

Отображает частоту вращения двигателя в оборотах в минуту.

4) Счетчик моточасов

Счетчик моточасов имеет 6 цифр, первые 5 цифр обозначают целые числа, последняя цифра обозначает десятичную дробь, а единица измерения — час (ч).

Тахометр двигателя

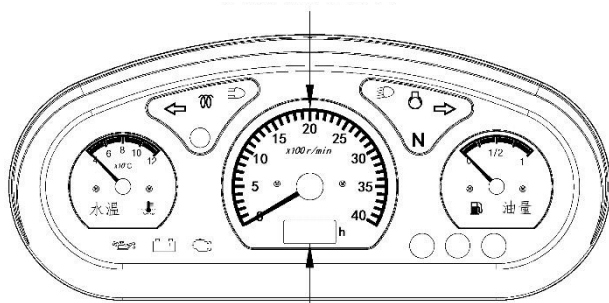

Счетчик моточасов

Метод использования блокировки дифференциала

1. Педаль блокировки дифференциала

Блокировка дифференциала принуждает левое и правое задние колеса двигаться с одинаковой скоростью, что позволяет эффективно предотвратить занос.

- Нажмите педаль блокировки дифференциала, чтобы включить блокировку дифференциала.
- Отпустите педаль блокировки дифференциала, чтобы отключить блокировку дифференциала.

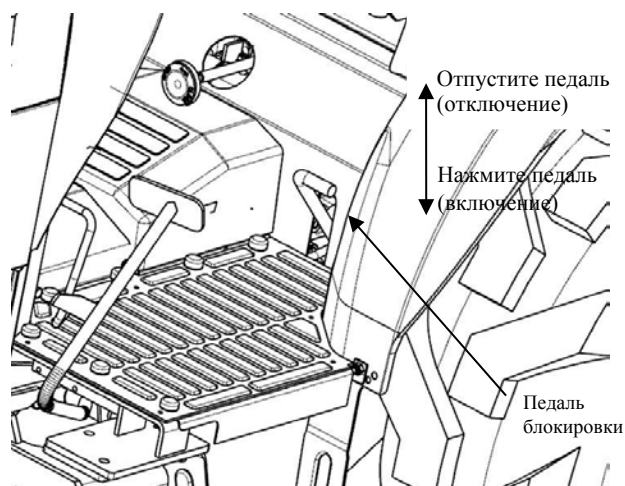

2. Области применения



Внимание

- Не совершайте повороты при включенной блокировке дифференциала и обязательно отключите блокировку перед поворотом.
- Никогда не включайте блокировку дифференциала при движении по дороге. В противном случае трактор не сможет нормально поворачивать.

Включите блокировку дифференциала в следующих случаях:

- 1) Когда одна сторона колеса пробуксовывает и трактор не может двигаться прямо в поле и из него, когда работает передняя рабочая машина или в других случаях.
- 2) Когда колесо пробуксовывает на мягкой части рабочего поля, затрудняя движение.
- 3) Например, при выполнении работ, требующих тягового усилия, таких как ротационная обработка почвы, одна сторона колеса пробуксовывает.

Важно

- Сначала снизьте обороты двигателя, а затем нажмите на педаль блокировки дифференциала.
- Если педаль блокировки дифференциала не возвращается в исходное положение, слегка нажмите поочередно на левую и правую педали тормоза.
- Не нажимайте педаль блокировки дифференциала, когда она не используется.

Разворот



Внимание

- Не выполняйте разворот на высокой скорости. В противном случае есть опасность опрокидывания.

- Убедившись, что блокировка дифференциала отключена, максимально уменьшите подачу топлива возможности, чтобы снизить обороты двигателя, и медленно поверните руль.

Движение по склону



Предупреждение

- Проверьте, соединены ли левая и правая тормозные педали с тормозной пластиной.
- Проверьте, возвращается ли педаль блокировки дифференциала в исходное положение и отключена ли блокировка дифференциала.
- Не нажимайте на педаль сцепления на склонах, так как трактор будет двигаться накатом на нейтральной передаче. Двигаясь накатом, трактор может стать неуправляемым из-за чрезмерной скорости, что приведет к аварии с опрокидыванием.
- Пожалуйста, не меняйте скорость при движении по крутому склону, а заранее измените безопасную скорость заранее.

1. Двигайтесь с безопасной скоростью в соответствии с условиями склона и старайтесь не увеличивать нагрузку на двигатель.
2. При подъеме, чтобы избежать чрезмерной вибрации, необходимо заранее переключиться на более низкую передачу.
3. При спуске по склону в полной мере используйте торможение двигателем. Чем ниже скорость движения, тем лучше эффект торможения двигателем.

Меры предосторожности при въезде и выезде с сельскохозяйственных угодий



Предупреждение

- Обязательно соедините левую и правую педали тормоза с помощью соединительной пластины тормозного механизма.

- При въезде и выезде с сельскохозяйственных угодий, а также при встрече с высокими ступеньками, используйте трап для облегчения проезда.
- При пересечении гребня трактор должен проезжать под прямым углом к гребню.
- При въезде и выезде с сельскохозяйственных угодий заранее переключите передачу на безопасную скорость и не меняйте скорость на полпути.

1. Опускание рабочей машины ближе к земле предотвратит занос передних колес трактора. Перед началом работы обратите внимание на баланс передних и задних колес.

Примечание: некоторые типы рабочих машин могут быть повреждены при соприкосновении с землей. Обратите внимание на высоту над землей для этого типа рабочих машин.

При подъеме в гору способность двигаться назад значительно улучшается за счет использования характеристик полного привода.



Внимание

- Расстояние между левой и правой стороной трапа должны быть выровнены, чтобы обеспечить отсутствие смещения передней и задней частей.
- Если траплин и ступеньки для подвесного трапа большие, водитель должен быть особенно внимателен.
- Заранее переведите рычаг переключения передач в безопасную низкую передачу и двигайтесь с низкой скорости.
- Используйте трап достаточной прочности, ширины, длины (длина при уклоне менее 15°: более чем в 4 раза превышающей высоту ступеньки), с зажимами и когтями, и выберите место, где трап не наклонится под весом.

Меры предосторожности при движении по дороге



Предупреждение

- При движении по дороге обязательно соедините левую и правую тормозные педали с помощью соединительной пластины тормозов. В противном случае, если нажата только одна педаль тормоза, трактор может скользить вбок, что приведет к авариям таким, как например, переворачиванию, падению или столкновению.



Внимание

- При движении по дороге соблюдайте соответствующие законы и правила, чтобы обеспечить безопасность вождения.
- Не допускайте, чтобы в транспортном средстве находились другие лица, кроме водителя. В противном случае может произойти несчастный случай, связанный с падением.
- При проезде по сельскохозяйственным дорогам с канавами или сельскохозяйственным дорогам с обоими наклонными сторонами, следует уделять особое внимание обочине дороги, чтобы предотвратить обрушение края дороги.
- При движении по шоссе трактора с установленным на нем роторным культиватором и другими рабочими машинами, необходимо постоянно следить за дорожной обстановкой, чтобы избежать аварий, связанных со столкновением

рабочей машины с другими транспортными средствами.

1. При изменении направления движения на дороге заранее сообщите другим транспортным средствам о направлении движения с помощью поворотника.
2. При проезде перекрестка необходимо остановиться, чтобы проверить левую и правую стороны, а затем быстро проехать.

Меры предосторожности при погрузке и разгрузке



Внимание

- Левая и правая стороны должны быть выровнены с переднюю часть, чтобы передняя и задняя части не смещались.
- Когда трап и ступеньки для трапа большие, водитель должен быть особенно внимательным.
- Заранее переведите рычаг переключения передач в безопасную низкую передачу и двигайтесь на низкой скорости.
- Используйте трап достаточной прочности, ширины, длины (длина с уклоном менее 15°: более чем в 4 раза превышающей высоту грузовой платформы грузовика), с зажимами и когтями, и выберите место, где трап не будет наклоняться под весом трактора.

При погрузке или разгрузке трактора своим ходом с грузовика, обязательно **[соедините]** левую и правую педали тормоза, а также загружайте в режиме **[заднего хода]** и разгружайте в режиме **[переднего хода]**.

Меры предосторожности при использовании усилителя руля



Внимание

- Когда двигатель работает, гидравлический усилитель руля позволяет легче управлять рулевым колесом с меньшим усилием, поэтому будьте осторожны при вождении.

Важно

1. Гидравлический усилитель рулевого управления работает только при работающем двигателе. При низких оборотах двигателя рулевое колесо становится немного тяжелее. При остановке двигателя рулевое колесо имеет большой зазор, но это не влияет на его работу.
2. При использовании передней рабочей машины рулевое колесо может стать тяжелым при управлении им с выключенным двигателем трактора. В таком случае управляйте рулевым колесом, перемещая трактор на низкой скорости.
3. Когда рулевое колесо поворачивается до упора, слышен звук работы предохранительного клапана (звук сброса давления). Не поворачивайте рулевое колесо, когда слышен звук предохранительного клапана (не имеет значения, если это происходит в течение короткого времени). Кроме того, старайтесь избегать непрерывного поворота рулевого колеса, когда оно повернуто до упора.
4. Избегайте ненужного поворота рулевого колеса (поворот рулевого колеса без движения), так как это ускоряет износ шин и ступиц колес.
5. Зимой или при низкой температуре перед использованием полностью прогрейте двигатель.

Гидравлический механизм, трехточечная навеска и ВОМ

Гидравлический механизм

Когда двигатель работает, гидравлический механизм всегда находится в рабочем состоянии.

1. Использование гидравлического подъемного механизма.

Управляйте рычагом управления задней навески, чтобы поднимать или опускать рабочую машину с помощью гидравлического механизма.

1) Рычаг управления задней навески в положении [8]

Рабочая машина поднимается до предельного положения.

2) Рычаг управления задней навески в положении [1]

Рабочая машина опускается в конечное положение.

Рычаг управления задней навеской

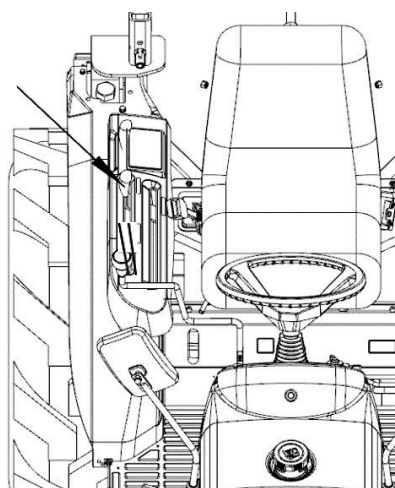

Примечание: некоторые типы рабочих машин могут быть повреждены при соприкосновении с землей. Будьте осторожны при работе рычагом управления задней навески. Для этой ручки доступно восемь положений, что позволяет поднимать рабочую машину на высоту, соответствующую выбранной величине.

Регулировка скорости опускания рабочей машины



Внимание

- Заблокируйте (остановите) навеску с помощью ручки регулировки скорости опускания.

- После фиксации ручки регулировки скорости опускания установите рычаг управления навеской в положение (Среднее), чтобы машина не упала.
- Во время разблокировки поместите домкрат или блок под рабочую машину, чтобы закрепить ее и предотвратить случайное падение машины.

Скорость опускания рабочей машины можно регулировать, поворачивая ручку регулировки скорости опускания.

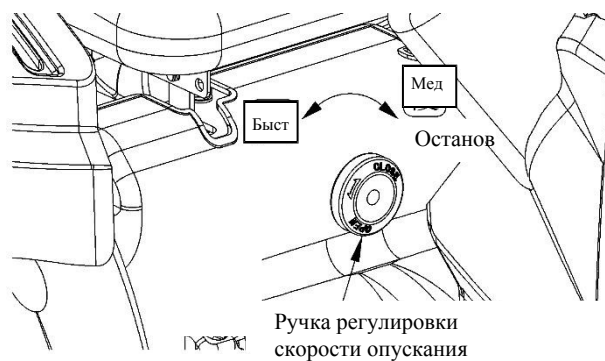

1) Вращение в направлении [быстро]:

Расход гидравлического контура увеличивается, и скорость падения рабочей машины увеличивается.

2) Вращение в направлении [медленно]:

Расход гидравлического контура уменьшается, и скорость опускания рабочей машины замедляется.

3) Вращение до конца в направлении [медленно]

Гидравлический контур закрывается, и давление масла блокируется (останавливается). Давление масла можно заблокировать легким поворотом. Не поворачивайте с усилием.

Примечание: Подходящая скорость опускания для поворотных машин составляет от 2 до 3 секунд, от поднятого положения до соприкосновения с землей. Если скорость опускания слишком высокая, машина может работать неплавно.

Трехточечная навеска

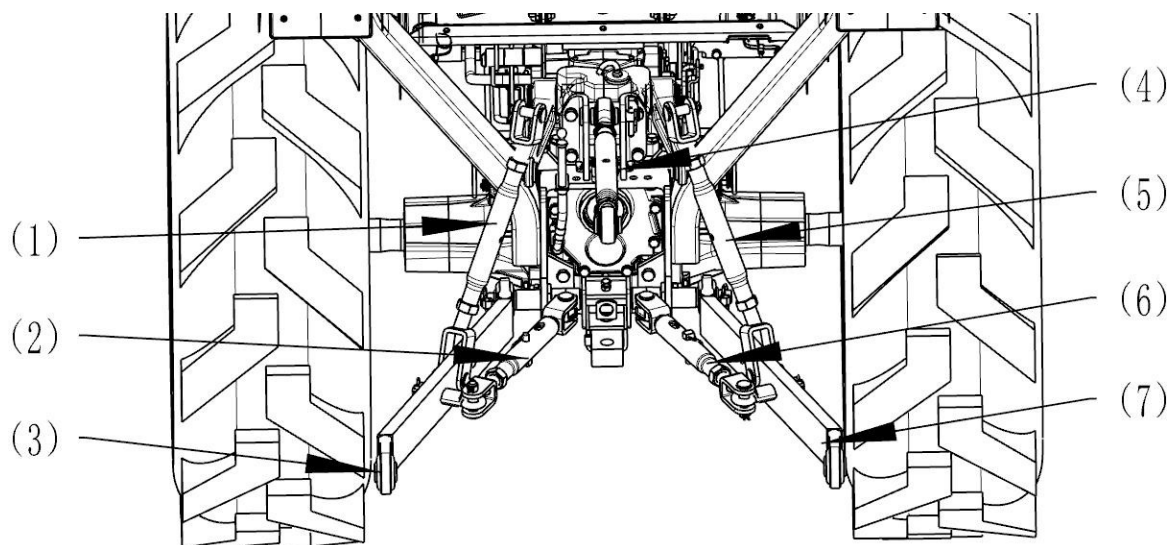

- (1) Левый подъемный стержень в сборе
- (2) Левый ограничительный стержень в сборе
- (3) Левый нижний тяговый стержень в сборе
- (4) Верхний тяговый стержень в сборе
- (5) Правый подъемный стержень в сборе
- (6) Правый ограничительный стержень в сборе
- (7) Правый нижний тяговый стержень в сборе

Гидравлический механизм, трехточечная навеска и ВОМ

1. Подготовка перед установкой

Для соединения узла подъемной тяги и узла нижней тяги можно выбрать передние или задние монтажные отверстия. Выберите подходящие монтажные отверстия в соответствии с рабочей машиной (одинаковые для левой и правой сторон).

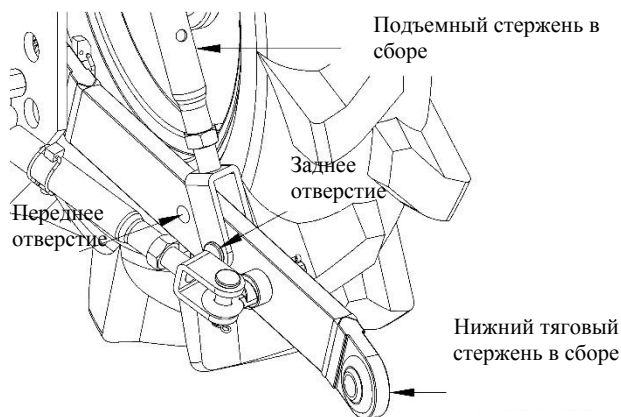

2. Установка и снятие рабочей машины



Предупреждение

- Перед установкой и снятием обязательно выключите двигатель. Кроме того, дождитесь полной остановки роторной машины.
- Не входите между трактором и рабочей машиной, когда стояночный тормоз не задействован.
- Устанавливайте и демонтируйте рабочую машину на твердой и ровной поверхности.
- При установке рабочей машины поднимайте и опускайте ее с помощью гидравлического механизма, чтобы проверить, не мешает ли она трактору и не мешает ли карданный вал.

1) Регулировка верхнего тягового механизма

Отрегулируйте наклон (вверх и вниз) рабочей машины, повернув **регулирующую тягу** следующим образом:

- Ослабьте две **контргайки** с помощью гаечного ключа;
- Вставьте отвертку в **отверстие для инструмента**,

Затем поверните по часовой стрелке/против часовой стрелки в соответствующее положение.

- Затяните две **контргайки** с помощью гаечного ключа.

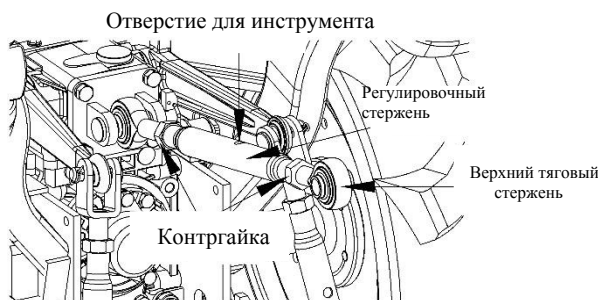

2) Регулировка подъемной тяги (одинакова для левой и правой сторон)

Отрегулируйте наклон (влево и вправо) рабочей машины, повернув **регулирующий стержень** следующим образом:

- Ослабьте две **стопорные гайки** с помощью гаечного ключа;
- Вставьте отвертку в **отверстие для инструмента**, а затем поверните по часовой стрелке/против часовой стрелки до нужного положения;
- Затяните две **стопорные гайки** с помощью гаечного ключа.

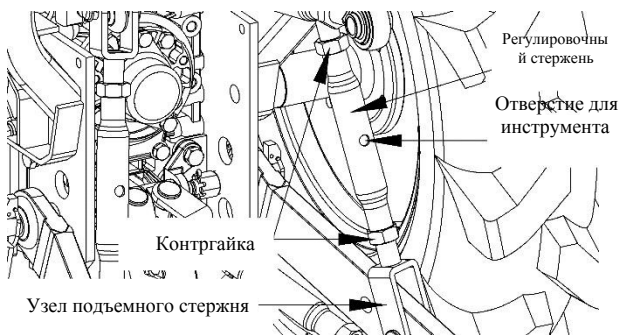

3) Регулировка узла ограничительного стержня (одинаковая для левой и правой сторон)

Отрегулируйте и ограничьте боковое биение рабочей машины, повернув **регулирующий стержень** следующим образом:

- Ослабьте **контргайки** с помощью гаечного ключа и снимите стопорный штифт;
- Поверните регулирующий по часовой стрелке/против часовой стрелки до нужного положения (**диапазон регулировки** показан на рисунке);

Гидравлический механизм, трехточечная навеска и ВОМ

- Затяните **стопорные гайки** с помощью гаечного ключа и установите **стопорный штифт** на место.

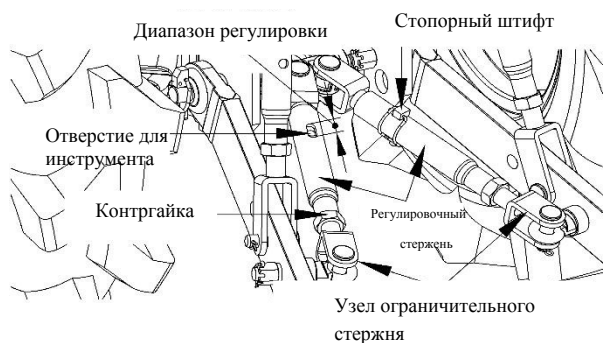

Буксировочное устройство



Предупреждение

- При буксировке обязательно используйте буксировочный крюк и не вешайте его на кронштейн или оси трехточечной навески. Несоблюдение этого требования может привести к опрокидыванию.
- При использовании трехточечной навески для соединения рабочей машины сцепной крюк необходимо снять. В противном случае трехточечная навеска будет мешать буксировочному крюку и не сможет быть установлена нормально.

Функция буксировки применима только к буксировочному устройству для данного продукта. При буксировке других предметов сначала проконсультируйтесь с дилером.

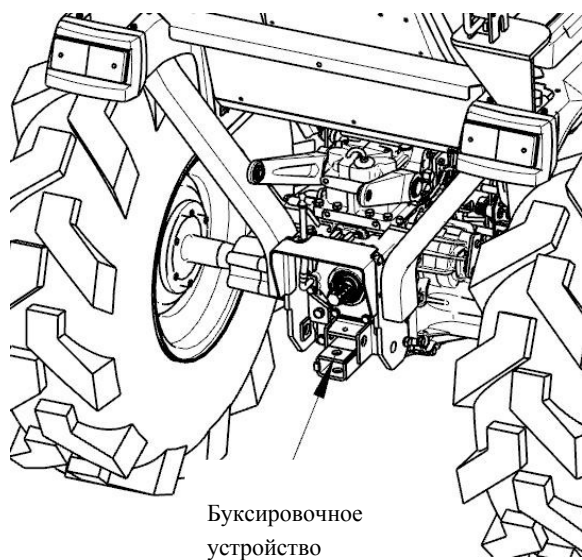

ВОМ

1. Передний/задний управляющий рычаг



Внимание

- Строго соблюдайте указанную рабочую скорость используемой рабочей машины.
- Обратите внимание на то, соответствует ли положение рабочей машины положению рычага регулировки мощности ВОМ.

1. Рычаг ВОМ имеет два положения: в первом положении задний ВОМ работает, во втором положении задний ВОМ выключен



Рычаг ВОМ

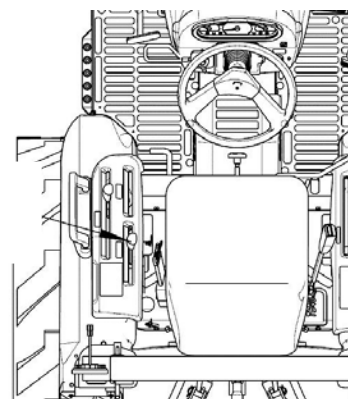

Шины



Предупреждение

- Убедитесь, что давление в шинах соответствует значению, указанному в руководстве по эксплуатации. Чрезмерное давление может привести к разрыву шины и стать причиной несчастных случаев.
- Если на шине имеются царапины, достигающие кордной нити, не используйте шину, поскольку существует опасность разрыва шины, что может привести к несчастным случаям.
- Обратитесь к профессиональному техническому персоналу для ремонта и замены дефектных шины, камеры, ступиц колес и т. д.

1. Давление в шинах

Проверьте давление воздуха в передних и задних колесах.

Критерии оценки внешнего вида показаны на следующем рисунке:

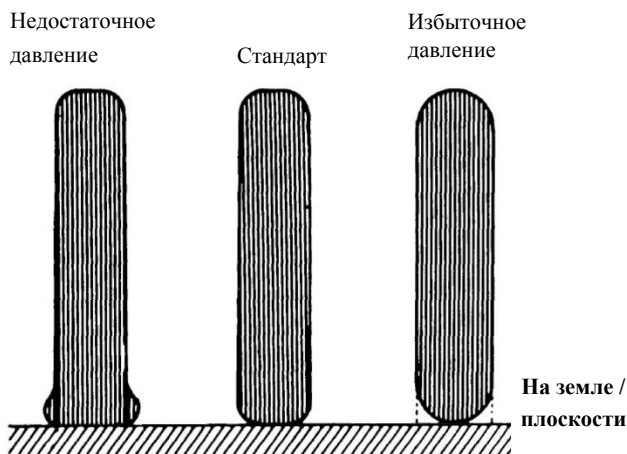

2. Стандартное давление воздуха

	Диаметр шины (мм)	Давление воздуха (кПа)
Переднее колесо	565	165
Заднее колесо	945	180

Вес



Внимание

- При установке задней рабочей машины установите противовес, чтобы нагрузка на управляемые (передние) колеса достигала или превышала **20 %** от общей массы.
- Не используйте рабочую машину, которая не обеспечивает нагрузку на (переднее колеса) более чем на **20%** от общего веса, даже если трактор оснащен максимальным противовесом. Если передняя часть слишком легкая, это может привести к затруднениям в управлении или к опрокидыванию.
- При использовании передней рабочей машины установите еще одну рабочую машину или подходящий противовес в задней части трактора для повышения устойчивости.

Противовес можно установить тремя способами. Количество необходимых противовесов см. в инструкции по эксплуатации соответствующей рабочей машины или уточните у дилера.

1. Подвесной противовес (стандартный)

- Закрепите **кронштейн противовеса** на основной раме с помощью **болтов и гаек**.
- Прикрепите **подвесной противовес** к кронштейну и закрепите все противовесы с помощью болтов и гаек. Вес каждого противовеса составляет 12 кг, можно установить от 4 до 7 штук.

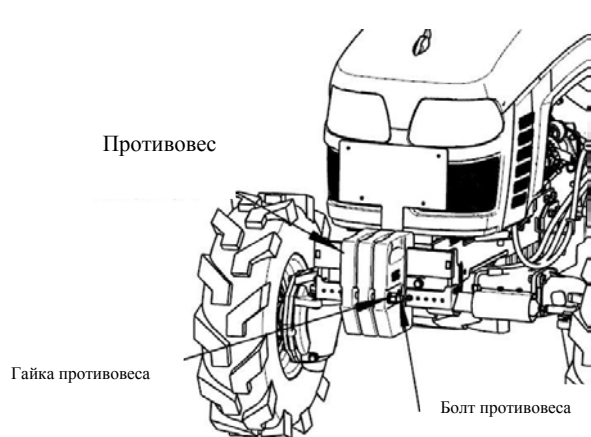

Противовес переднего колеса

- Закрепите **противовес переднего колеса** на втулке **переднего колеса** с помощью **болтов и гаек**. Вес каждого противовеса составляет 3,7 кг, по одному противовесу можно установить на левое и правое **передние колеса**.

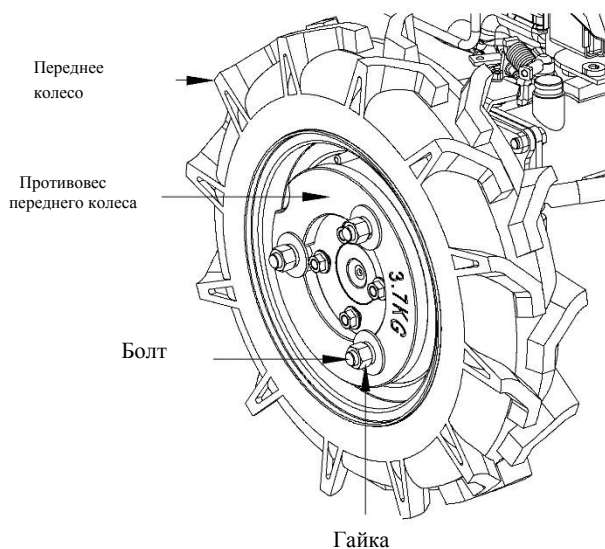

2. Противовес заднего колеса

- Закрепите **противовес заднего колеса** на ступице **заднего колеса** с помощью **болтов и гаек**. Вес каждого противовеса составляет 9 кг, по одному противовесу можно установить на левое и правое **задние колеса**.

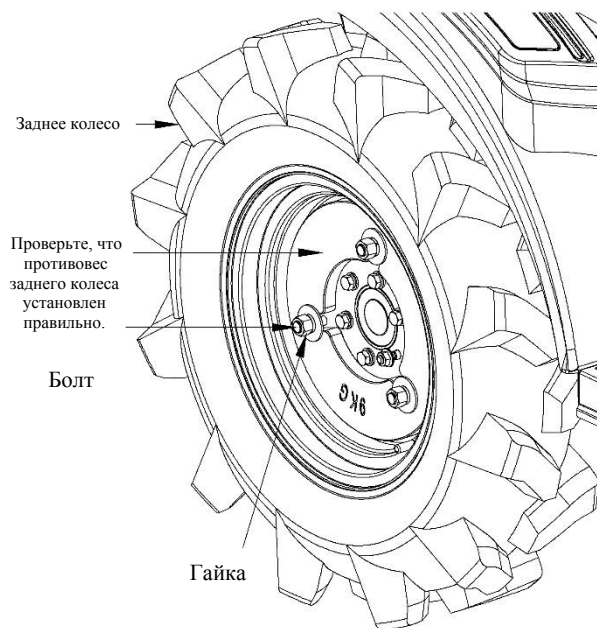

Подготовка перед обслуживанием и обслуживанием

1. Не работайте на обочине дороги, а перегоните трактор на ровное и открытое место.
 2. Нажмите на педаль стояночного тормоза и опустите рабочую машину на землю с помощью гидравлической навески.
 3. Переведите рычаг переключения передач в нейтральное положение, опустите ручку стояночного тормоза и установите ее в **положение [ON]**, а затем снимите ногу с педали тормоза.
 4. Заглушите двигатель.
- Извлеките ключ и убедитесь в безопасности перед началом работы. Невыполнение этого требования может привести к травмам.

Утилизация отходов



Предупреждение

Если отходы будут утилизированы или сожжены произвольно, это приведет к загрязнению окружающей среды, и вы будете наказаны в соответствии с законом. Утилизируйте отходы следующим образом:

- При сливе отработанной жидкости из трактора, просьба собирать ее в контейнер. Пожалуйста, не выливайте отработанную жидкость на землю и не выливайте ее в реки, озера и океаны.

- При утилизации или сжигании отработанного масла, топлива, антифриза, хладагента, растворителей, фильтров, аккумуляторов, резины и других вредных пожалуйста, проконсультируйтесь с дилером или с предприятием по утилизации промышленных отходов и утилизируйте их в соответствии с соответствующими правилами.

Меры предосторожности при мытье трактора

Для очистки трактора используйте пистолет высокого давления, если пистолет не используется правильно, это может привести к травмам, повреждениям или выходу трактора из строя. Поэтому для правильного использования следуйте инструкциям и указаниям на этикетках пистолета высокого давления.



Внимание

Чтобы не повредить машину, при мытье трактора установите сопло пистолета высокого давления в диффузный режим и держите его на расстоянии 2 метров. Если трактор мыть в режиме фокусировки или с близкого расстояния с помощью пистолета высокого давления, это может привести к следующим опасностям:

- Повреждение или разрыв оболочки электрического провода.
- Гидравлическое масло под высоким давлением может выплеснуться и причинить травмы в результате повреждения гидравлического шланга.
- Могут произойти поломки, повреждения или неисправности машины, такие как:
 - 1) Наклейки и этикетки отклеиваются;
 - 2) Электронные компоненты промокают, что приводит к выходу из строя электрической системы;
 - 3) Повреждаются резиновые детали, такие как шины и уплотнения;
 - 4) Отслаивается краска и гальваническое покрытие на деталях и компонентах.

Не мойте трактор в режиме фокусировки

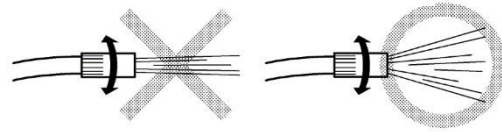

Режим фокусировки

Режим рассеивания

Не мойте трактор с близкого расстояния

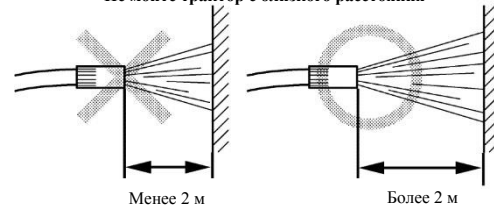

Менее 2 м

Более 2 м

Список деталей для периодического осмотра

Важно

★ Обозначает, что данная операция должна быть выполнена после 50 часов работы.

№	Пункт		Метод	Продолжительность работы (единица измерения: час)												Страница	
				50	100	150	200	250	300	350	400	450	500	550	600		Позже
1	Моторное масло	Годовое обслуживание более 100 часов	Заменить	★	√		√		√		√		√		√	Каждые 100	51
		Годовое обслуживания в пределах 100 часов	Заменить	★													Каждый год
2	Масляный фильтр		Заменить	★	√		√		√		√		√		√	Каждые 200	54
3	Гидравлический масляный фильтр		Заменить	★			√		√		√		√		√	Каждые 200	56
4	Коробка передач масло		Заменить	★					√						√	Каждые 300	56
5	Трансмиссионное масло переднего моста		Заменить						√						√	Каждые 300	57
6	Смазка пресс-масленки		Добавка	√	√	√	√	√	√	√	√	√	√	√	√	Каждые 50	49
7	Запуск двигателя		Проверка	√	√	√	√	√	√	√	√	√	√	√	√	Каждые 50	50
8	Болты/Гайки крепления колесослес		Проверка	√	√	√	√	√	√	√	√	√	√	√	√	Каждые 50	50
9	Топливные шланги и крепления		Проверка	√	√	√	√	√	√	√	√	√	√	√	√	Каждые 50	51
			Заменить														Каждые 2 года
10	Элемент воздушного фильтра		Очистить		√		√		√		√		√		√	Каждые 100	52
			Заменить														Каждый год или после 6 после 6 очистки

Простое обслуживание и ремонт трактора

№	Пункт	Метод	Продолжительность работы (единица измерения: час)													Страница	
			50	100	150	200	250	300	350	400	450	500	550	600	Позже		
11	Аккумулятор	Проверка		√		√			√			√			√	Каждые 100	52
12	Ремень вентилятора	Регулировка		√		√			√			√			√	Каждые 100	53
13	Левый и правый тормоз (ход педали)	Регулировка		√		√			√			√			√	Каждые 100	53
14	Трубки впрыска топлива	Проверка				√						√			√	Каждые 200	-
15	Шланг ОЖ и крепеж	Проверка				√						√			√	Каждые 200	54
		Заменить														Каждые 2 года	54
16	Шланг воздухозаборника и крепеж	Проверка				√						√			√	Каждые 200	55
		Заменить														Каждые 2 года	55
17	Рулевая тяга	Проверка				√						√			√	Каждые 200	56
18	Элемент топливного фильтра	Заменить										√				Каждые 400	58
19	Клапана двигателя Зазор	Регулировка														Каждые 800	60
20	Открытие форсунки давление	Проверка														Каждый 1500	-
21	Антифриз	Заменить														Каждые 2 года	59
22	Радиатор	Проверка														Каждые 2 года	59
23	Стравливание воздуха из топливной системы	-														Как потребуется	60
24	Предохранитель	Заменить														Как потребуется	60
25	Лампы	Заменить														Как потребуется	61

График заправки топливом/маслом и ОЖ

	Объем (л)	
Место	T-444 (9+)	Топливо/масло и ОЖ (Модель продукта, указанная в скобках ниже, рекомендуется компанией)
Топливный бак	32	Дизельное топливо Зима (-35°) Лето (0°)
Радиатор	6,5	Антифриз
Расширительный бак ОЖ	0,6	
Двигатель	4,7	Моторное масло Зимнее (СН4/5-40W) Летнее (СН4/15-40W)
Коробка передач	18	Гидротрансмиссионное масло UTTO
Масло передней оси	4,5	Трансмиссионное масло (85W-90GL-05)
Левая и правая тормозная педали	Небольшое количество	Смазка
Вал педали тормоза		
Шарнир	3-5 качков	

Открытие и закрытие крышки капота и Разборка боковой крышки



Внимание

- Не открывайте крышку капота, когда двигатель работает.
- Не прикасайтесь к глушителю в течение получаса после остановки двигателя. В противном случае вы можете получить ожог.

1. Открытие и закрытие крышки капота



Внимание

- Когда открываете крышку для осмотра и технического обслуживания обязательно перед началом работы убедитесь, что опорные стержни капота находятся на месте и зафиксированы.

1) Способ открывания крышки капота

- Поверните логотип по часовой стрелке.
- Поднимите **переднюю решетку** и нажмите на **опорную пластину капота** в сторону сиденья, чтобы она зафиксировалась с помощью опорной штанги крышки капота.

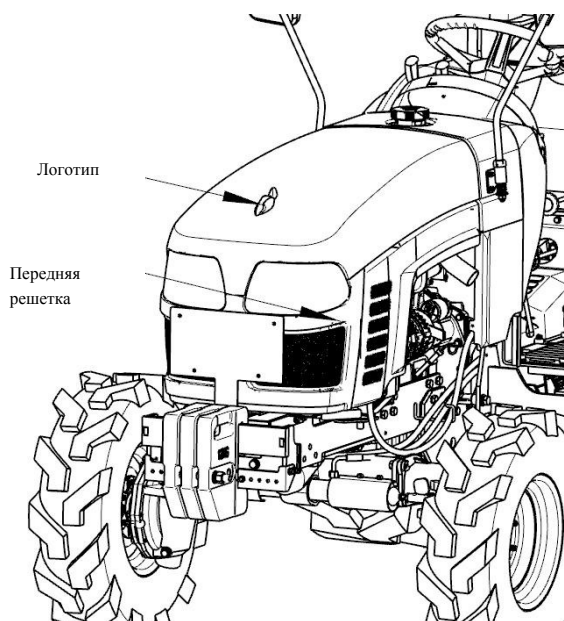

2) Способ закрытия крышки капота

Удерживайте **крышку передней решетки** левой рукой,

и поднимите **опорную пластину капота** правой рукой, чтобы разблокировать ее.

- Медленно опустите **крышку капота**, и она автоматически зафиксируется.
- Слегка приподнимите переднюю часть **крышки капота**, чтобы убедиться, что она зафиксирована.

Крышка капота

Опорная
пластина
капота

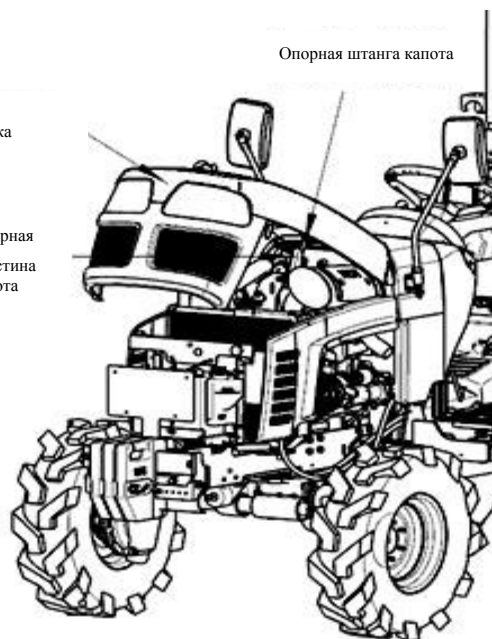

2. Разборка и сборка передней решетки и боковой крышки



Внимание

- Разбирайте и собирайте переднюю решетку и боковую крышку при открытой крышке капота.
- Для демонтажа и сборки передней решетки и боковой крышки инструменты не требуются.

1) Демонтаж передней решетки и боковой крышки

- После снятия позиционирующих винтов возьмитесь за обе стороны верхней части передней решетки и осторожно потяните вниз, чтобы снять ее. После снятия позиционирующих винтов слегка вытяните боковую крышку, а затем осторожно потяните вниз, чтобы снять ее (одинаково с обеих сторон).

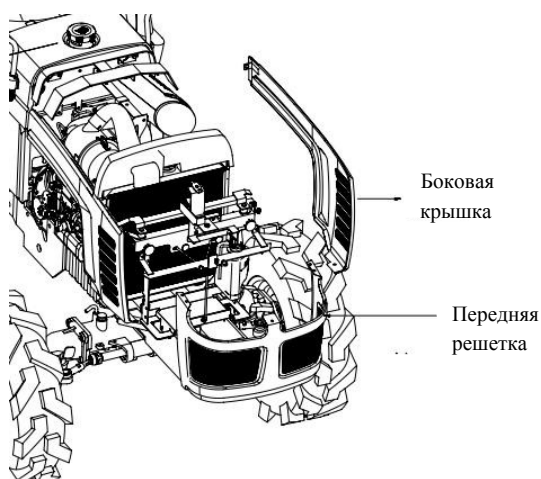

2) Установка передней решетки и боковой крышки

- После того, как **ограничительный вал боковой крышки** вставлен в **ограничительный паз**, затем **позиционирующее отверстие** надевается на **позиционирующий вал** (одинаково для обеих сторон).

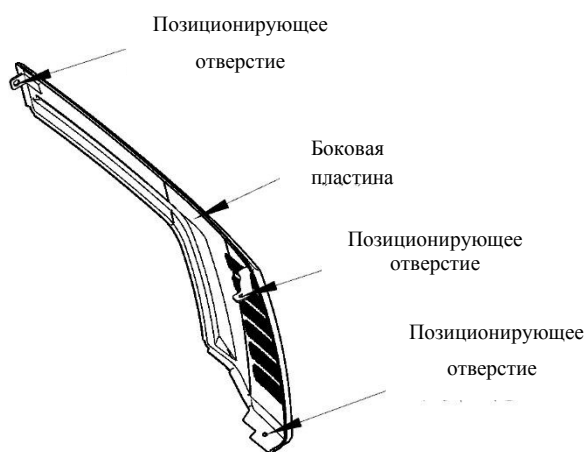

- Установите **позиционирующее отверстие передней решетки** на **позиционирующий вал**.

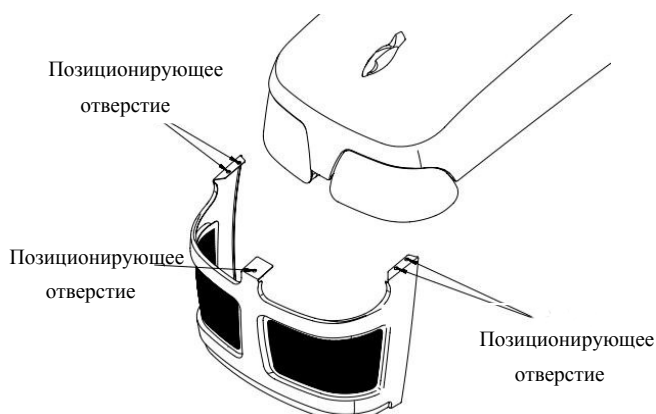

Ежедневная проверка



Внимание

- Во время осмотра строго запрещается курить и разводить огонь.
- Перед осмотром опустите рабочую машину на землю и заглушите двигатель.
- Если произошла утечка топлива или масла, вытрите их.
- Мусор или топливо вокруг аккумулятора, проводки, глушителя или двигателя могут вызвать возгорание, поэтому держите трактор в чистоте.
- Не открывайте крышку радиатора под давлением во время работы двигателя или сразу после его остановки. В противном случае горячая ОЖ может выплеснуться и вызвать ожоги.
- При открытии защитного кожуха вокруг двигателя для осмотра и обслуживания убедитесь, что внутренние части полностью остыли и нет риска ошпаривания.

1. Неисправность в предыдущей проверке

Если в предыдущей операции были обнаружены аномалии, перед использованием проверьте, нет ли неисправностей.

2. Проверьте трактор

- Проверьте, затянуты ли болты или гайки.
- Проверьте, не выпал ли монтажный штифт рабочей машины.
- Проверьте, нет ли явных деформаций или повреждений на каждой части корпуса.
- Проверьте, нет ли аномальных явлений, таких как утечка масла и ОЖ.

3. Количество масла в двигателе

Простое обслуживание и ремонт трактора



Внимание

● Перед проверкой заглушите двигатель.

- 1) Вытащите масляный щуп, протрите его конец, вставьте его и снова вытащите. Проверьте, находится ли масло [между нижним и верхним пределом].
- 2) Если уровень масла ниже [нижнего предела], долейте масло. Однако он не должен превышать [верхний предел].

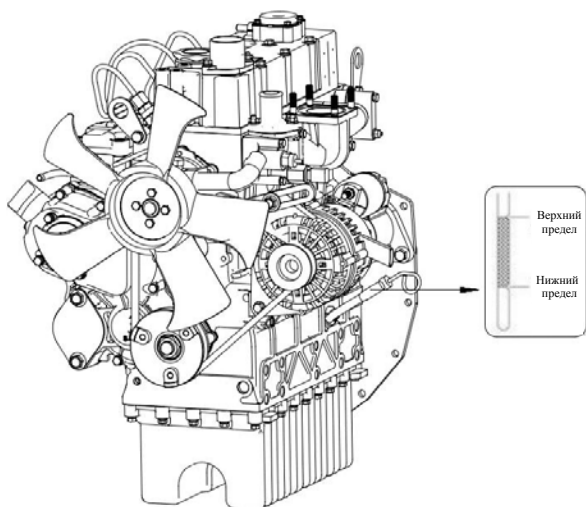

Важно

- При проверке, пожалуйста, припаркуйте трактор на горизонтальной поверхности, так как при наклоне трактора количество масла не может быть отображено правильно.
- Проверяйте количество масла до запуска двигателя или после его остановки и что бы двигатель был остановлен более чем на 10 минут. В противном случае масло остается во всех частях двигателя, и правильное количество масла не может быть измерено.

4. Количество масла в коробке передач



Внимание

- Перед проверкой выключите двигатель. Если установлена рабочая машина, опустите ее

на землю.

- 1) Вытащите масляный щуп, протрите его конец, вставьте его и снова вытащите. Проверьте, находится ли гидравлическое масло [между нижним и верхним пределом].
- 2) Если уровень масла ниже [нижнего предела], долейте гидравлическое масло. Однако он не должен превышать [верхний предел].

Масляный щуп

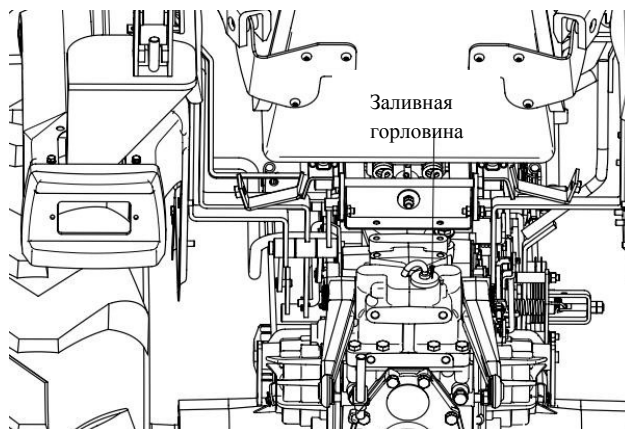
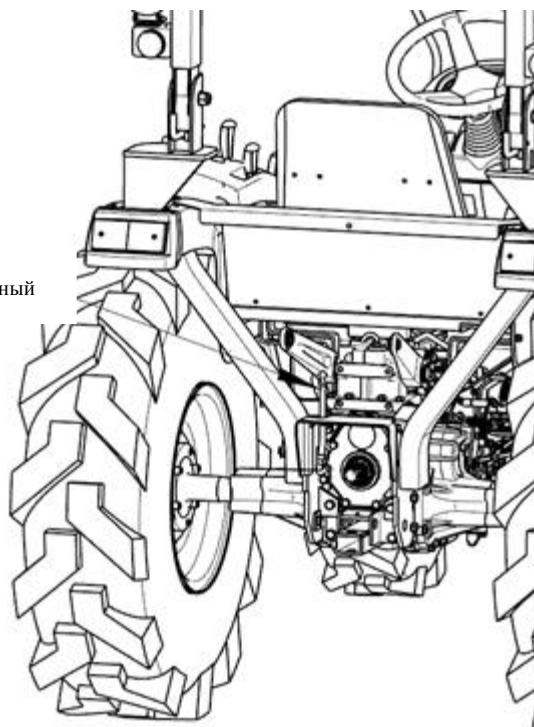

5. Объем антифриза



Внимание

- Если открыть крышку радиатора во время работы двигателя или сразу после его остановки, горячая ОЖ может выплеснуться и вызвать ожоги. Остановите двигатель и подождите не менее 30 минут, чтобы он остыл, затем медленно поверните крышку радиатора, чтобы сбросить остаточное давление, и снимите крышку.

Радиатор оснащен вспомогательным баком, и когда ОЖ в радиаторе становится меньше, вспомогательный бак ОЖ автоматически пополняет его.

Нормальным является уровень антифриза во вспомогательном баке ОЖ между **отметками «FULL» (ПОЛНЫЙ) и «LOW» (НИЗКИЙ)**. Если уровень опустится ниже **отметки «LOW»**, долейте антифриз до уровня «FULL», но не выше. **Примечание: Не открывайте крышку радиатора, за исключением случаев проверки и замены антифриза.**

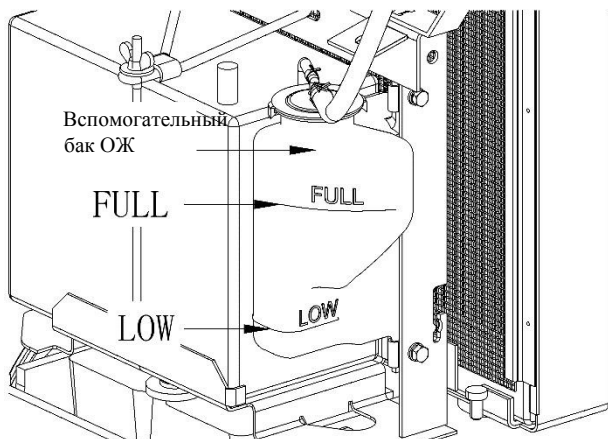

6. Проверка и замена жгута проводов и кабеля аккумулятора



Внимание

- Ослабленные клеммы и разъемы проводки или поврежденная проводка приведет к повреждению электрических компонентов, а также привести к короткому замыканию или утечке тока, что очень опасно.

- Замените или отремонтируйте поврежденные провода как можно скорее.
- Если предохранитель перегорел, не заменяйте его железной проволокой, а предохранителем того же типа. Если запасной предохранитель быстро перегорает, поручите проверку и ремонт профессиональному техническому персоналу.
- При проектировании водонепроницаемости и других факторов, поэтому не изменяйте схему проводки по своему усмотрению.
- Солома, мусор и топливо вокруг аккумуляторов и линий электропроводки могут вызвать пожар, поэтому очищайте их перед началом работы каждый день.

- 1) Если оболочка провода повреждена, проверьте провод на наличие повреждений.
- 2) Если жгут проводов отсоединился от защелки, установите его обратно на предназначенную для этого защелку.
- 3) Проверьте, не ослаблены ли соединения клемм и разъемов.
- 4) Проверьте, все ли переключатели и приборы работают нормально и надежно.

7. Проверка наличия воды и осадка в топливном фильтре

Вода и мусор из топлива оседают в чаше топливного фильтра. При проверке поверните чашу фильтра против часовой стрелки, чтобы снять ее, а затем очистите внутреннюю часть дизельным топливом. После завершения очистки поверните чашу по часовой стрелке обратно в фильтр.

Важно

- При сборке будьте осторожны, чтобы на него не попала пыль или грязь.
- После снятия чаши для очистки и повторной затяжки обязательно удалите воздух. **Примечание:** См. раздел «Удаление воздуха из топливной системы» в разделе «Необходимые проверки и техническое обслуживание» для получения подробной информации о методе стравливания.

Примечание: Разлив топлива из бака автоматически прекратится после снятия чаши. Но если бак почти полный, топливо будет стекать из обратной магистрали в фильтр, поэтому очищайте топливный фильтр, когда уровень топлива опустится ниже половины бака.

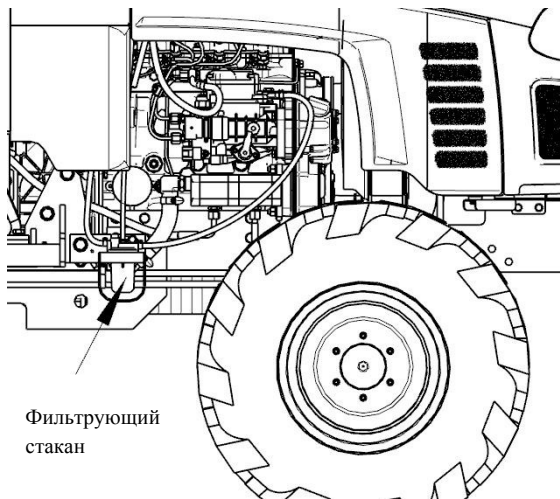

Фильтрующий стакан

8. Давление в шинах, износ и повреждения



Предупреждение

- Убедитесь, что давление в шинах поддерживается на уровне, указанном в руководстве по эксплуатации. Чрезмерное давление может привести к разрыву шины и стать причиной несчастных случаев.
- Если на шине имеются царапины, достигающие кордной нити, не используйте шину, поскольку существует опасность разрыва шины, что может привести к несчастным случаям.
- Обратитесь к профессиональному техническому персоналу для ремонта и замены дефектной шины, камеры, ступицы колес и т. д.

1) Давление в шинах

Проверьте давление воздуха в передних и задних колесах. Критерии оценки по внешнему виду показаны на следующем рисунке.

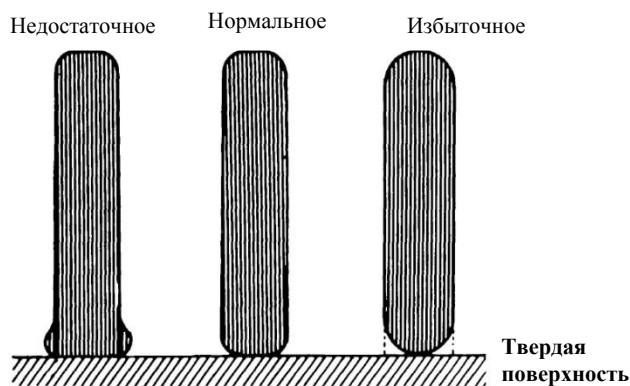

2) Стандартное давление воздуха

	Диаметр шины (мм)	Давление воздуха (кПа)
Переднее колесо	565	165
Заднее колесо	945	180

9. Очистка защитной сетки



Внимание

- Обязательно заглушите двигатель перед чисткой.

При работе на рисовых полях или в ночное время защитная сетка может налипать сорняками или насекомым и вызывать заторы. Пожалуйста, своевременно очищайте ее.

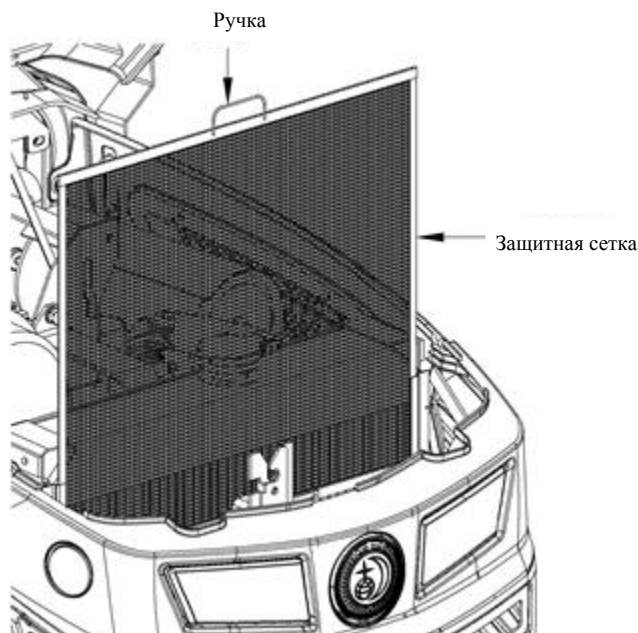

10. Проверьте зазор левой и правой тормозных педалей



Предупреждение

- Если тормозное устройство не отрегулировано должным образом, это может привести к травмам. Пожалуйста, всегда обращайтесь внимание на рабочее состояние устройства.

Нажмите на педаль, проверьте, находится ли зазор в пределах **30-40 мм**, и проверьте, находится ли разница между левой и правой тормозными педалями в пределах **5 мм**.

Метод регулировки педалей тормоза см. в разделе «**Проверка и регулировка педалей тормоза**» в «**Проверка и техническое обслуживание каждые 100 часов**».

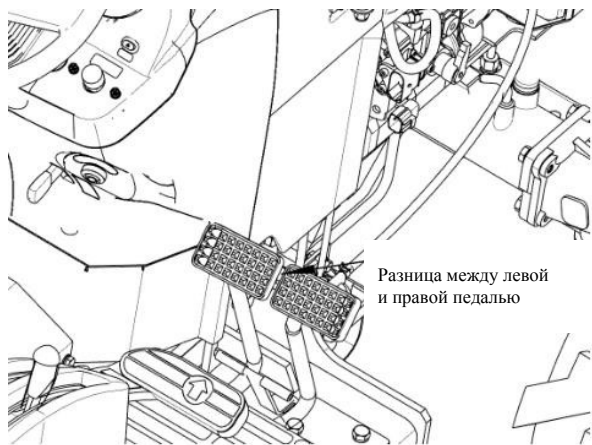

11. Проверка работы стояночного тормоза

- Соедините **левую и правую тормозные педали с тормозной тягой** и нажмите их. Потяните **ручку стояночного тормоза** вниз в положение [ВКЛ] и отпустите ногу, чтобы включить стояночный тормоз.
- Нажмите на **педаль тормоза, ручка стояночного тормоза** автоматически вернется в верхнее положение, и стояночный тормоз отключится.

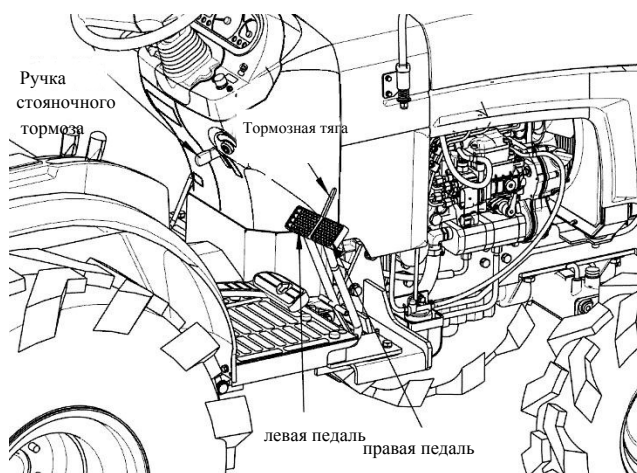

12. Проверка зазора педали сцепления

Нажмите на педаль и убедитесь, что зазор находится в пределах **15-25 мм**.

Для регулировки педали сцепления см. раздел «**Проверка и регулировка педалей сцепления**» в «**Проверка и техническое обслуживание каждые 100 часов**».

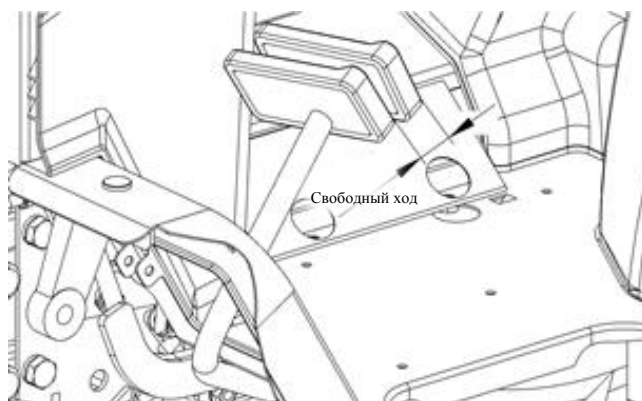

13. Проверка приборов и индикаторов Поверните ключ в положение «Зажигание» и проверьте исправность работы следующих приборов и индикаторов.

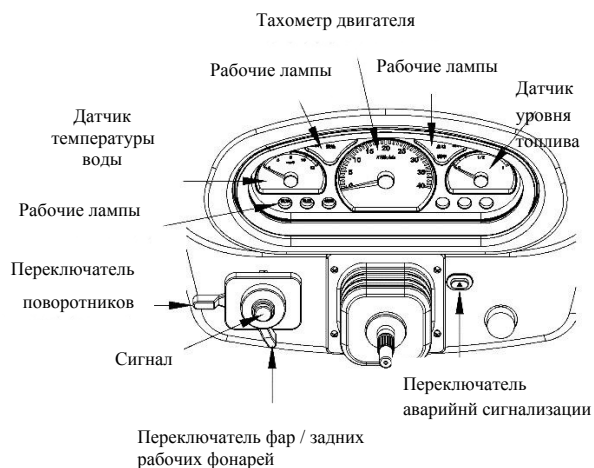

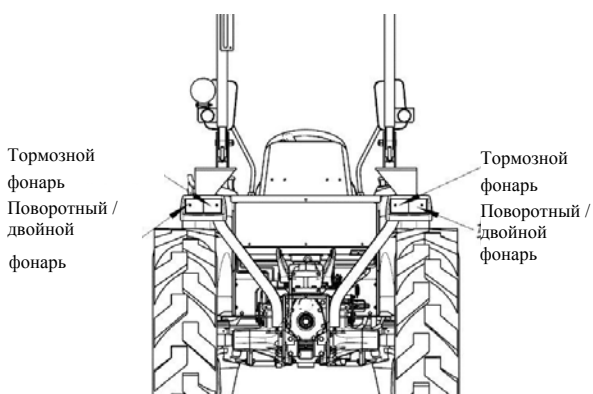
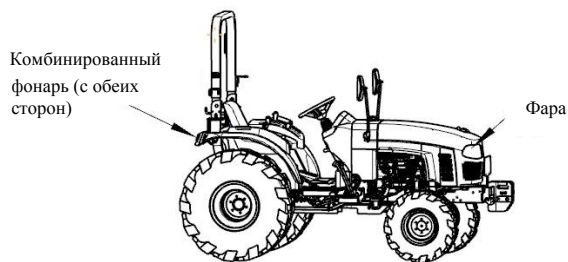

14. Доливка топлива



Внимание

- Обязательно заглушите двигатель при заправке.
- Курение и открытый огонь строго запрещены.

Если температура слишком низкая, текучесть топлива ухудшается, и запуск двигателя становится затруднительным.

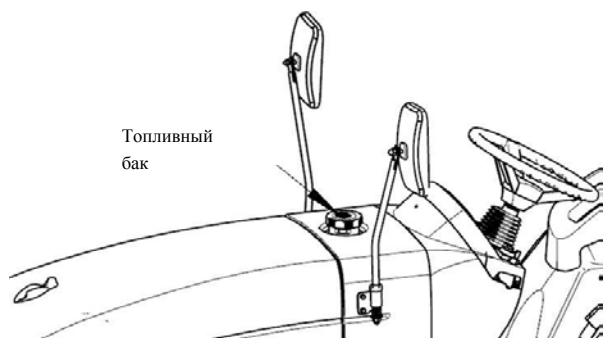

Важно

- Если в топливо попали мусор или песок, это может привести к выходу из строя топливного насоса.

Не снимайте фильтрующий экран при заправке топливом.

- Проверьте, не забито ли воздушное отверстие на крышке топливного бака грязью или мусором.
- Проверьте, затянута ли крышка топливного бака.

Проверка и техническое обслуживание каждые 50 часов

1. Добавьте смазку

- Заправьте смазку в следующих местах:

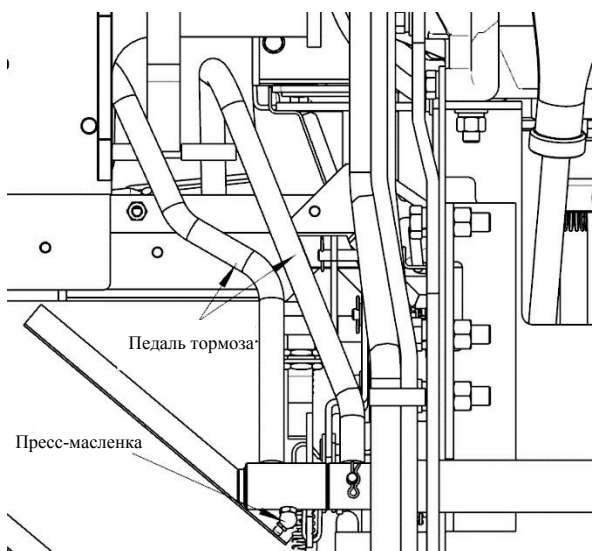

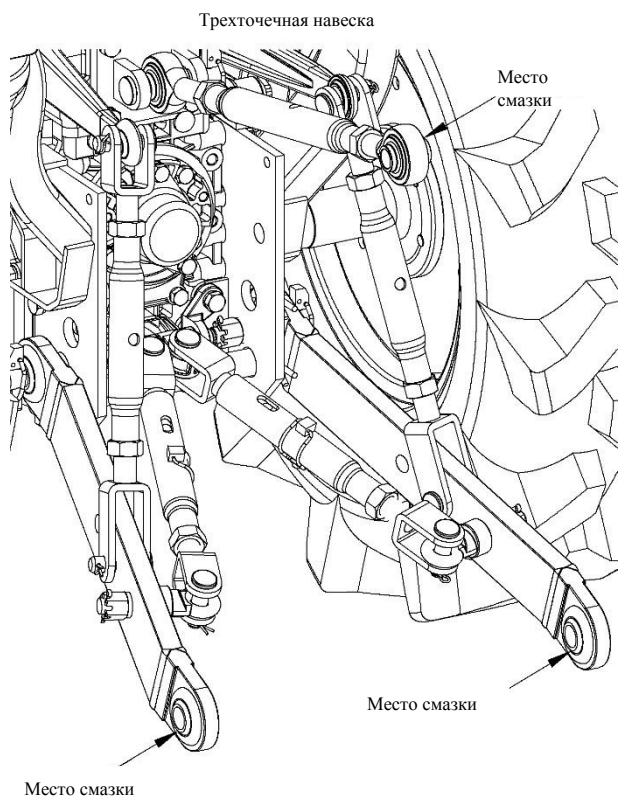

2. Проверка системы запуска двигателя



Внимание

- Во время проверки не допускайте людей к трактору.
- Если оборудование находится в неисправном состоянии, перед использованием отремонтируйте его.

● Процедура проверки:

- 1) Сядьте в на водительское сиденье, убедитесь, что **рычаг переключения передач находится в нейтральном положении. В этом состоянии на приборной панели загорится зеленый индикатор передачи N.**
- 2) Выключите двигатель и убедитесь, что электронная ручка дроссельной заслонки повернута против часовой стрелки в положение [Стоп].
- 3) Кратковременно поверните ключ в положение [Старт]. В этот момент запуск двигателя является нормальным явлением.
- 4) Выключите двигатель, переведите рычаг переключения передач в положение, отличное от нейтрального. В этом состоянии зеленый индикатор N-gear на

приборной панели погаснет, после чего на мгновение поверните ключ в положение [Старт]. В этот момент нормально, если двигатель не запускается.

5) При возникновении каких-либо проблем обратитесь к дилеру

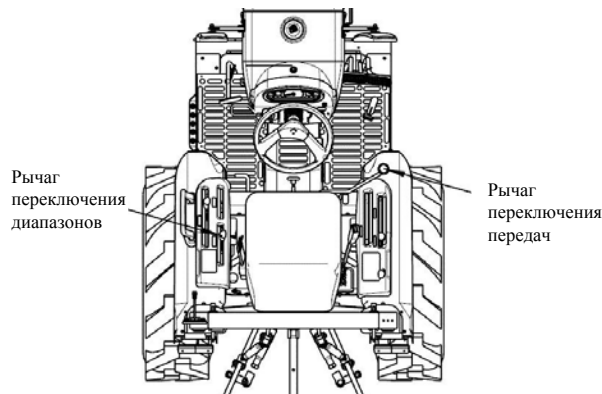

3. Проверка болтов и гаек крепления шин



Внимание

- Не управляйте трактором с ослабленными крепежными болтами или гайками колес. Управление с ослабленными крепежными деталями может привести к аварии.

Болт/гайка

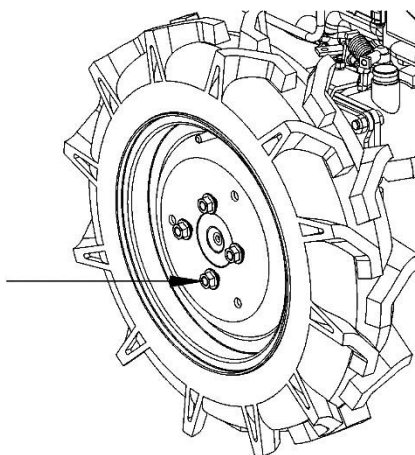

4. Проверка топливного шланга



Внимание

- Обязательно проверьте, не поврежден ли шланг и не ослаблен ли крепежный ремешок не ослаблен. При обнаружении каких-либо проблем своевременно замените шланг или отремонтируйте его. В противном случае это может привести к утечке топлива, возгоранию и травмам

Резиновые изделия являются расходными материалами и изнашиваются даже при неиспользовании. Их необходимо заменять на новые вместе с крепежным ремнем каждые 2 года или в случае повреждения.

- Регулярно проверяйте, не поврежден ли топливный шланг не поврежден и не ослаблен ли крепежный ремень.
- При замене топливного шланга необходимо провести стравливание воздуха. Подробную информацию о методе стравливания см. в разделе «Спуск воздуха из топливной системы» в разделе «Необходимые проверки и техническое обслуживание» для получения подробной информации о методе спуска воздуха.

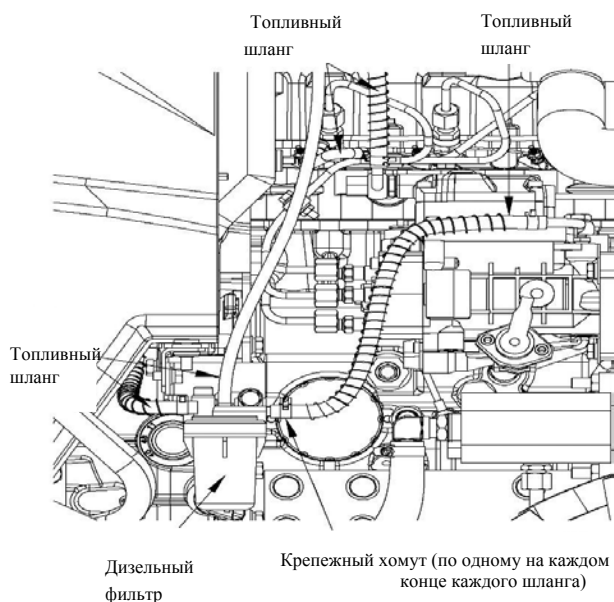

Важно

При замене топливного шланга следите за тем, чтобы в шланг и топливный насос не попали посторонние предметы. Попадание посторонних предметов приведет к выходу топливного насоса из строя.

Проверка и техническое обслуживание Каждые 100 часов

1. Замена масла в двигателе



Внимание

- При замене масла обязательно выключите двигатель и дайте ему достаточно остыть. В противном случае существует риск ожога.

- 1) Отвинтите болт сливного отверстия в нижней части масляного бака с помощью гаечного ключа, чтобы слить масло. **Примечание: горячее масло сливается легче, но будьте осторожны, чтобы не обжечься.**

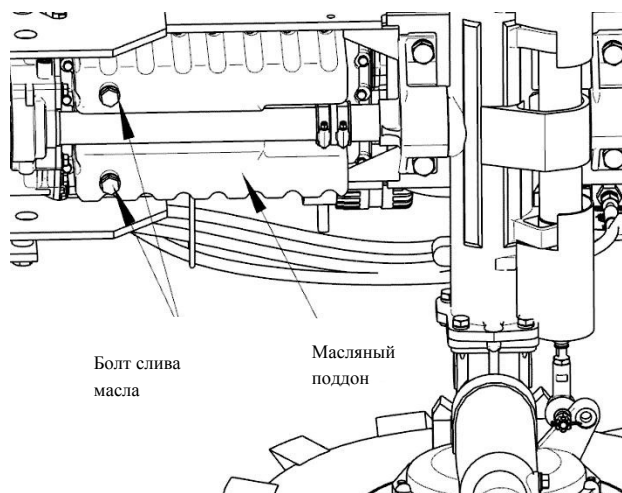

- 2) Залейте моторное масло через маслозаливную горловину до указанного уровня, стараясь не пролить его.

Примечание: снимите щуп, чтобы облегчить заливку масла.

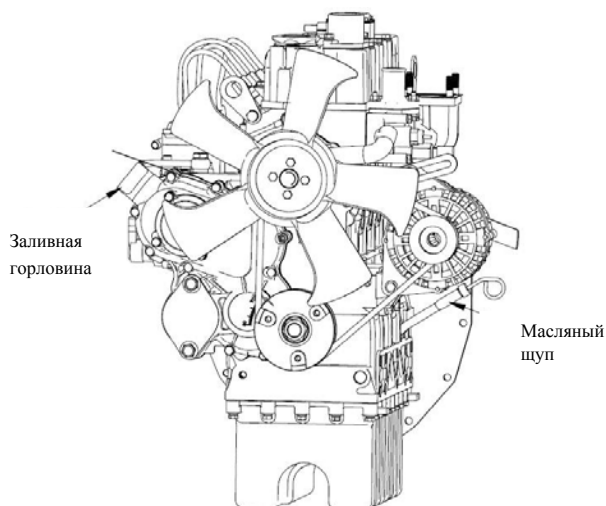

Важно

- При использовании моторного масла разных производителей или с разной вязкостью, пожалуйста, слейте все оригинальное масло перед заменой на новое. Пожалуйста, не смешивайте два вида масла.
- Рекомендуется использовать масло 15W-40.
- **Примечание: зимой всегда используйте масло 15W-40.**
- При проверке установите трактор в ровное положение. При наклоне правильное количество масла не может быть отображено.
- Проверяйте количество масла перед запуском двигателя или после остановки двигателя был остановлен более чем на 10 минут. В противном случае масло останется во всех частях двигателя, и фактическое количество масла не сможет быть измерено.

2. Проверка и обслуживание аккумулятора

1) Установка и снятие аккумулятора

- При снятии аккумулятора сначала отсоедините провод отрицательного полюса (-) аккумулятора, а затем провод положительного полюса (+).
 - При установке сначала необходимо подключить провод к положительному полюсу (+). В противном случае произойдет короткое замыкание, когда инструмент коснется полюса (+).
- Примечание: подключайте полюса (+) и (-) аккумулятора в соответствии с исходным состоянием**

и затяните их, чтобы они не соприкасались друг с другом.

- Обязательно используйте аккумулятор «12 В, 60 А» при замене на новый аккумулятор.

2) Способ зарядки



Предупреждение

- Не курите и не находитесь вблизи открытого огня во время зарядки аккумулятора.
- Не выполняйте быструю зарядку, так как это может привести к повреждению электрических компонентов и проводки.
- При подключении кабеля аккумулятора убедитесь, что полюса (+) и (-) подключены правильно. Если подключить их неправильно, аккумулятор и электрическая система выйдут из строя.
- При зарядке заряжаете подключите к полюсу (+) зарядного устройства полюс (+) аккумулятора и полюс (-) аккумулятора к полюсу (-) зарядного устройства, используя стандартный метод зарядки. Не допускайте ошибок при подключении проводов.

3. Очистка элемента воздушного фильтра

1) Очистка фильтрующего элемента

Для удаления сухой пыли используйте сжатый воздух, аккуратно продувая, чтобы не повредить фильтрующий элемент.

Примечание: давление воздуха не должно превышать 200 кПа, а между соплом и элементом фильтра должно быть достаточное расстояние.

2) Замена фильтрующего элемента

Заменяйте фильтрующий элемент каждый год или после каждых 6 чисток.

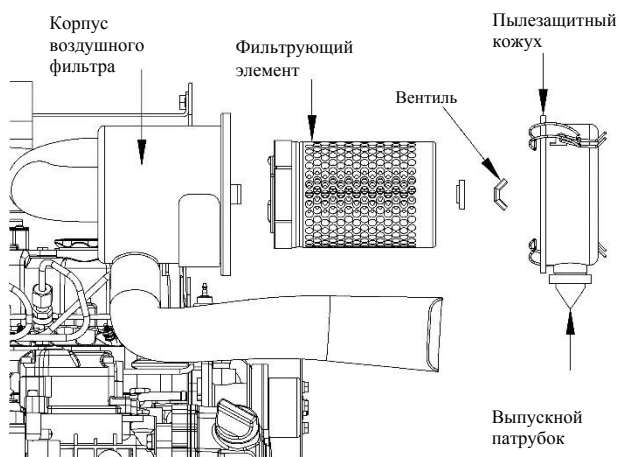

Важно

- Не открывайте пылезащитный кожух, чтобы не прикасаться к фильтрующему элементу, если это не необходимо, за исключением для очистки или замены.
- Не используйте дизельное топливо для очистки фильтрующего элемента, так как это сухой фильтрующий элемент.
- При очистке не ударяйте по фильтрующему элементу, чтобы не деформировать его. Деформация фильтрующего элемента приведет к попаданию пыли в двигатель и его повреждению. Если фильтрующий элемент деформирован, немедленно замените его.
- Установите пылезащитный кожух так, чтобы выпускное отверстие для пыли было направлено вниз.

3) Очистка выпускного отверстия для пыли

Сдавите резину на выпускном отверстии для пыли, чтобы удалить крупные куски мусора.

4. Проверка и регулировка ремня вентилятора

1) Метод проверки

Нажмите на центр ремня кончиками пальцев с усилием около 98 Н, чтобы согнуть ремень примерно на 7 мм.

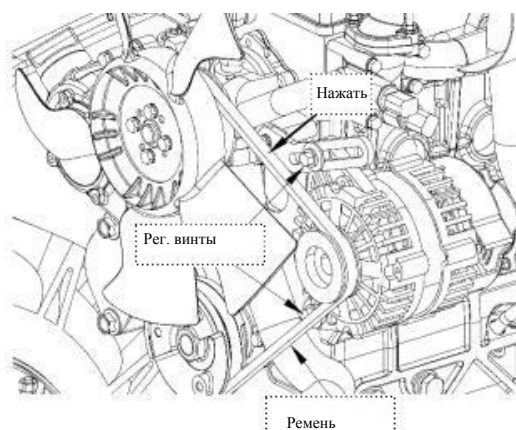

2) Метод регулировки

Ослабьте болты и гайки для установки генератора и переместите генератор для регулировки.

После регулировки закрутите болты и гайки и затяните их.

Важно

Недостаточное натяжение ремня приведет к перегреву двигателя и недостаточной мощности генератора.

Если ремень треснул или отслоился, замените его новым.

5. Проверка и регулировка левой и правой тормозных педалей



Предупреждение

- Перед проверкой и регулировкой заглушите двигатель.
- Если тормозное устройство отрегулировано неправильно, это может привести к травмам. Всегда следите за рабочим состоянием.
- При регулировке обязательно следите за тем, чтобы разница между смещением левой и правой педали не превышала 5 мм. Слишком большая разница приведет к одностороннему торможению, что может привести к опрокидыванию.

1) Зазор педали

Надлежащий зазор для педали тормоза составляет 30–40 мм.

2) Метод регулировки

- Отпустите стояночный тормоз.
- Ослабьте **контргайку тяги тормоза**, поверните **регулирующую гайку** и отрегулируйте зазор педали, чтобы разница между смещением левой и правой педали не превышала 5 мм.
- После регулировки затяните контргайку.
- Проверьте исправность стояночного тормоза.

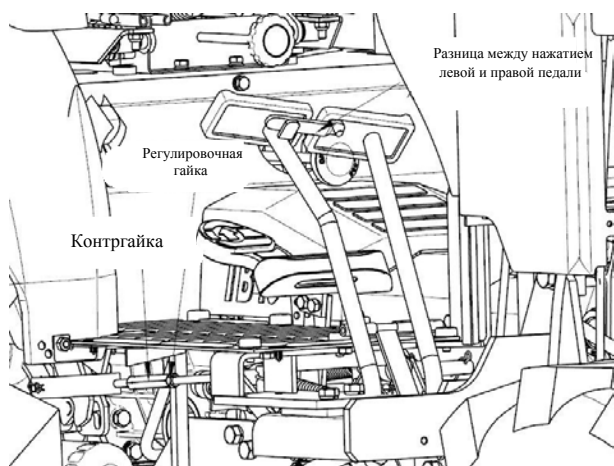

Технический осмотр и обслуживание каждые 200 часов

1. Замена масляного фильтра двигателя



Внимание

- Перед заменой обязательно выключите двигатель и дайте ему достаточно остыть. В противном случае существует риск ожога.

● **Способ замены:**

- 1) С помощью ключа для фильтра снимите масляный фильтр.
- 2) Нанесите тонкий слой масла на уплотнение нового фильтра, закрутите и затяните новый фильтр на двигателе вручную.

Примечание: не используйте ключ для фильтра во время затягивания.

- 3) Долейте моторное масло до указанного уровня.
- 4) Запустите и прогрейте двигатель в течение примерно 5 минут. Выключите двигатель после того, как убедитесь, что лампа масла горит нормально и двигатель не имеет утечек масла.
- 5) После полного охлаждения двигателя снова проверьте количество масла с помощью щупа и долейте масло, если его количество недостаточно.

Примечание: Масляный фильтр является картриджным. Если масляный фильтр забит, срабатывает перепускной клапан, и двигатель смазывается нефильтрованным маслом. Чтобы этого не произошло, по истечении указанного срока обслуживания замените масляный фильтр на новый оригинального производства.

2. Проверка топливопровода

Проверьте **топливные трубки** на наличие повреждений или утечек.

3. Проверка шлангов радиатора



Внимание

- Проверьте, не поврежден ли шланг радиатора и не ослаблен ли крепежный хомут. При обнаружении каких-либо неисправностей замените и отремонтируйте шланг радиатора. В противном случае может произойти ожог из-за утечки горячей воды.

Резиновые изделия, такие как шланги радиатора, являются расходными материалами и изнашиваются даже при неиспользовании. Заменяйте шланг на новый вместе с крепежным хомутом каждые 2 года или в случае повреждения.

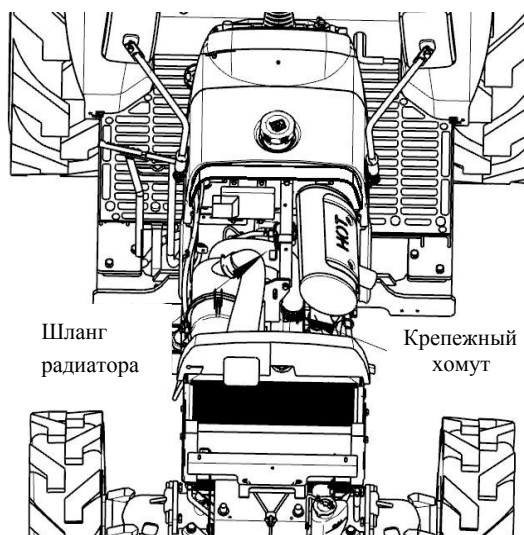

4. Проверка шланга воздухозаборника

- 1) Проверьте, не поврежден ли воздухозаборный шланг, и не ослаблен ли крепежный хомут. При наличии каких-либо отклонений замените и отремонтируйте шланг радиатора.
- 2) Резиновые изделия, такие как шланги воздухозаборника, являются расходными материалами и изнашиваются даже при неиспользовании. Заменяйте шланг на новый вместе с крепежным хомутом каждые 2 года.

5. Проверка шланга воздухозаборника

- 3) Проверьте, не поврежден ли шланг воздухозаборника и не ослаблен ли крепежный хомут. При обнаружении неисправностей замените или отремонтируйте шланг радиатора.
- 4) Резиновые изделия, такие как шланги воздухозаборника, являются расходными материалами и изнашиваются даже при неиспользовании. Каждые 2 года заменяйте шланг на новый вместе с крепежным хомутом.

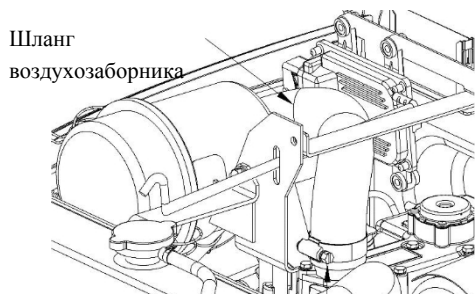

Крепежный хомут (по одному на каждом конце каждого шланга)

5) Замена гидравлического масляного фильтра



Внимание

- Перед заменой обязательно выключите двигатель и дайте ему достаточно остыть. В противном случае существует риск ожога.

● Способ замены:

- 1) Слейте гидравлическое масло из коробки передач.
- 2) С помощью ключа для фильтра снимите фильтр гидравлического масла.
- 3) Нанесите тонкий слой гидравлического масла на уплотнение нового фильтра, закрутите и затяните новый фильтр на коробке передач вручную.
Примечание: Не используйте ключ для фильтра во время затягивание.
- 4) Долейте гидравлическое масло в коробку передач до указанного количества.
- 5) Запустите двигатель и дайте ему поработать на холостом ходу.
- 6) Медленно толкайте и тяните рычаг управления гидравлической задней навески, пока гидравлическое масло не поступит в гидравлический контур и гидравлический механизм не начнет работать нормально.
- 7) После того как рабочая машина может нормально подниматься и опускаться, установите рычаг гидравлики в положение **[Опустить]** и опустите машину на землю.
- 8) В этом состоянии проработайте двигатель около 2 минут, а затем заглушите.
- 9) После того, как двигатель простоял около 10 минут, снова проверьте уровень масла в коробке передач с помощью масляного щупа. Если его недостаточно, долейте масло.

Примечание: Подробные сведения о сливе и доливке гидравлического масла коробки передач см. в разделе «Замена гидравлического масла коробки передач» в «Технический осмотр и обслуживание каждые 300 часов».

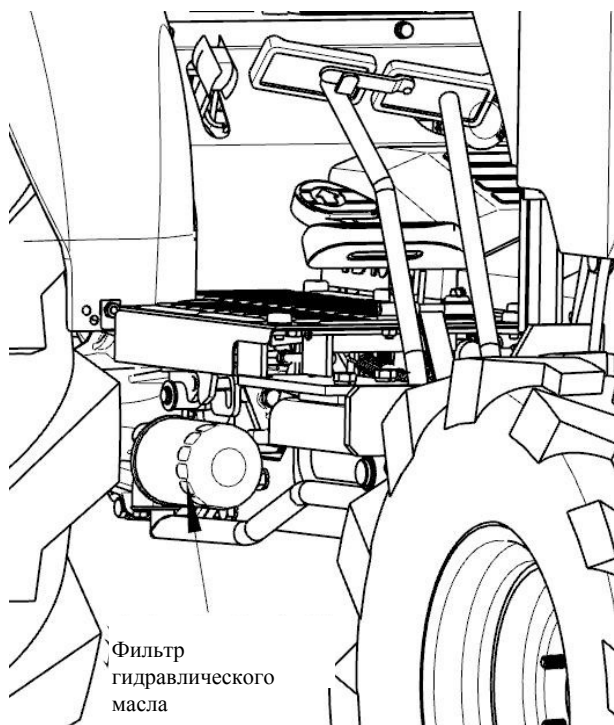

Примечание: Проверьте, не изношены ли и не деформированы ли наконечник рулевой тяги (шаровой шарнир) и соединительная тяга. Проверяйте рулевую тягу при стандартном давлении в передних колесах.

Технический осмотр и обслуживание каждые 300 часов

1. Замена гидравлического масла в коробке передач



Внимание

- Перед заменой обязательно выключите двигатель и дайте ему достаточно остыть. В противном случае существует риск ожога.

● Способ замены:

- 1) Вытащите масляную пробку на маслозаливной горловине подъемника и с помощью гаечного ключа открутите сливной болт, чтобы слить гидравлическое масло.

Примечание: при внезапном извлечении сливного болта гидравлическое масло может внезапно вытечь и попасть на шину.

6. Проверка рулевой тяги



Внимание

- Если рулевая тяга находится в ненормальном состоянии, рулевое колесо будет поворачиваться или качаться.

● Метод:

Измерьте расстояние между передними центрами АВ и расстояние между центрами задней части CD переднего колеса и проверьте, составляет ли CD-AB 0 ~ 20 мм. Если этот диапазон превышен, это означает, что требуется ремонт. Обратитесь к дилеру.

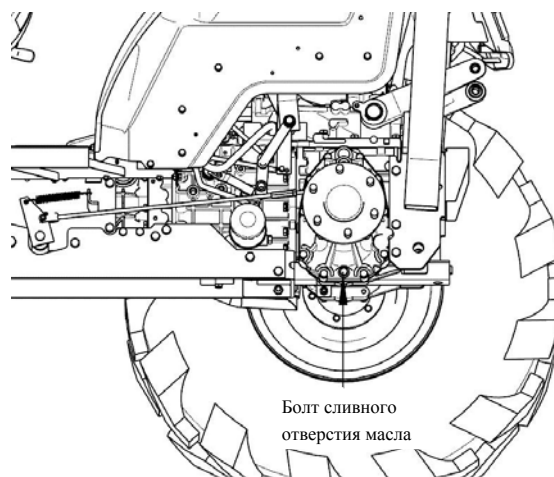
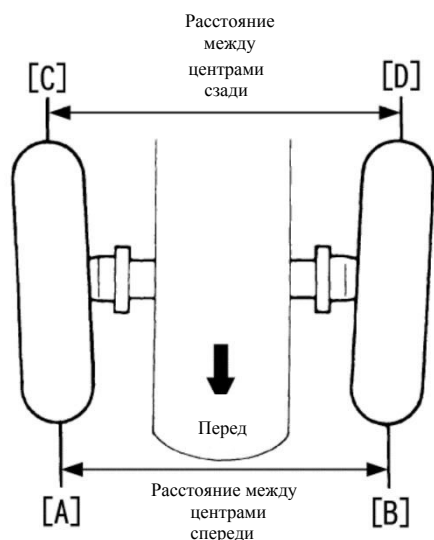

- 2) После слива отработанного масла вкрутите обратно сливной болт и затяните его гаечным ключом.
- 3) Залейте указанное количество гидравлического масла через маслозаливную горловину

Простое обслуживание и ремонт трактора

подъемника, а затем установите масляную пробку обратно на маслозаливную горловину.

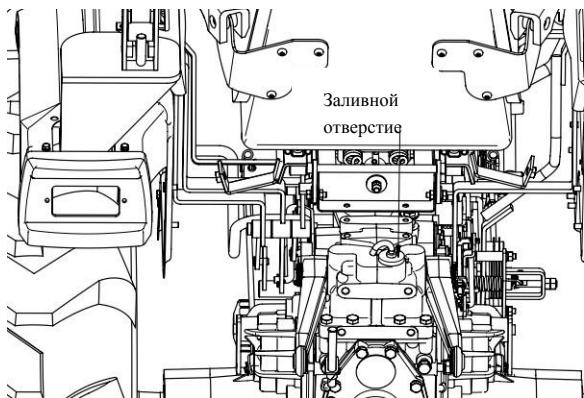

- 4) Запустите и прогрейте двигатель в течение примерно 5 минут, проверьте, нет ли утечки масла вокруг сливного болта, а затем заглушите двигатель.
- 5) Вытащите масляный щуп, протрите его кончик, вставьте его и снова вытащите, чтобы проверить уровень масла. Если его недостаточно, долейте масло. **Примечание:** если установлена рабочая машина, опустите ее на землю, прежде чем менять масло.

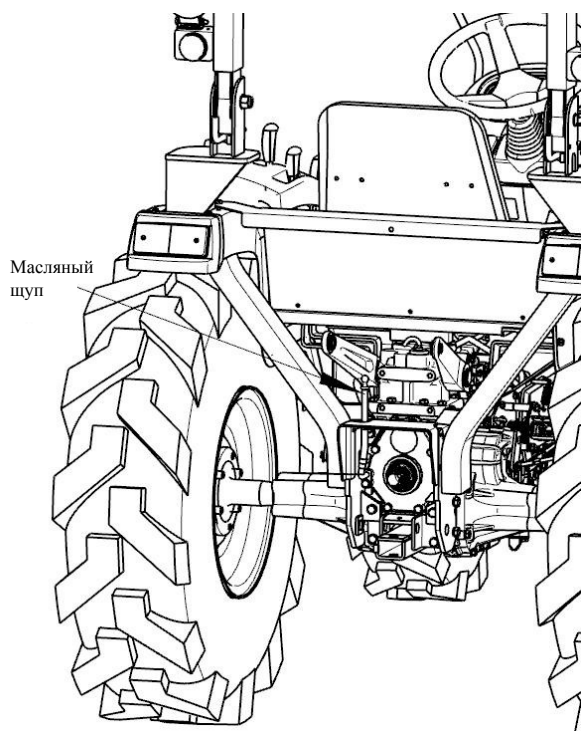

2. Замена трансмиссионного масла в переднем мосту

● Метод замены:

- 1) Вытащите масляный щуп на маслозаливной горловине моста передней оси и с помощью гаечного ключа открутите сливной болт для слива трансмиссионного масла.

Примечание: Извлечение щупа облегчает слив трансмиссионного масла. С помощью гаечного ключа открутите болты сливного отверстия с обеих сторон, чтобы масло легче стекало из передней осевой коробки.

- 2) После слива отработанного масла вкрутите обратно сливной болт и затяните его гаечным ключом.
- 3) Долейте указанное количество трансмиссионного масла через заливную горловину переднего моста.
- 4) Примерно через 10 минут после заливки трансмиссионного масла вставьте масляный щуп, чтобы проверить уровень масла. Если его недостаточно, долейте масло.

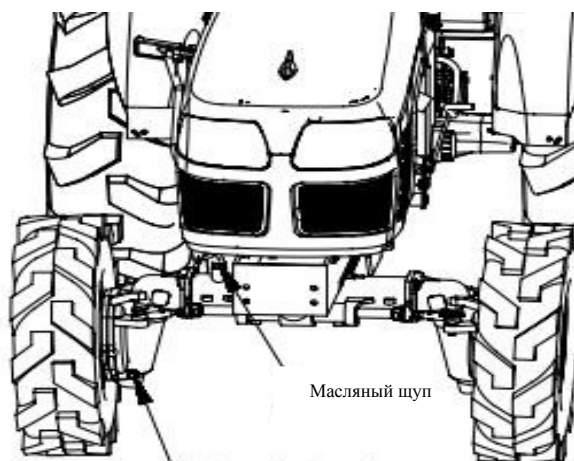

Болт сливного отверстия (по одному с каждой стороны)

Технический осмотр и обслуживание каждые 400 часов

1. Очистка топливного фильтра и замена фильтрующего элемента



Внимание

- Если снимать чашу фильтра при почти полном топливном баке, топливо будет поступать из обратной магистрали в фильтр. Поэтому очистку топливного фильтра и замену фильтрующего элемента следует проводить, когда уровень топлива в топливном баке составляет менее половины от полного уровня. После снятия чаши фильтра обратный клапан на крышке фильтра будет закрыт, и перелив топлива из топливного бака автоматически прекратится.

- Способ замены:

- 1) Поверните чашу фильтра против часовой стрелки, пока не снимете корпус фильтра.
- 2) Снимите старый фильтрующий элемент и очистите внутреннюю часть чаши фильтра дизельным топливом.
- 3) После установки нового фильтрующего элемента в чашку, вручную закрутите и затяните чашку обратно в фильтр.

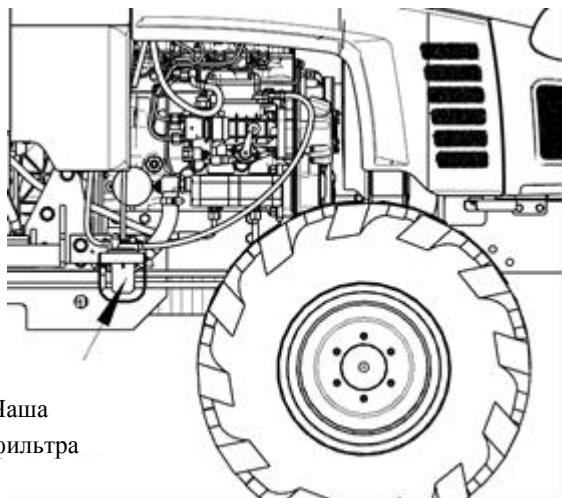

Чаша
фильтра

Важно

- При сборке будьте осторожны, чтобы на него не попала пыль или грязь.
- После снятия чаши для очистки и повторной затяжки обязательно удалите воздух. Примечание: Подробные сведения о методе удаления воздуха см. в разделе «Удаление воздуха из топливной системы» в части «Необходимые проверки и техническое обслуживание».

Проверка и техническое обслуживание каждые 800 часов

1. Проверка и обслуживание зазора клапанов двигателя

Замену и проверку следует проводить у дилера или в указанном пункте послепродажного обслуживания.

Проверка и техническое обслуживание каждые 12 месяцев

1. Замена элемента воздушного фильтра

Заменяйте фильтрующий элемент каждый год или после каждой 6 прочистки.

Примечание: См. раздел «Очистка элемента воздушного фильтра» в «Проверка и техническое обслуживание каждые 100 часов».

Проверка и техническое обслуживание каждые 2 года

1. Замена антифриза



Внимание

- Если открыть крышку радиатора во время работы двигателя или сразу после выключения двигателя, антифриз может выплеснуться и вызвать ожоги. Поэтому подождите, пока двигатель остынет в течение более 30 минут, затем медленно поверните крышку радиатора до первого упора, чтобы сбросить остаточное давление, а затем продолжайте вращением, чтобы снять крышку.

1) Метод замены

- Отвинтите **болт быстрого спуска** на радиаторе рядом с двигателем и верхнюю **крышку радиатора** вручную, чтобы слить всю охлаждающую жидкость. Снимите **вспомогательный бак ОЖ** и слейте отработанную жидкость внутри.

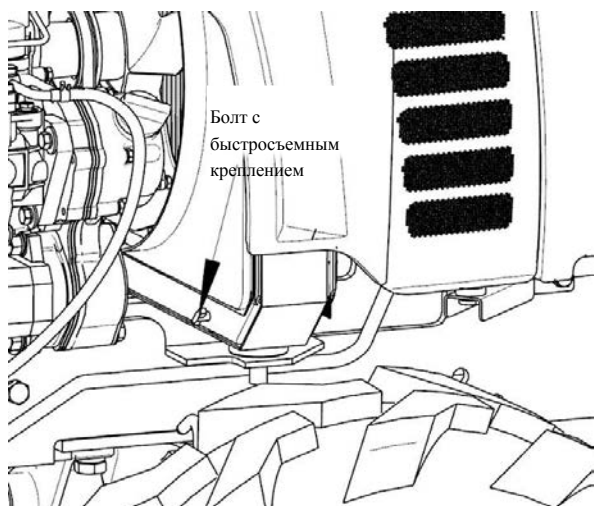

- Промойте **радиатор** водопроводной водой. После промывки закрутите **болт быстрого спуска** обратно

к **радиатору** и затяните его, а затем установите **вспомогательный водяной бак** обратно на прежнее место.

После заливки достаточного количества охлаждающей жидкости в **радиатор** и **вспомогательный бак ОЖ** затяните крышку радиатора и закройте крышку вспомогательного бака.

Нормальным является то, что объем антифриза во вспомогательном баке находится между отметками «FULL» (ПОЛНЫЙ) и «LOW» (НИЗКИЙ).

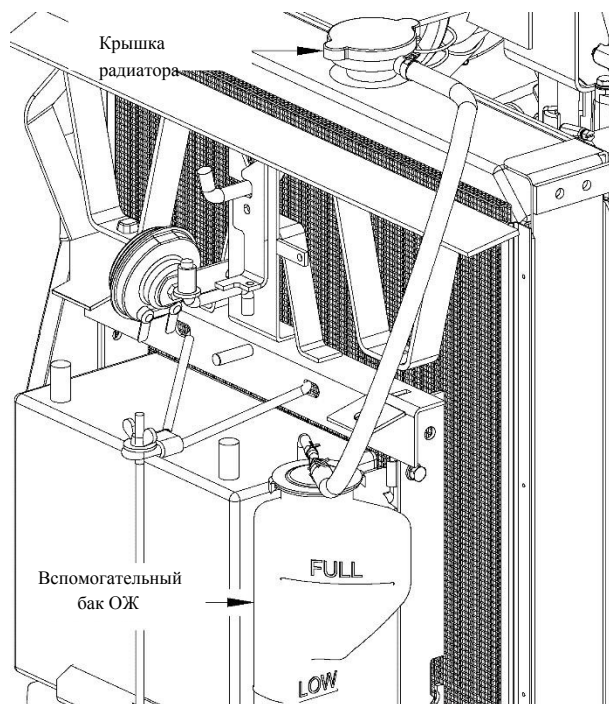

2) Использование антифриза

Антифриз может снизить температуру замерзания воды и предотвратить повреждение цилиндра и радиатора в результате замерзания воды. Когда температура воздуха опускается ниже 0 °С, обязательно замените воду на антифриз в радиатор и вспомогательном баке.

Примечание: при выпуске с завода трактор уже имеет антифриз.

Важно

- При использовании антифриза не добавляйте

средство для очистки радиатора. Поскольку в антифриз добавлен антикоррозионный агент, после смешивания с чистящим средством он образует отложения, которые могут повредить детали двигателя.

- Эффективный срок службы антифриза составляет 2 года, и его необходимо заменять после двух лет использования.

Данные о температуре замерзания антифриза приведены ниже:

Соотношение раствора %	Температура начала замерзания °С
10	-4
15	-5
20	-8
25	-11,5
30	-15
35	-20
40	-25
45	-30
50	-35
55	-40

2. Очистка радиатора

Промывайте радиатор водопроводной водой каждые 2 года эксплуатации или при необходимости замены антифриза.

Примечание: при использовании средства для очистки радиатора можно удалить загрязнения.

3. Замена различных резиновых шлангов

- Шланг радиатора.
- Топливный шланг.
- Шланг воздухозаборника.
- Шланг гидравлического механизма. Проверьте и замените шланги у дилера или в указанном пункте послепродажного обслуживания.

Примечание: Замените как резиновый шланг, так и его крепежный хомут.

Необходимые проверки и обслуживание

1. Стравливание воздуха из топливной системы

1) В следующих случаях необходимо провести удаление воздуха из топливной системы:

- Топливный фильтр и соединительный шланг были сняты и установлены заново.
- Топливо слито и заправлено заново.
- Трактор хранился в течение длительного времени и запускается повторно.

2) Метод удаления воздуха

- Заполните топливный бак топливом.
- Ослабьте **контргайку** магистрали высокого давления с помощью гаечного ключа.
- Запустите двигатель на 1 минуту, а затем заглушите его.
- Затяните **контргайку** магистрали высокого давления с помощью гаечного ключа.
- Проверьте, нет ли утечек масла вблизи **стопорной гайки**.

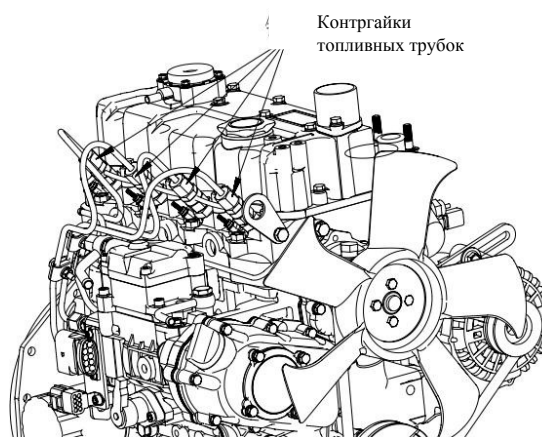

2. Замена предохранителя

1) Метод замены

- Снимите крышку с блока предохранителей.
- Извлеките предохранитель.
- Замените предохранитель на предохранитель той же мощности, что и перегоревший предохранитель.

Важно

Если новый предохранитель быстро перегорает, обратитесь к дилеру или в уполномоченный сервисный центр для проверки и ремонта.

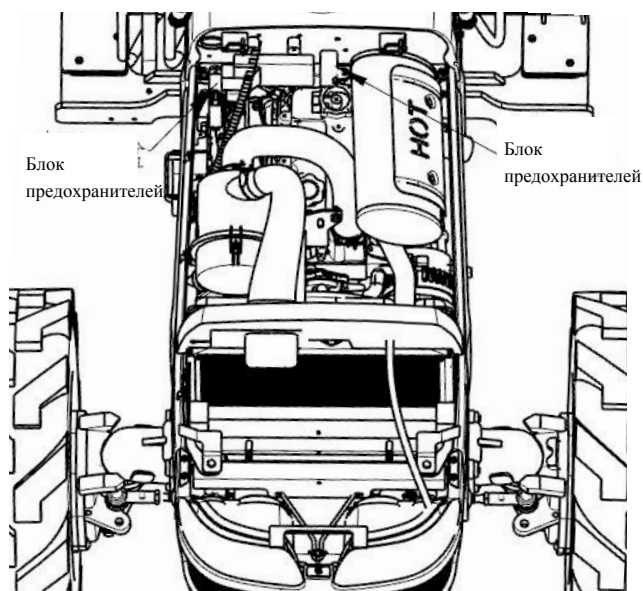

Примечание: Если для установки других рабочих фар (опция) на трактор требуется прокладка электропроводки, обратитесь к дилеру.

3. Замена ламп

1) Для замены выньте лампочку поворотника из задней части корпуса фонаря.

Другие рабочие лампы являются галогенными. В случае повреждения их необходимо заменять целиком.

Обратитесь к дилеру или в указанный пункт послепродажного обслуживания для проверки и технического обслуживания.

Техническое обслуживание при длительном хранении

Если трактор не будет использоваться в течение длительного времени, перед хранением выполните следующее техническое обслуживание:

1. Отремонтируйте неисправные детали.
2. Замените моторное масло и проведите операцию запуска по предотвращению коррозии в течение 10–15 минут при оборотах более 2000 об/мин, чтобы масло могло распространиться по всем частям. После этого проводите такую же операцию по предотвращению коррозии каждые 1–2 месяца.

Примечание: если был слит антифриз, перед запуском двигателя залейте в радиатор чистую воду. После операции слейте чистую воду.

3. Проверьте и подтвердите пункты в списке деталей, подлежащих периодической проверке.
4. Нанесите смазку или масло на подвижные детали, подверженные ржавчине.
5. Слейте воду. Если был залит антифриз, сливаться не нужно.
6. Снимите сливной болт на дне корпуса сцепления и проверьте, нет ли попадания воды.
7. Установите давление в шинах немного выше стандартного значения.
8. Снимите аккумулятор с трактора и храните его в прохладном, хорошо вентилируемом месте. Если аккумулятор не будет сниматься с трактора, отсоедините отрицательный провод.
9. Снимите противовес и снимите или опустите рабочую машину на землю.
10. Установите упоры колес перед и за задними колесами.
11. Проверяйте, не повреждены ли кабели, провода аккумулятора, резиновые шланги и покрытия трактора, не ослабли ли крепежные хомуты, и поддерживайте их в исправном состоянии.
12. Раз в месяц полностью заряжайте аккумулятор с помощью зарядного устройства.
13. Место хранения должно быть сухим и без горючих материалов, таких как солома, а трактор должен быть накрыт тканевым чехлом.

Важно

- Остановите двигатель, перед тем как помыть трактор после длительного хранения. Если необходимо запустить двигатель, будьте осторожны, чтобы вода не попала через впускной клапан воздушного фильтра. В противном случае может произойти сбой в работе.
- Перед хранением обязательно вытащите ключ из замка зажигания в положении **[Стоп]**.
- При установке АКБ внимательно проверьте полюса (+) и (-) и не перепутайте их. Перепутанные полюса могут повредить электронику трактора.
- После того как глушитель и двигатель достаточно остынут, накройте их брезентом. В противном случае это может привести к возгоранию.

Меры предосторожности при транспортировке

Трактор, как правило, не упаковывается, а принадлежности, инструменты и детали, которые необходимо снять во время транспортировки, упаковываются отдельно и транспортируются вместе с трактором.

1. Погрузка и разгрузка должны производиться на ровной и открытой площадке.
2. Для погрузки и разгрузки должна использоваться специальная платформа.
3. На месте должны находиться профессиональные сотрудники, которые будут руководить погрузкой/разгрузкой, а посторонним лицам запрещается приближаться.
4. После погрузки установите рычаг переключения переднего/заднего хода в положение [OFF] (опционально), нажмите на педаль тормоза и опустите ручку стояночного тормоза в положение **[ВКЛ]**. Поверните ключ в положение **[Стоп]** и вытащите его.
5. После загрузки закрепите переднюю и заднюю часть четырех шин с помощью прочных тросов в форме буквы «А». Шины прочно закрепляются с помощью клиньев, а передняя и задняя оси затягиваются с помощью прочных тросов.
6. Если трактор оснащен зеркалом заднего вида, его следует максимально отклонить внутрь, а при необходимости можно снять и упаковать отдельно.
7. При проезде транспортных средств через туннели, мостовые проемы и столбы с ограничением высоты необходимо уделять особое внимание тому, не превышает ли трактор ограничение по высоте, и при поворотах необходимо снижать скорость.
8. При разгрузке отпустите стояночный тормоз, включите переднюю передачу и медленно спускайтесь на самой низкой скорости.

Устранение неисправностей

Неисправности и устранение неисправностей двигателя

В случае неисправности двигателя проведите диагностику в соответствии с приведенной ниже таблицей и примите соответствующие меры.

Симптом	Причина	Действия
Трудности запуска двигателя	Топливо не поступает	Проверьте топливный бак и удалите осадок и воду. Проверьте топливный фильтр и очистите его, если в нем есть грязь.
	В систему подачи топлива попали воздух и вода	Проверьте все топливные шланги и крепежные хомуты, затяните их, если они ослаблены, и замените или отремонтируйте, если они повреждены. Спуск воздуха. (См. раздел «Необходимые проверки и обслуживание»).
	При низкой температуре вязкость масла высокая, а сопротивление прокручиванию двигателя большое.	Налейте горячую воду на радиатор. Используйте моторное масло соответствующих марок в зависимости от температуры.
	Низкий заряд аккумулятора	Зарядите аккумулятор
Недостаточная мощность	Низкий уровень топлива	Заправьте топливо. Проверьте топливную систему. (Обратите особое внимание на то, не смешался ли воздух с топливом)
	Недостаточный расход топлива	Очистите топливный фильтр.
	Засорение воздушного фильтра	Очистите фильтрующий элемент.
Внезапная остановка	Низкий уровень топлива	Заправьте топливо. Проверьте топливную систему. (Обратите особое внимание на то, не смешался ли с топливом воздух).
	Топливо не поступает.	Проверьте топливный фильтр и очистите его, если в нем есть грязь.
Ненормальный черный выхлоп	Плохое качество топлива.	Замените на дизельное топливо высшего качества.
	Неполное сгорание	Отрегулируйте количество масла до указанного уровня.
	Засорение воздушного фильтра	Очистите фильтрующий элемент.
Указатель датчика ОЖ находится в красной зоне	Антифриз превысил 110°C	Недостаточное количество антифриза, долейте его. Проверьте на наличие утечки. Проверьте натяжение ремня вентилятора. Проверьте защитную решетку передней решетки и радиатор на наличие засорения мусором.
Непрерывный синий или белый дым при запуске	Внутри глушителя остается влага, если предыдущая работа заканчивается длительной работой на холостом ходу	Приложите нагрузку, чтобы полностью нагреть глушитель. Старайтесь избегать длительной работы холодного двигателя на холостом ходу и длительной работы на холостом ходу.
	Неисправность форсунки	Проверьте форсунку.
	Плохое качество топлива.	Замените на дизельное топливо высшего качества.

Прилагаемые таблицы

Основные технические характеристики трактора

I. Основные технические характеристики трактора

№	Позиция	Единица	Значение			
1	Модель и название	-	Кентавр Т-444, колесный трактор			
2	Тип конструкции	-	Самоходный (4x4)			
3	Габаритные размеры (Д×Ш×В)	мм	3170x1400x2150			
4	Колесная база	мм	1666			
5	Радиус поворота	мм	2500			
6	Клиренс	мм	320			
7	Вес	кг	958			
8	Соответствующий двигатель	Производство предприятие	-	Perkins полная копия произведенная в Китае		
		Модель и характеристики	-	477		
		Номинальная мощность	кВт	29,6		
		Номинальная скорость	об/мин	3600		
		Применимое топливо	-	Дизельное топливо		
9	Переднее колесо	Конструкция	-	С внутренней камерой		
		Технические характеристики	-	7-12		
		Колесная колея	мм	940		
10	Заднее колесо	Конструкция	-	Без внутренней камеры		
		Технические характеристики	-	11,2-16		
		Колесная колея	мм	1070		
11	Тип тормоза	-	Мокрого типа			
13	Режим работы дифференциального механизма	-	2 пары конических шестерен (с блокировкой дифференциала)			
14	Количество передач	-	9 передач вперед и 3 передачи назад			
15	Способ переключения передач	-	Селективное включение и постоянное зацепление			
16	Скорость движения	Вперед (высокая скорость)	км/ч	Вперед 1	Вперед 2	Вперед 3
		Вперед (средняя скорость)		7,25	14,83	26,01
		Вперед (низкая скорость)		4,03	8,23	14,44
				1,08	2,22	3,89
17	Скорость вала отбора мощности / скорость двигателя	об/мин	540/2600 750/3600			
18	Подъемное устройство	Режим управления	-	Управление положением		
		Тип навески	-	Трехточечное соединение Кат-		

Примечание: эти значения могут быть изменены без предварительного уведомления.

Прилагаемые таблицы

II. Таблица скоростей движения

Режим движения	Основная передача	Ед. изм.	T-444
Высокий	Назад	км/ч	11,7
	Вперед 1		7,25
	Вперед 2		14,83
	Вперед 3		26,01
Средний	Назад		6,5
	Вперед 1		4,03
	Вперед 2		8,23
	Вперед 3		14,44
Низкий	Назад		1,7
	Вперед 1		1,08
	Вперед 2		2,22
	Вперед 3		3,89

Примечание: Вышеуказанные скорости движения основаны на номинальной скорости двигателя.

III. Таблица скоростей вращения вала отбора мощности

-	-	T-444
Скорость ВОМ (об/мин)	Вперед	540 при 2600 750 при 3600

Примечание: Вышеуказанные скорости основаны на номинальной скорости двигателя.

Список основных расходных деталей

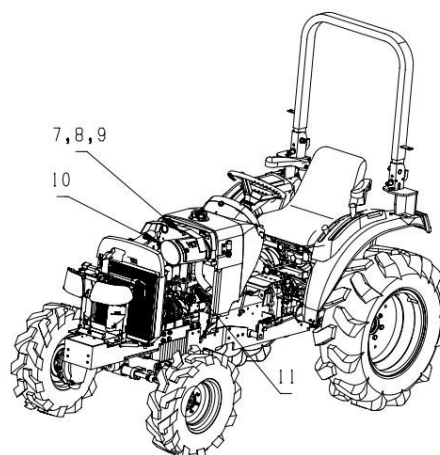
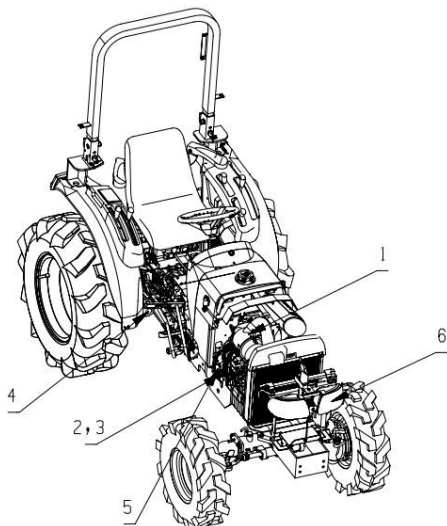

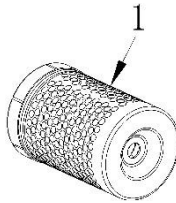
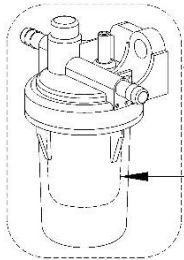
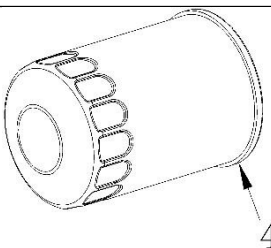
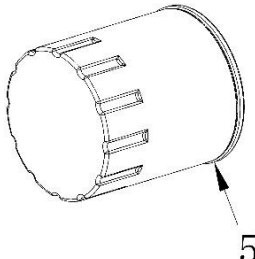
№	Номер	Наименование детали	Внешний вид	Примечания
1	ТА25.11.01-01	Элемент воздушного фильтра		
2	ТА25.50.09.01	Топливный фильтр		
3	ТА25.50.09.01-01	Элемент топливного фильтра		
4	ТА25.37-06	Фильтр гидравлического масла		
5	136706031000	Масляный фильтр двигателя		

Прилагаемые таблицы

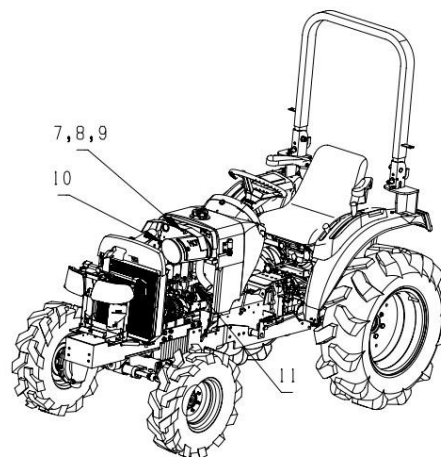
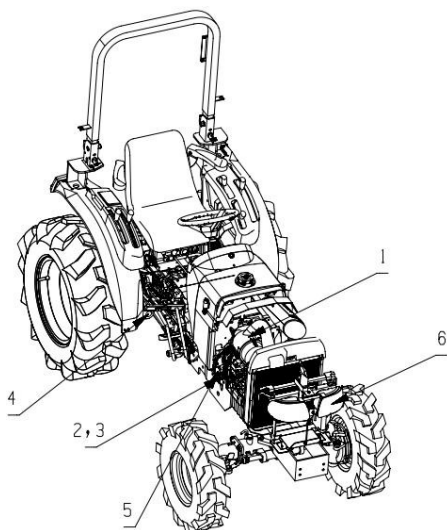

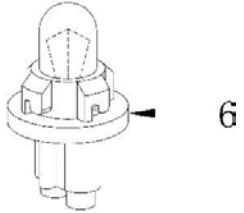
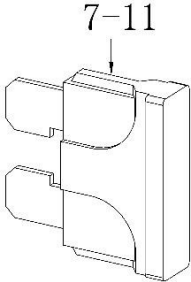
№	Номер на рисунке	Наименование детали	Внешний вид	Примечания
6	ТВ40.48.02.08	Лампа сигнала поворота		
7	212000001	Предохранитель 10 А		Сопутствующие аксессуары (сумка для инструментов)
8	212000152	Предохранитель 20 А		
9	212000003	Предохранитель 30 А		
10	212000137	Предохранитель 40 А		
11	212000248	Предохранитель 80 А		

Прилагаемые таблицы

Список стандартных принадлежностей

Упаковочный лист				
№	Наименование	Номер продукта/номер чертежа	Количество/компл. лект	Примечания
1	Подъемный стержень	216000145	2	Деревянный ящик
2	Верхний тяговый стержень	21600044	1	
3	Узел ограничительной тяги	300000359	2	
4	Нижняя тяга	216000143	2	
5	Шплинт 4×32	505070011	6	Сумка для инструмен тов
6	Кольцевой стопорный штифт 10×45	505120012	1	
7	Шайба 16	503030006	6	
8	Штифт вала В16×55	505030109	6	
9	Кольцевой стопорный штифт 12×45	505120016	2	
10	Штифт В18×100×10×86	505030110	1	
11	Крестовая отвертка (PH2)	219000002	1	
12	Гаечный ключ (17-19)	219000528	1	
13	Гаечный ключ (12-14)	219000004	1	
14	Гаечный ключ с открытым зевом (13-16)	219000005	1	
15	Гаечный ключ (8-10)	219000007	1	
16	Сертификат	601030134	1	
17	Сертификат «гарантии»	601030135	1	
18	Руководство по эксплуатации трактора	219000554	1	
19	Предохранитель 5А	212000053	1	
20	Предохранитель 10 А	212000001	1	
21	Предохранитель 20 А	212000152	1	
22	Предохранитель 30 А	212000003	1	
23	Предохранитель 50 А	212000174	1	
24	Предохранитель 80 А	212000248	1	

Прилагаемые таблицы

Список устанавливаемых рабочих машин



Внимание

- При установке задней рабочей машины на трактор необходимо оборудовать и использовать противовесы, чтобы нагрузка на управляющие колеса (передние колеса) превышала 20% от общей массы.
- Не используйте рабочую машину, которая не обеспечивает нагрузку на рулевое колесо (переднее колесо) более 20 % от общего веса, даже если трактор оснащен максимальным противовесом.
- При использовании передней рабочей машины установите другую рабочую машину или подходящий противовес в задней части трактора для повышения устойчивости. (Подробности уточняйте у дилера)

№	Название рабочей машины	Применение
1	Культиватор	Для прополки и прокладки дорожек в саду
2	Траншеекопатель для сухих полей	Для рытья канав на сухих полях, в садах, теплицах и других участках
3	Роторная фреза	Для рыхления почвы, выравнивания поверхности земли после вспашки и измельчения корневых остатков, зарытых под поверхность земли
4	Разбрасыватель удобрений	Для эффективного и рационального внесения удобрений на больших площади
5	Прицеп	Для транспортировки в садах, на сельскохозяйственных угодьях, в теплицах и других местах
6	Картофелеуборочная машина	Для механизированной уборки картофеля
7	Сажалка овощей	Для механизированного посева овощей
8	Сеялка для пшеницы	Для механизированного посева пшеницы
9	Опрыскиватель пестицидов	Для опрыскивания пестицидами фруктовых деревьев в садах
10	Снегоуборочная машина	Для уборки снега с помощью вращающейся щетки, что значительно повышает эффективность уборки снега
11	Уборочная машина для арахиса	Для механизированной уборки арахиса

1. Гарантийный срок на изделие линейки Кентавр Master составляет 36 месяцев или 2100 моточасов в зависимости от того, что наступит ранее, со дня передачи новой техники первому владельцу по акту приема-передачи либо иному документу, подтверждающему передачу техники, при условии использования изделия по назначению, соблюдения требований руководства по эксплуатации и своевременного прохождения технического обслуживания.
2. Гарантийным случаем признается недостаток (неисправность) изделия, вызванный производственным дефектом или дефектом материала, выявленный в течение гарантийного срока. Естественный износ, а также неисправности, возникшие вследствие нарушения правил эксплуатации, хранения, транспортировки или технического обслуживания, гарантийным случаем не являются.
3. Решение о признании случая гарантийным либо негарантийным принимается дилером / дистрибьютором / авторизованным сервисным центром по результатам рассмотрения обращения, представленных документов, фото- и видеоматериалов, а при необходимости — по результатам очной диагностики техники.
4. При обнаружении неисправности владелец обязан незамедлительно, но в любом случае не позднее 3 календарных дней с даты обнаружения недостатка, обратиться с заявкой на гарантийное обслуживание и предоставить документы, подтверждающие приобретение и владение техникой, а также иные материалы, необходимые для рассмотрения обращения.
5. При необходимости проведения очной диагностики владелец обязан предоставить технику в авторизованный сервисный центр либо обеспечить возможность выездной диагностики на условиях, согласованных с дилером. Если дальнейшая эксплуатация техники может привести к увеличению повреждений или выходу из строя узлов и агрегатов, эксплуатация должна быть немедленно прекращена.
6. В случае подтверждения гарантийного случая ремонт, замена детали либо иное гарантийное обслуживание выполняются без дополнительной оплаты со стороны владельца. Срок выполнения ремонта зависит от характера неисправности, результатов диагностики, наличия запасных частей и условий поставки. Детали, замененные по гарантии, переходят в собственность дистрибьютора.
7. Обязательными условиями сохранения гарантии являются:
 - 7.1 соблюдение требований руководства по эксплуатации, включая порядок ввода техники в эксплуатацию, обкатку, правила использования, хранения и транспортировки;
 - 7.2 прохождение технического обслуживания в установленные сроки и в установленном объеме у дилера либо в ином порядке, допускаемом изготовителем (дистрибьютором), с обязательным документальным подтверждением выполненных работ;
 - 7.3 использование рекомендованных эксплуатационных жидкостей, топлива, смазочных материалов, запасных частей и комплектующих;
 - 7.4 сохранение идентификационных обозначений техники, достоверности показаний счетчика моточасов и документов, относящихся к приобретению и обслуживанию техники;
 - 7.5 отсутствие не согласованных письменно с дилером изменений конструкции, переоборудования и установки не предусмотренных изготовителем узлов и агрегатов.

8. Гарантия не распространяется на неисправности и повреждения, возникшие вследствие:
- 8.1 естественного износа, старения, регулировок и работ, относящихся к обязательному или периодическому техническому обслуживанию;
 - 8.2 нарушения правил эксплуатации, хранения, транспортировки, консервации или обкатки техники;
 - 8.3 перегрузки, работы в режимах, не предусмотренных изготовителем, механических повреждений, ударов, опрокидывания, дорожно-транспортных происшествий и иных внешних воздействий;
 - 8.4 использования топлива, масел, смазочных материалов и технических жидкостей, не соответствующих требованиям изготовителя;
 - 8.5 несвоевременного прохождения технического обслуживания либо неустранения ранее возникших неисправностей, повлекших повреждение других узлов и агрегатов;
 - 8.6 ремонта, обслуживания, установки деталей, узлов, агрегатов или дополнительного оборудования с нарушением требований изготовителя либо без согласования с дилером;
 - 8.7 проникновения воды, загрязнений, посторонних жидкостей и иных веществ в узлы и агрегаты;
 - 8.8 стихийных бедствий, природных и химических воздействий, а также иных обстоятельств непреодолимой силы;
 - 8.9 отсутствия, повреждения, изменения либо нечитаемости идентификационных табличек, номеров техники, номера двигателя или недостоверности показаний счетчика моточасов.
9. К деталям, узлам, материалам и жидкостям, на которые гарантия не распространяется как на расходные или подверженные естественному износу, относятся, в том числе: масла, смазочные материалы и иные эксплуатационные жидкости, масляные, воздушные и топливные фильтры, приводные ремни, шланги, предохранители, лампы, щетки, шины, элементы сцепления, тормозные накладки и иные расходные материалы, заменяемые при техническом обслуживании или в процессе нормальной эксплуатации. Также гарантия не распространяется на повреждения лакокрасочного покрытия, возникшие после передачи техники владельцу в результате эксплуатации или внешнего воздействия.

Более подробная информация о гарантийной политике размещена на официальном сайте Дистрибьютора по адресу <https://kronos5.ru/guarantee-policy/>

ИНФОРМАЦИЯ О ТЕХНИЧЕСКОМ СРЕДСТВЕ:

Наименование:
Серийный номер:
Год выпуска:
Дата продажи:

ПРОДАВЕЦ

ФИО продавца:	
Подпись продавца:	
Печать продавца:	Печать официального дистрибьютора:

ПОКУПАТЕЛЬ

ФИО покупателя:
Претензий к внешнему виду товара, качеству его работы не имею. С условиями гарантии ознакомлен и согласен.
Подпись покупателя:
Печать покупателя:

СЕРВИСНОЕ ОБСЛУЖИВАНИЕ



ТО-0 (50 ЧАСОВ ИЛИ 2 МЕСЯЦА)

Дата обслуживания:

М/ч на момент обслуж.:

Проведенные работы:

.....
.....
.....
.....
.....
.....
.....
.....
.....
.....

Печать сервисного центра:



ТО-1 (100 ЧАСОВ ИЛИ 6 МЕСЯЦЕВ)

Дата обслуживания:

М/ч на момент обслуж.:

Проведенные работы:

.....
.....
.....
.....
.....
.....
.....
.....
.....
.....

Печать сервисного центра:



ТО-4 (250 ЧАСОВ)

Дата обслуживания:

М/ч на момент обслуж.:

Проведенные работы:

Печать сервисного центра:

.....
.....
.....
.....
.....
.....
.....
.....
.....
.....
.....
.....
.....
.....
.....



ТО-5 (300 ЧАСОВ)

Дата обслуживания:

М/ч на момент обслуж.:

Проведенные работы:

Печать сервисного центра:

.....
.....
.....
.....
.....
.....
.....
.....
.....
.....
.....
.....
.....
.....
.....



ТО-6 (350 ЧАСОВ)

Дата обслуживания:

М/ч на момент обслуж.:

Проведенные работы:

Печать сервисного центра:

.....
.....
.....
.....
.....
.....
.....
.....
.....
.....
.....



ТО-7 (400 ЧАСОВ)

Дата обслуживания:

М/ч на момент обслуж.:

Проведенные работы:

Печать сервисного центра:

.....
.....
.....
.....
.....
.....
.....
.....
.....
.....
.....



ТО-8 (450 ЧАСОВ)

Дата обслуживания:

М/ч на момент обслуж.:

Проведенные работы:

.....
.....
.....
.....
.....
.....
.....
.....
.....
.....
.....
.....

Печать сервисного центра:



ТО-9 (500 ЧАСОВ)

Дата обслуживания:

М/ч на момент обслуж.:

Проведенные работы:

.....
.....
.....
.....
.....
.....
.....
.....
.....
.....
.....
.....

Печать сервисного центра:



ТО-10 (550 ЧАСОВ)

Дата обслуживания:

М/ч на момент обслуж.:

Проведенные работы:

.....
.....
.....
.....
.....
.....
.....
.....
.....
.....
.....

Печать сервисного центра:



ТО-11 (600 ЧАСОВ)

Дата обслуживания:

М/ч на момент обслуж.:

Проведенные работы:

.....
.....
.....
.....
.....
.....
.....
.....
.....
.....
.....

Печать сервисного центра:



ТО-14 (750 ЧАСОВ)

Дата обслуживания:

М/ч на момент обслуж.:

Проведенные работы:

.....
.....
.....
.....
.....
.....
.....
.....
.....
.....
.....
.....
.....
.....
.....

Печать сервисного центра:



ТО-15 (800 ЧАСОВ)

Дата обслуживания:

М/ч на момент обслуж.:

Проведенные работы:

.....
.....
.....
.....
.....
.....
.....
.....
.....
.....
.....
.....
.....
.....
.....

Печать сервисного центра:



ТО-18 (950 ЧАСОВ)

Дата обслуживания:

М/ч на момент обслуж.:

Проведенные работы:

.....

.....

.....

.....

.....

.....

.....

.....

.....

.....

.....

.....

.....

.....

.....

.....

.....

Печать сервисного центра:



ТО-19 (1000 ЧАСОВ)

Дата обслуживания:

М/ч на момент обслуж.:

Проведенные работы:

.....

.....

.....

.....

.....

.....

.....

.....

.....

.....

.....

.....

.....

.....

.....

.....

.....

Печать сервисного центра:

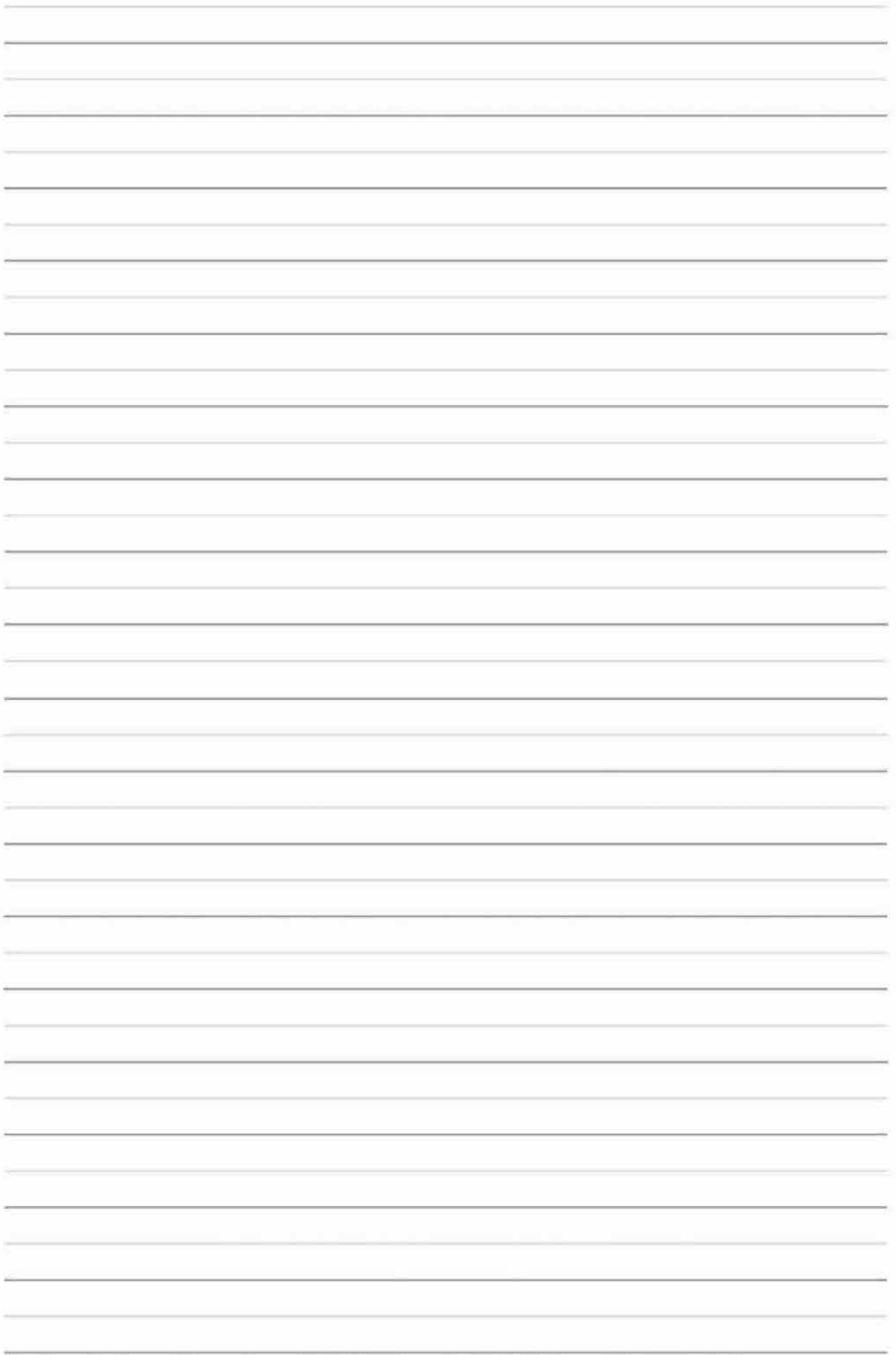

ПРИЛОЖЕНИЕ 1

КАТАЛОГ ЗАПАСНЫХ ЧАСТЕЙ ДВИГАТЕЛЯ 477

КЕНТАВР Т-444 MASTER

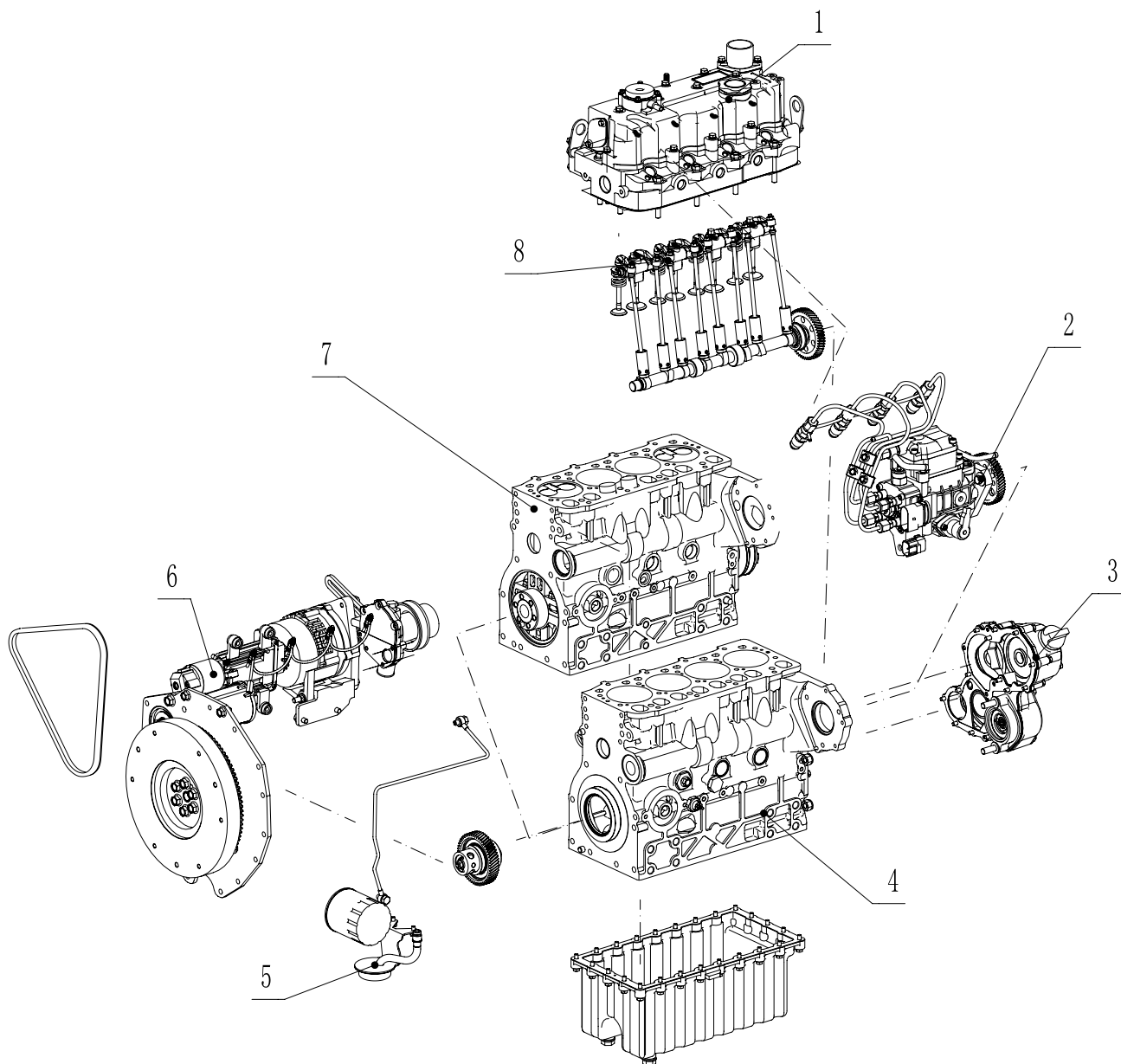

№	Код	Наименование	Кол-во
1	500101000000	Головка блока цилиндров (ГБЦ) в сборе	1
2	500108000000	Топливная система в сборе	1
3	136807000000	Система охлаждения в сборе	1
4	500102000000	Блок цилиндров / картер в сборе	1
5	500106000000	Система смазки в сборе	1
6	500110000000	Электрооборудование в сборе	1
7	500103000000	Кривошипно шатунная группа в сборе	1
8	500104000000	Газораспределительный механизм в сборе	1

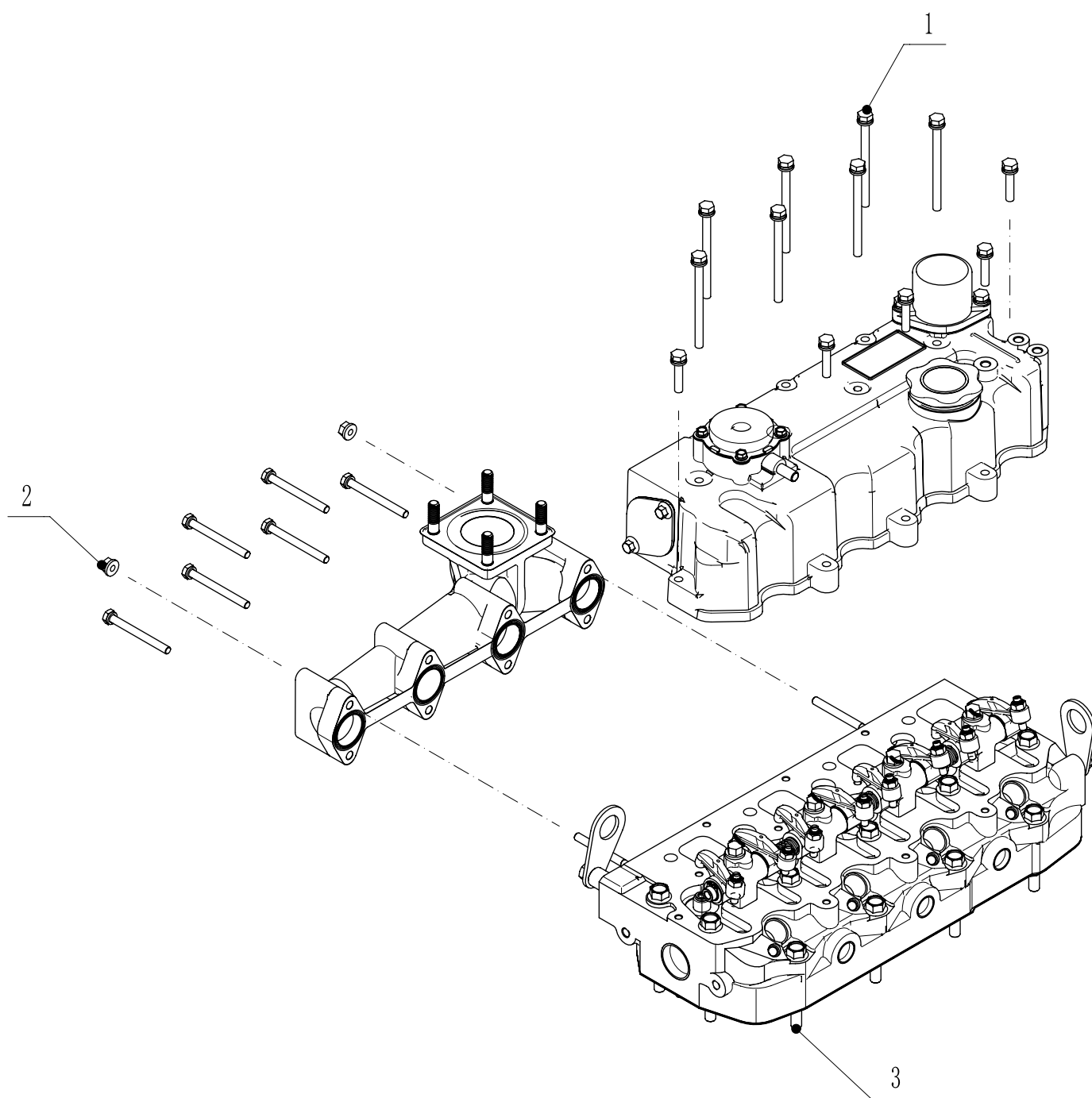

№	Код	Наименование	Кол-во
1	500101020000	Крышка ГБЦ, комплект	1
2	500101030000	Выпускной коллектор, комплект	1
3	500101010000	Детали ГБЦ	1

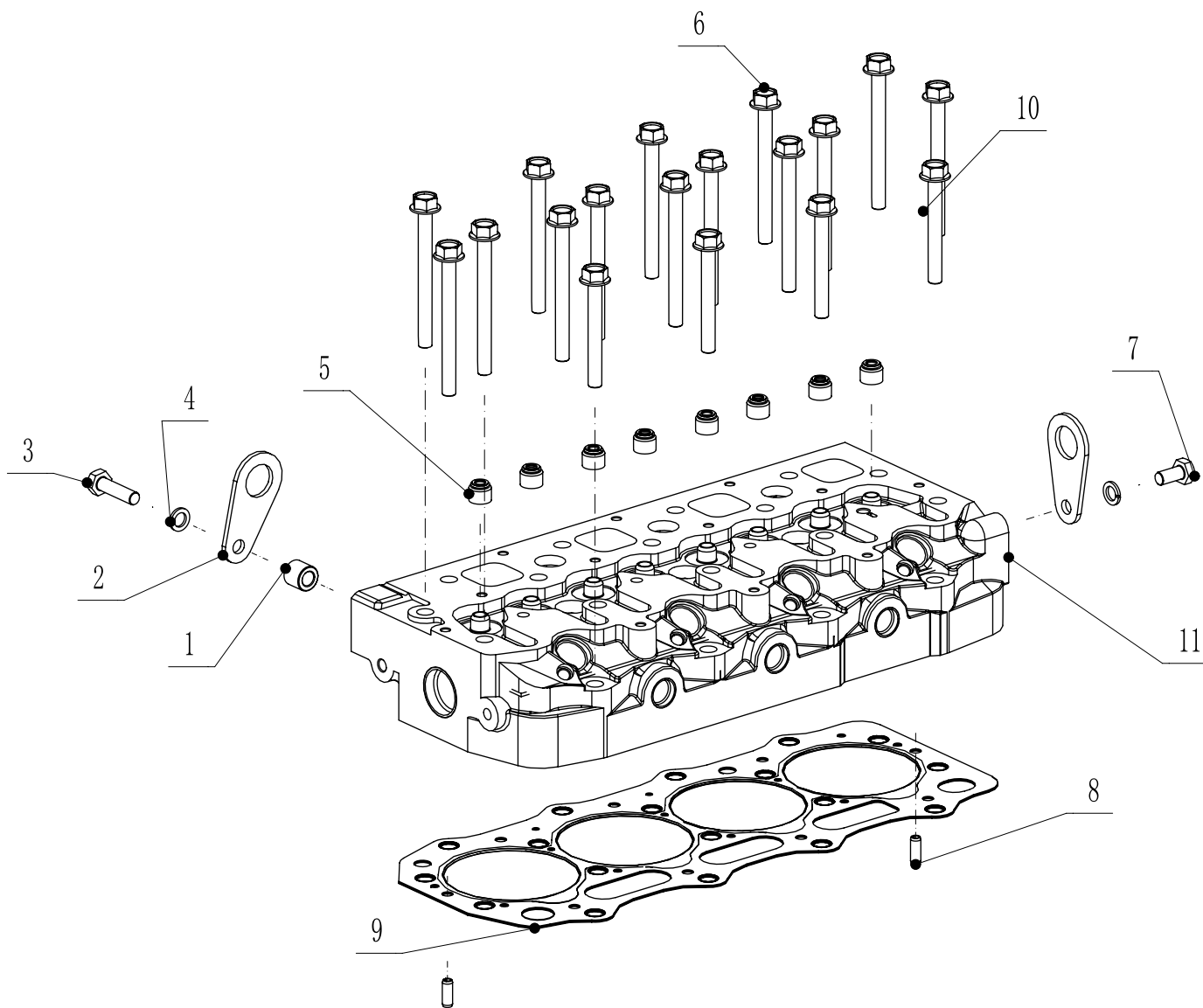

№	Код	Наименование	Кол-во
1	136701010020	Втулка-проставка кронштейна	1
2	136701010010	Кронштейн подвеса	2
3	GB/T5783-2000 M8×30	Болт шестигранный M8×30	1
4	GB/T859-1987 8	Шайба пружинная 8	2
5	136801011000	Маслосъёмный колпачок клапана	8
6	GB5790-86 M9×85	Болт шестигранный с фланцем M9×85	14
7	GB/T5783-2000 M8×16	Болт шестигранный M8×16	1
8	GB/T879.1-2000 6×20	Штифт цилиндрический упругий 6×20	2
9	500101012000	Прокладка ГБЦ	1
10	GB5790-86 M9×65	Болт шестигранный с фланцем M9×65	4
11	500101013000	Головка цилиндров в сборе	1

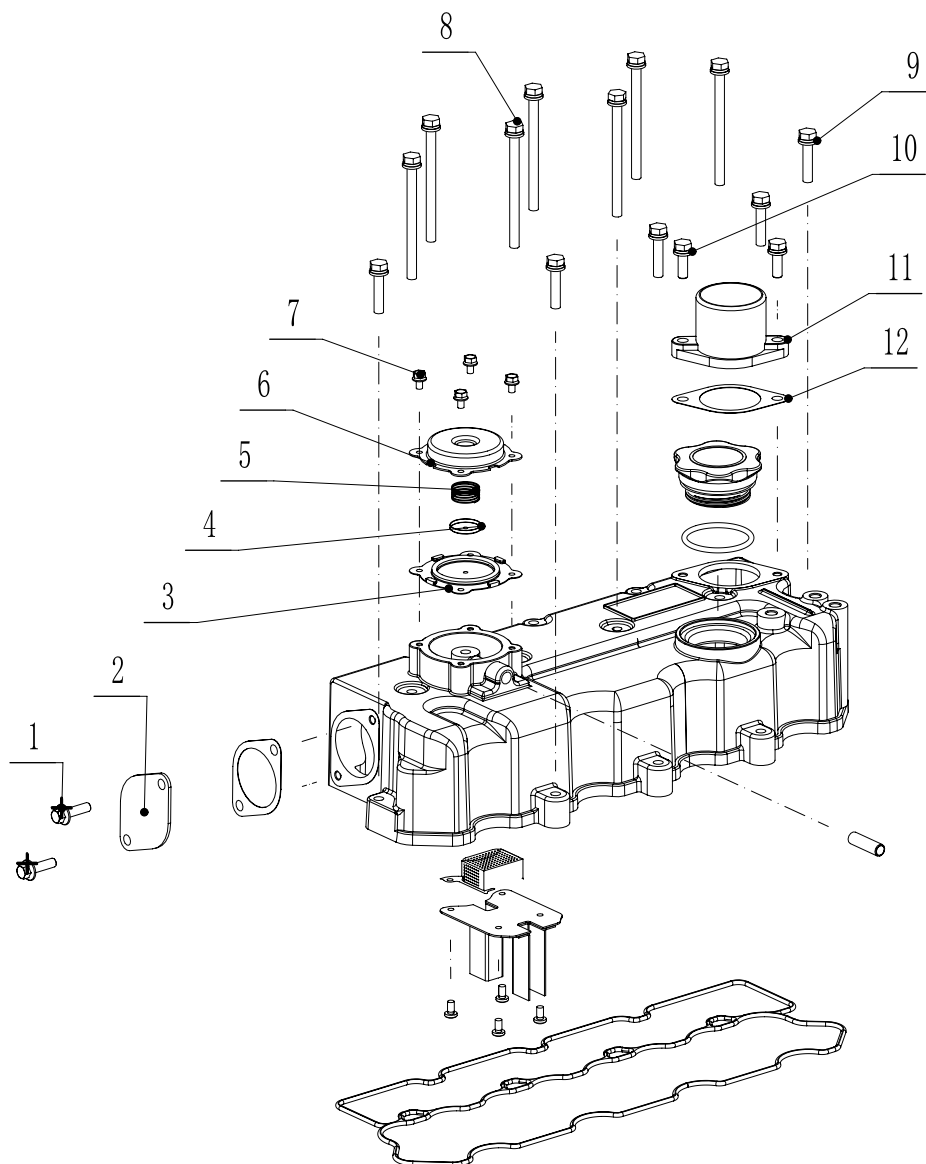

№	Код	Наименование	Кол-во
1	GB/T16674.1-2004 M6×20	Болт шестигранный с фланцем M6×20	2
2	136801020030	Крышка впускного отверстия	1
3	136801031020	Мембрана	1
4	136701031030	Опора пружины	1
5	136701031040	Пружина	1
6	136801031010	Крышка фильтра масла	1
7	GB/T9074.13 M4×8	Винт комбинированный крест/шестигранный M4×8	4
8	GB/T9074.15 M6×80	Винт комбинированный M6×80	7
9	GB/T9074.17 M6×30	Винт комбинированный M6×30	5
10	GB/T9074.17 M6×20	Винт комбинированный M6×20	2
11	136701030060	Штуцер воздушного канала	1
12	136701030070	Прокладка штуцера (бумажная)	2

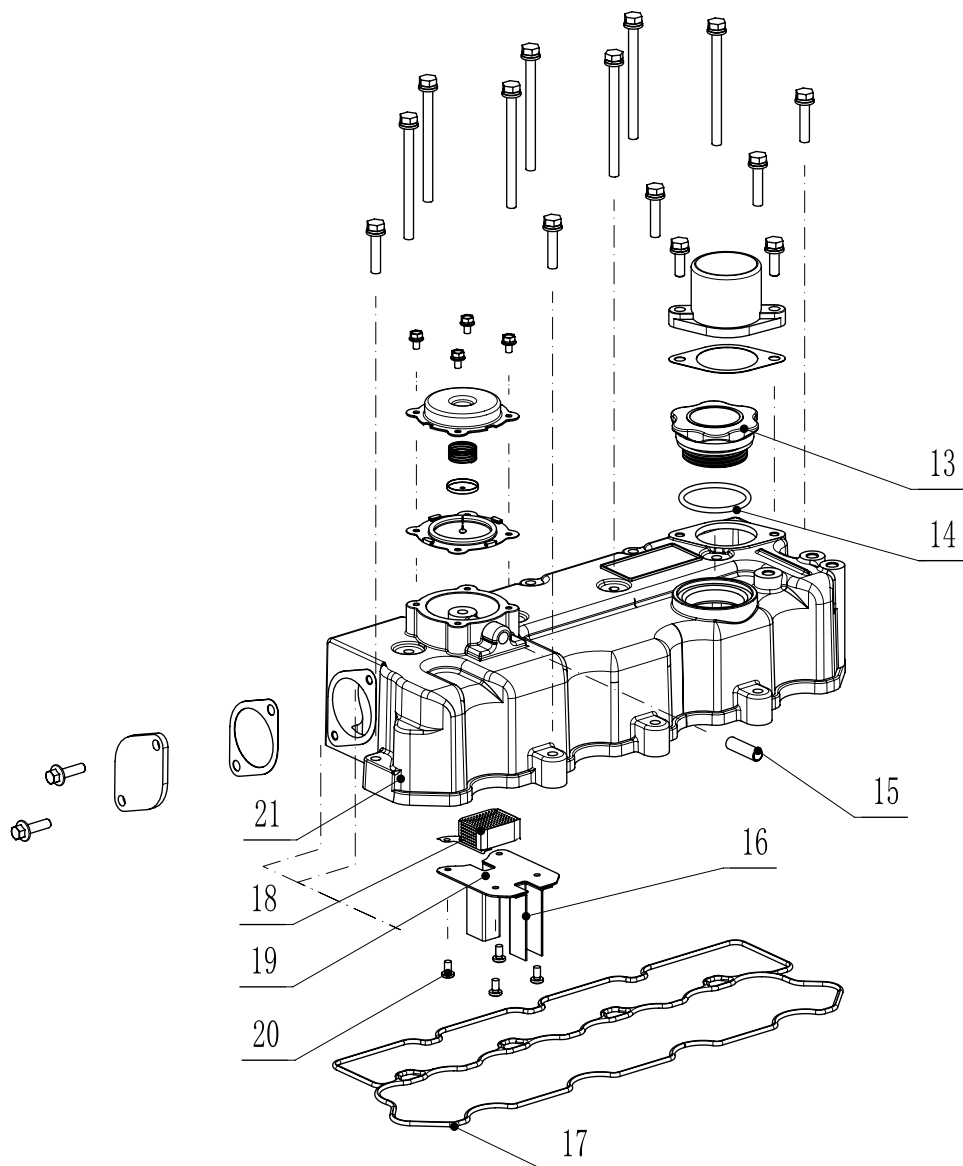

№	Код	Наименование	Кол-во
13	136701030020	Крышка маслозаливной горловины	1
14	136701030030	Уплотнительное кольцо крышки маслозаливной горловины	1
15	136801020040	Клапан вентиляции (сапун)	1
16	136801022020	Направляющая пробки масла (пластина)	2
17	500101020020	Прокладка крышки ГБЦ	1
18	136801030030	Проволочная сетка-фильтр	1
19	136801022010	Основание масляной пробки	1
20	GB/T6560 M4×8	Самонарезающий винт с крестообразным шлицем M4×8	4
21	500101020010	Крышка цилиндров (крышка ГБЦ)	1

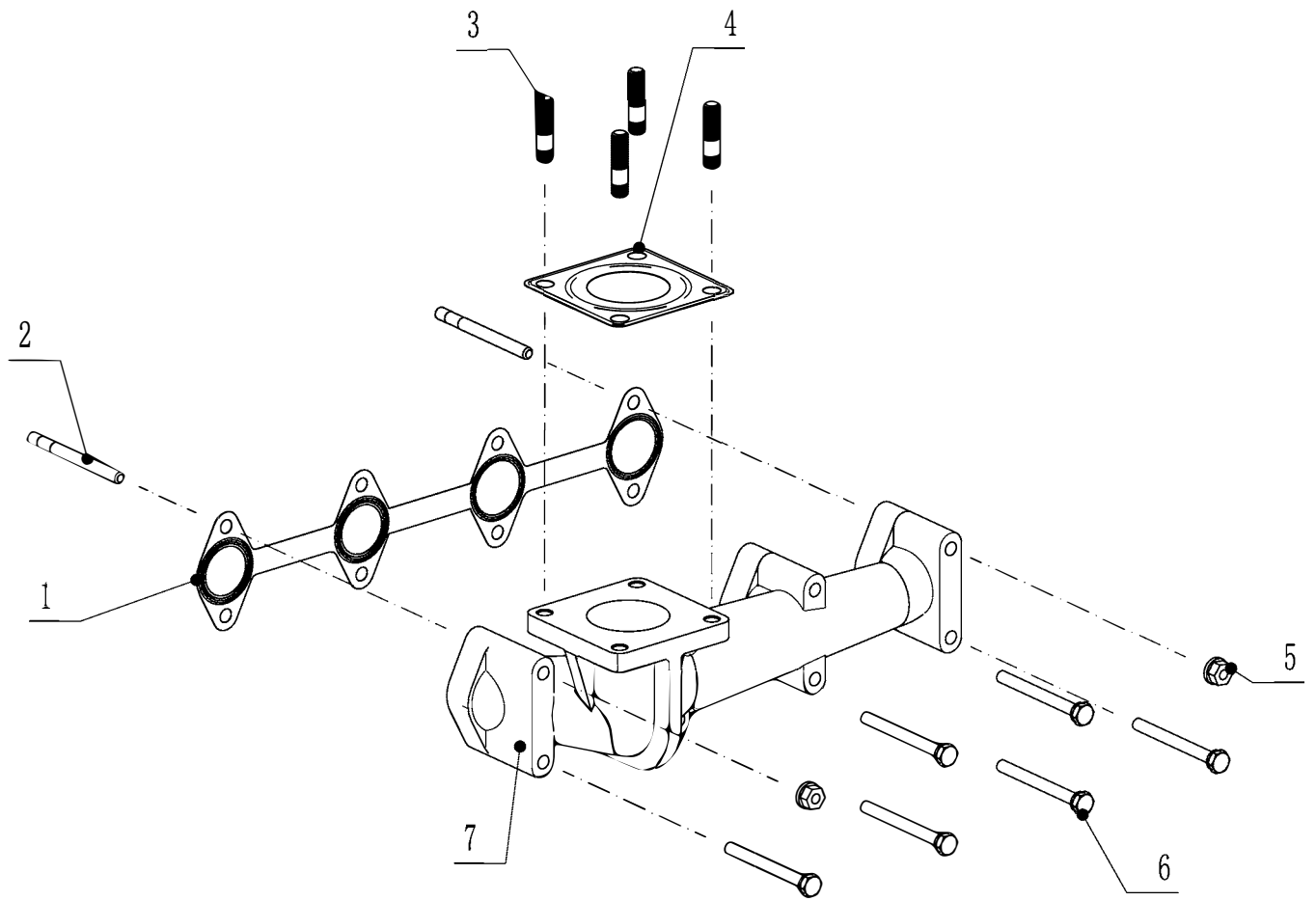

№	Код	Наименование	Кол-во
1	136801030020	Прокладка выпускного коллектора	1
2	GB/T897 A M6×60	Шпилька двусторонняя AM6×60 (класс 8.8)	2
3	GB/T897 A M8×25	Шпилька/болт двусторонний AM8×25 (класс 8.8)	4
4	136701032030	Прокладка колена выпуска	1
5	GB/T6177.1	Гайка М6 (класс 8.8)	2
6	GB/T9074.15-1988 M6×60	Винт/болт комбинированный M6×60 (класс 8.8)	6
7	500101030010	Выпускной коллектор	1

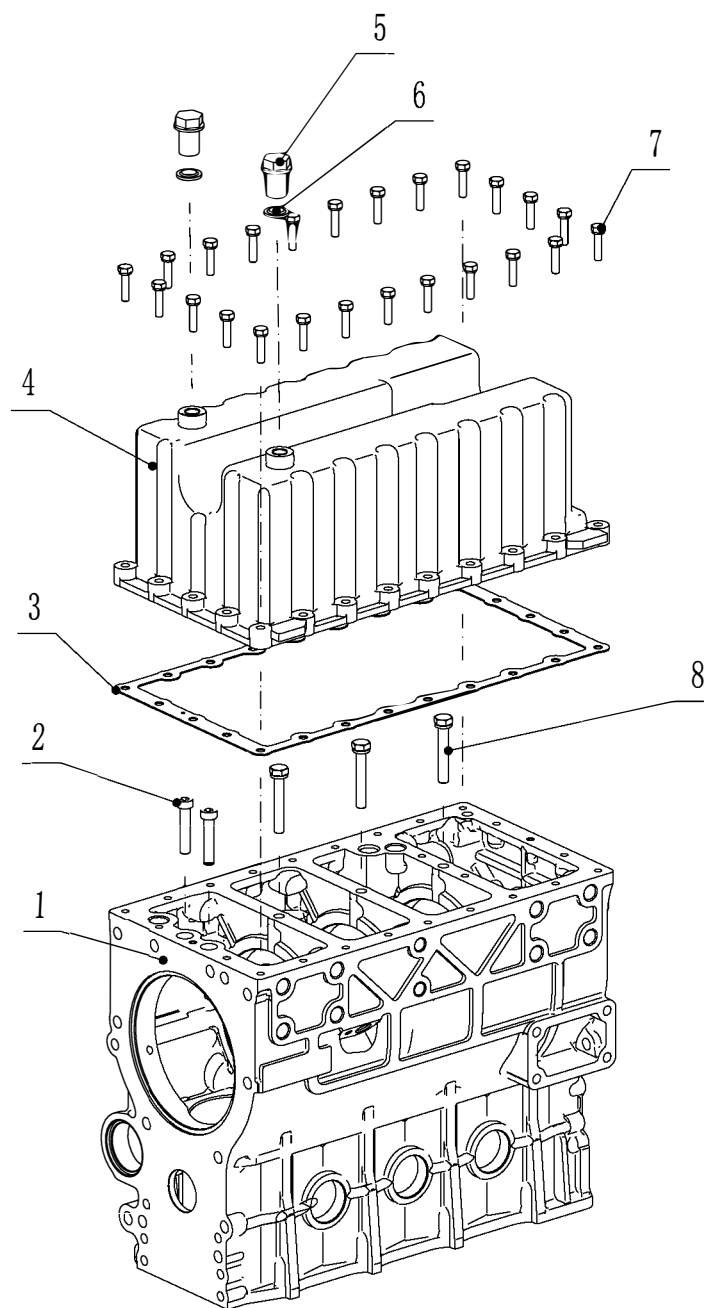

№	Код	Наименование	Кол-во
1	500102010010	Блок (картер)	1
2	GB70.1 M8×40	Болт комбинированный M8×40 (класс 10.9)	2
3	500102000050	Прокладка поддона	1
4	500102000060	Поддон картера	1
5	136702004010	Сливной болт M12×1.25×16	2
6	JB/T982	Комбинированная уплотнительная шайба 12	2
7	GB/T9074.15-1988 M6×25	Винт/болт комбинированный M6×25	24
8	GB/T9074.15 M8×50	Винт/болт комбинированный M8×50 (класс 10.9)	3

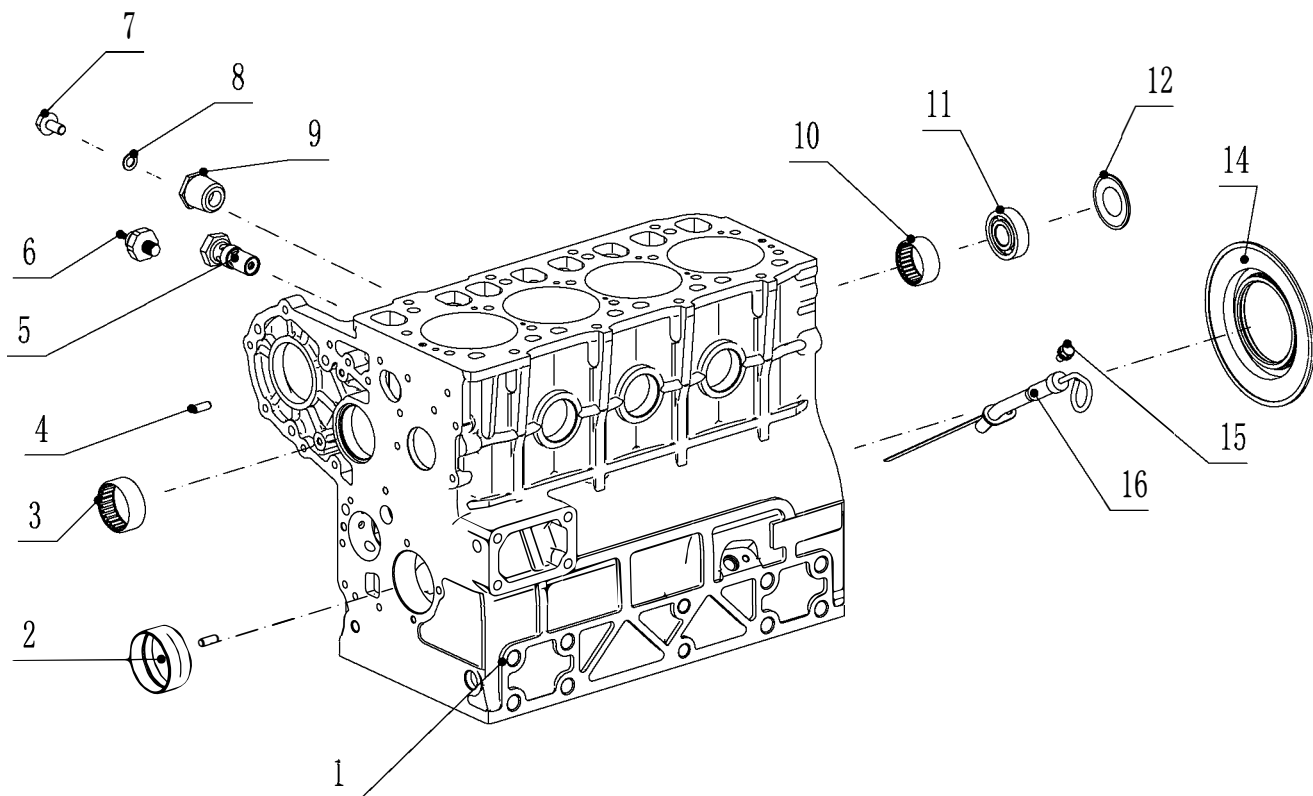

№	Код	Наименование	Кол-во
1	500102010000	Блок цилиндров	1
2	136802000060	Вкладыш коренной 48	1
3	IKO TLA3516Z	Игольчатый подшипник TLA3516Z 35×16	1
4	GB119.2 6×16	Штифт цилиндрический 6×16	2
5	136702040000	Клапан редукционный в сборе	1
6	136701020010	Датчик давления масла	1
7	GB/T5789-1986 M8×16	Болт с фланцем M8×16	1
8	136706020020	Комбинированная уплотнительная шайба 8	1
9	136802000080	Заглушка сливного клапана	1
10	IKO TLA3016Z	Игольчатый подшипник TLA3016Z 30×16	1
11	GB276 6203	Радиальный шариковый подшипник 6203	1
12	136702000070	Крышка подшипника 6203	1
14	136802020000	Сальник 68×134×13	1
15	GB/T9074.17-1988 M6×12	Болт шестигранный M6×12	1
16	136802030001	Щуп уровня масла (комплект) (25)	1

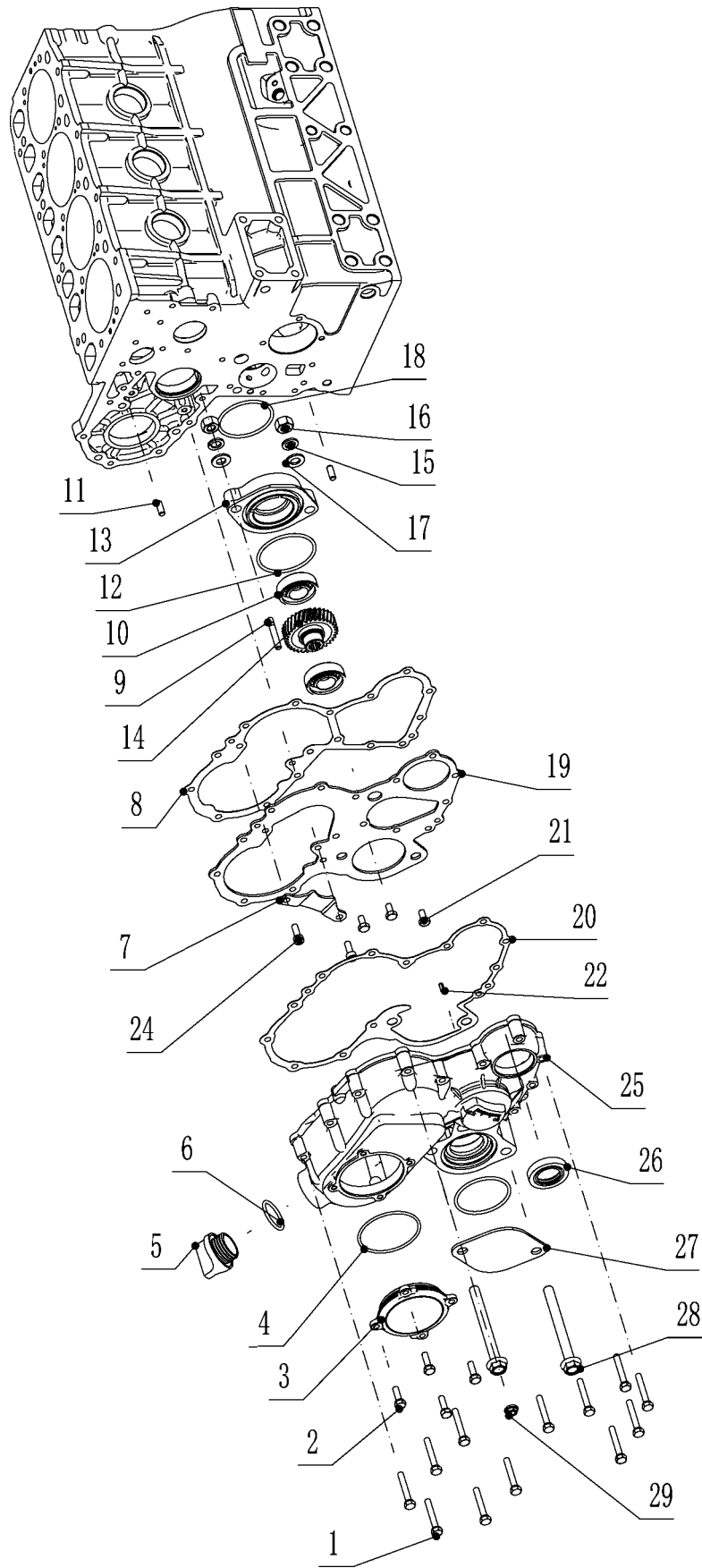

№	Код	Наименование	Кол-во
1	GB/T9074.15-1988	M6×40	12
2	GB/T9074.17-1988	M6×20	4
3	136705010100	Смотровая крышка	1
4	136705010120	Кольцо уплотнительное 63×2.65	1
5	136802080100	Заливная пробка	1
6	136802080160	Кольцо уплотнительное 29×3	1
7	136802000070	Плита фиксации распредвала	1
8	136802000040	Прокладка крышки картера шестерён (бумажная)	1
9	GB/T899 AM6×40	Шпилька AM6×40	1
10	GB/T276-2013	Шариковый подшипник 6004NSE	2
11	GB119.2 6×16	Штифт цилиндрический 6×16	2
12	136802080140	Кольцо уплотнительное 57×3	1
13	136802080120	Корпус подшипника масляного насоса	1
14	13680208130	Шестерня масляного насоса	1
15	GB/T859-1987 10	Пружинная шайба 10	2
16	GB/T6170-2000 M10	Гайка M10	2
17	GB/T97.1-2002 10	Шайба 10	2
18	TA25.31.04-02	Кольцо уплотнительное 54×3	2
19	136802000110	Прокладка крышки картера (25)	1
20	136802000021	Бумажная прокладка крышки картера (25)	1
21	GB/T5783-2000 M6×12	Болт шестигранный M6×12	3
22	GB/T879.1-2000 4×10	Штифт цилиндрический упругий 4×10	1
24	GB/T70.1-2000 M6×16	Винт цилиндрический с внутренним шестигранником M6×16	2
25	136802000011	Крышка картера шестерён (25)	1
26	136705010070	Сальник коленвала 25×42×8	1
27	136802080110	Торцевая крышка масляного насоса	1
28	GB/T5789-1986 M10×100	Болт с фланцем M10×100	2
29	GB/T6177.1-2000 M6	Гайка фланцевая M6	1

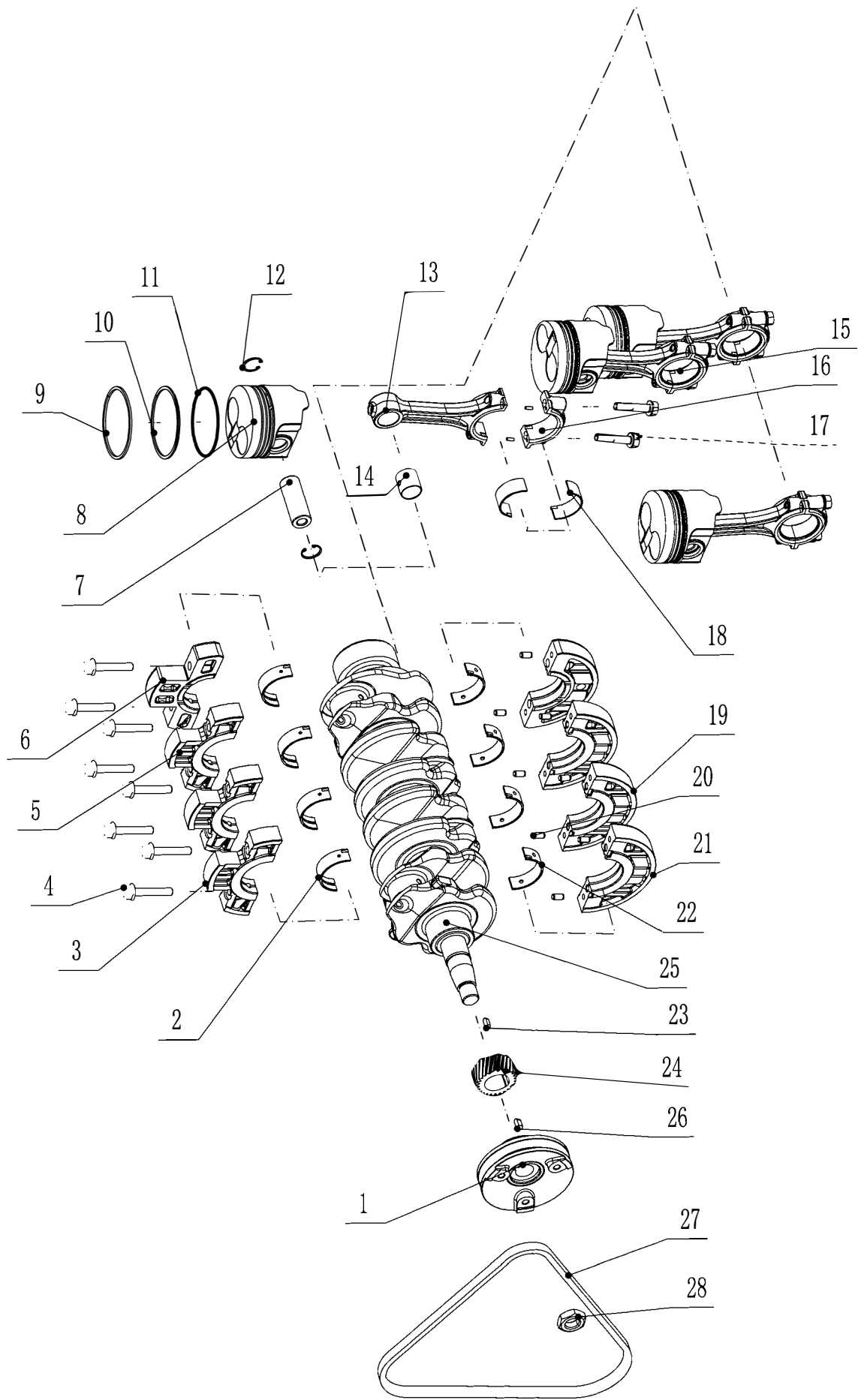

№	Код	Наименование	Кол-во
1	500103000010	Шкив ремня	1
2	136803020030	Вкладыш коренной верхний	1
3	500103070010	Опора 4-го подшипника, верхняя	1
4	GB/T5789-2000 M8×45	Болт M8×45	2
5	136803030000	Опора 2-го подшипника	1
6	136803020000	Опора 1-го подшипника	1
7	136803060040	Палец поршневой	4
8	136803060010	Поршень	4
9	136803060020	Компрессионное кольцо 1-е	4
10	136803060030	Компрессионное кольцо 2-е	4
11	136803061000	Маслосъёмное кольцо (комплект)	4
12	GB893.1	Стопорное кольцо для отверстия 21	8
13	136803050010	Шатун	4
14	136803050060	Втулка малого конца шатуна	4
15	136803050000	Шатун в сборе	4
16	136803050020	Гайка шатуна	4
17	136803050040	Болт шатуна	8
18	136803050030	Вкладыш шатуна	8
19	136803040000	Опора 3-го подшипника	1
20	GB/T119.1 8×16	Штифт 8×16	8
21	500103070020	Опора 4-го подшипника, нижняя	1
22	136803020040	Вкладыш коренной нижний	1
23	136703010040	Шпонка В	1
24	136803010020	Ведущая шестерня	1
25	500103010010	Коленчатый вал	1
26	136703010030	Шпонка А	1
27	136803000020	Ремень	1
28	GB/T6171-2000 M18×1.5	Гайка M18×1.5	1

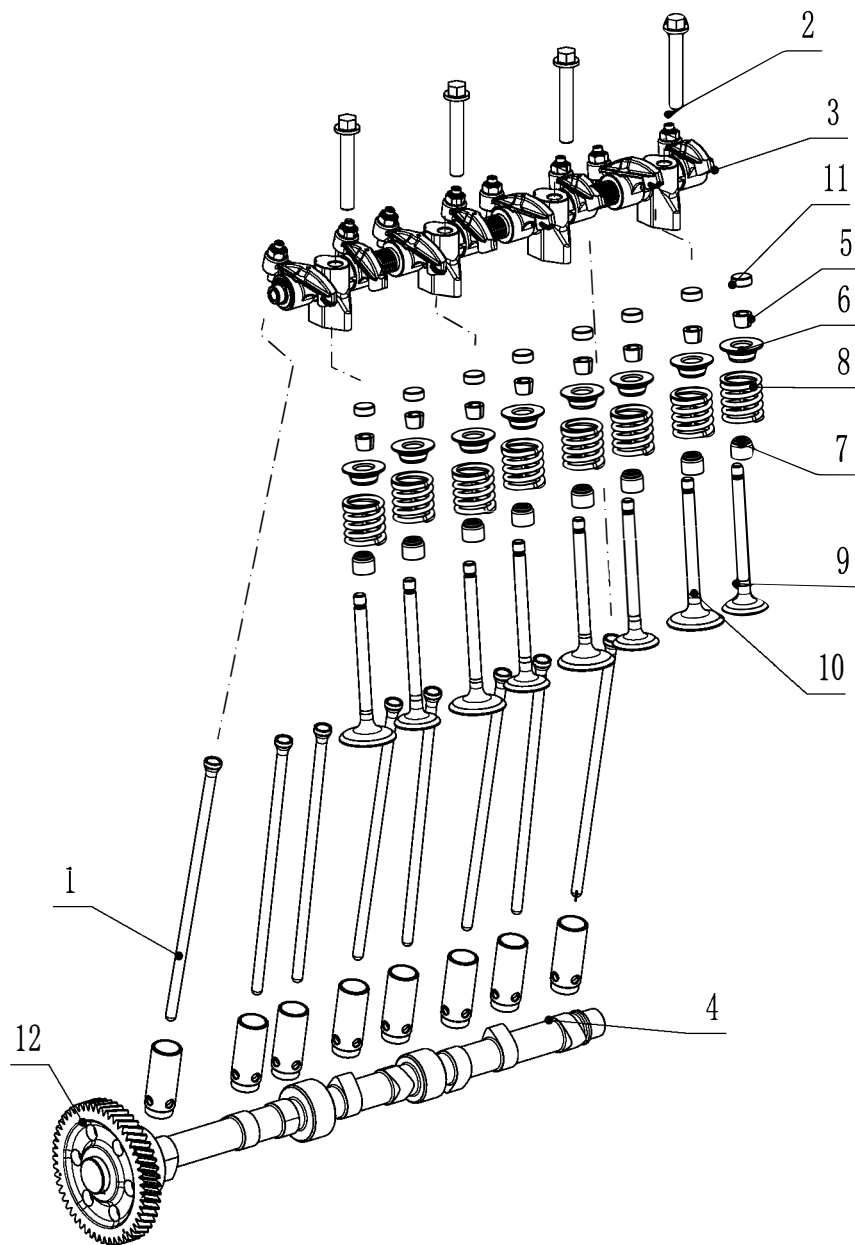

№	Код	Наименование	Кол-во
1	136804000020	Толкатель (штанга)	8
2	GB/T5789 (10.9) M8×50	Болт с фланцем M8×50 (класс 10.9)	4
3	500104020000	Опоры коромысел (комплект)	1
4	136804000010	Толкатель (стойка)	8
5	136804000050	Стопорная скоба	16
6	136804000040	Тарелка пружины клапана	8
7	500104010000	Распредвал (комплект)	1
8	136804000060	Пружина клапана	8
9	136804000070	Клапан выпускной	4
10	136804000080	Клапан впускной	4
11	136804000030	Колпачок/шайба клапана	8

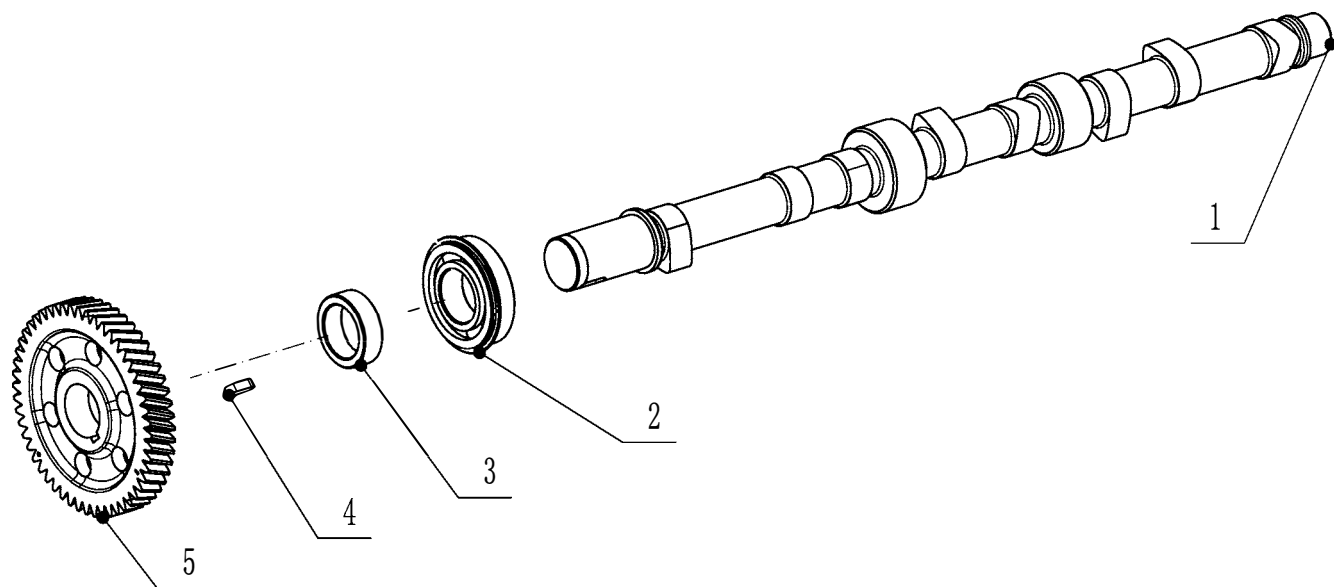

№	Код	Наименование	Кол-во
1	500104010010	Распредвал	1
2	GB/T276-1994 60/22NR	Шариковый подшипник 60/22NR	1
3	500104010030	Втулка	1
4	136703010030	Шпонка А	1
5	136804010020	Шестерня распредвала	1

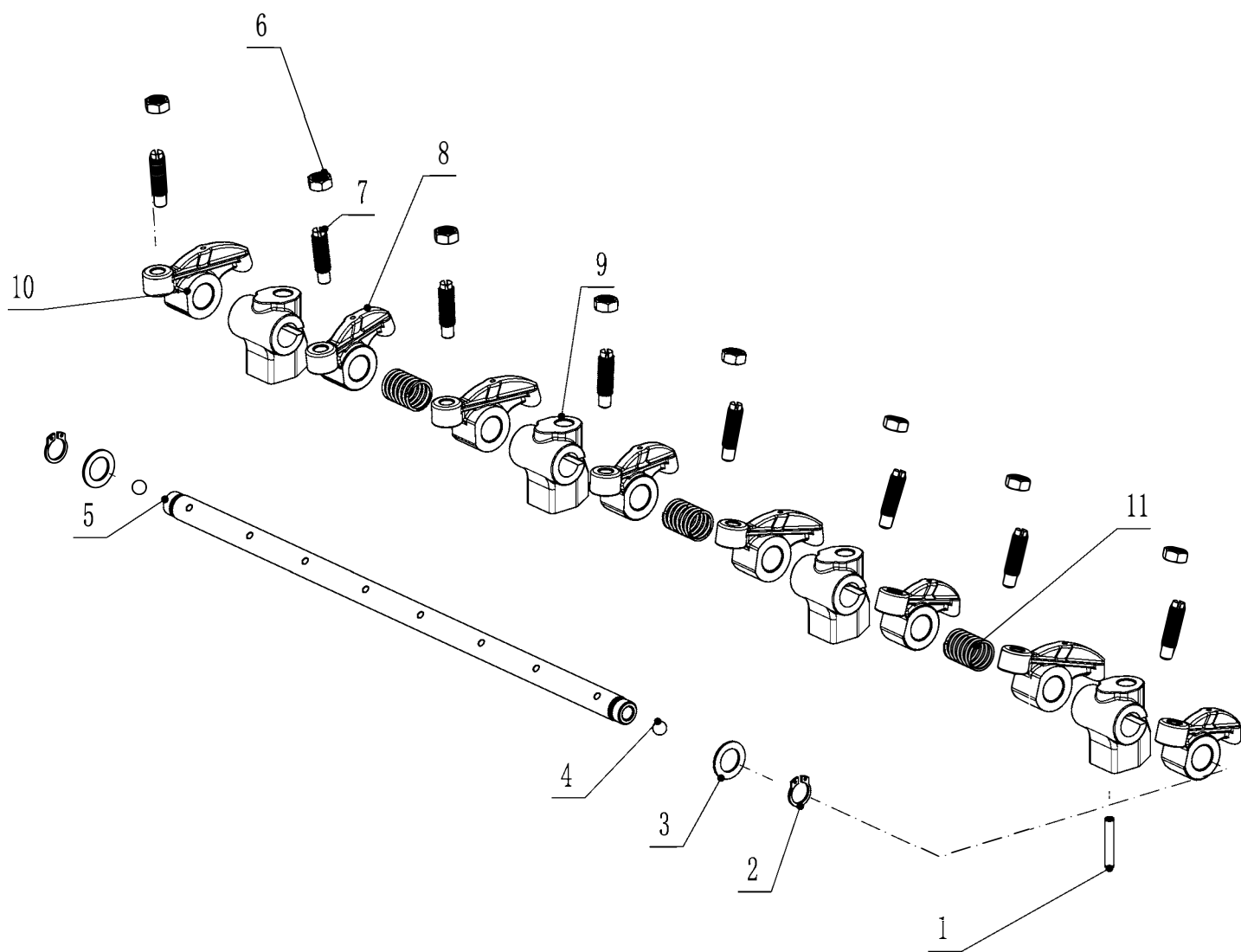

№	Код	Наименование	Кол-во
1	GB/T879.4	Штифт упругий 4×24	1
2	GB/T894.2	Стопорное кольцо 11	2
3	136804020040	Шайба 11×18×1	2
4	GB/T308	Шарик 6.2	2
5	500104020010	Ось коромысел	1
6	136704021030	Гайка стопорная	8
7	136704021020	Винт регулировочный	8
8	136704021010	Коромысло впускное	4
9	136804020030	Кронштейн коромысла	4
10	136804022010	Коромысло выпускное	4
11	136804020020	Пружина коромысла	3

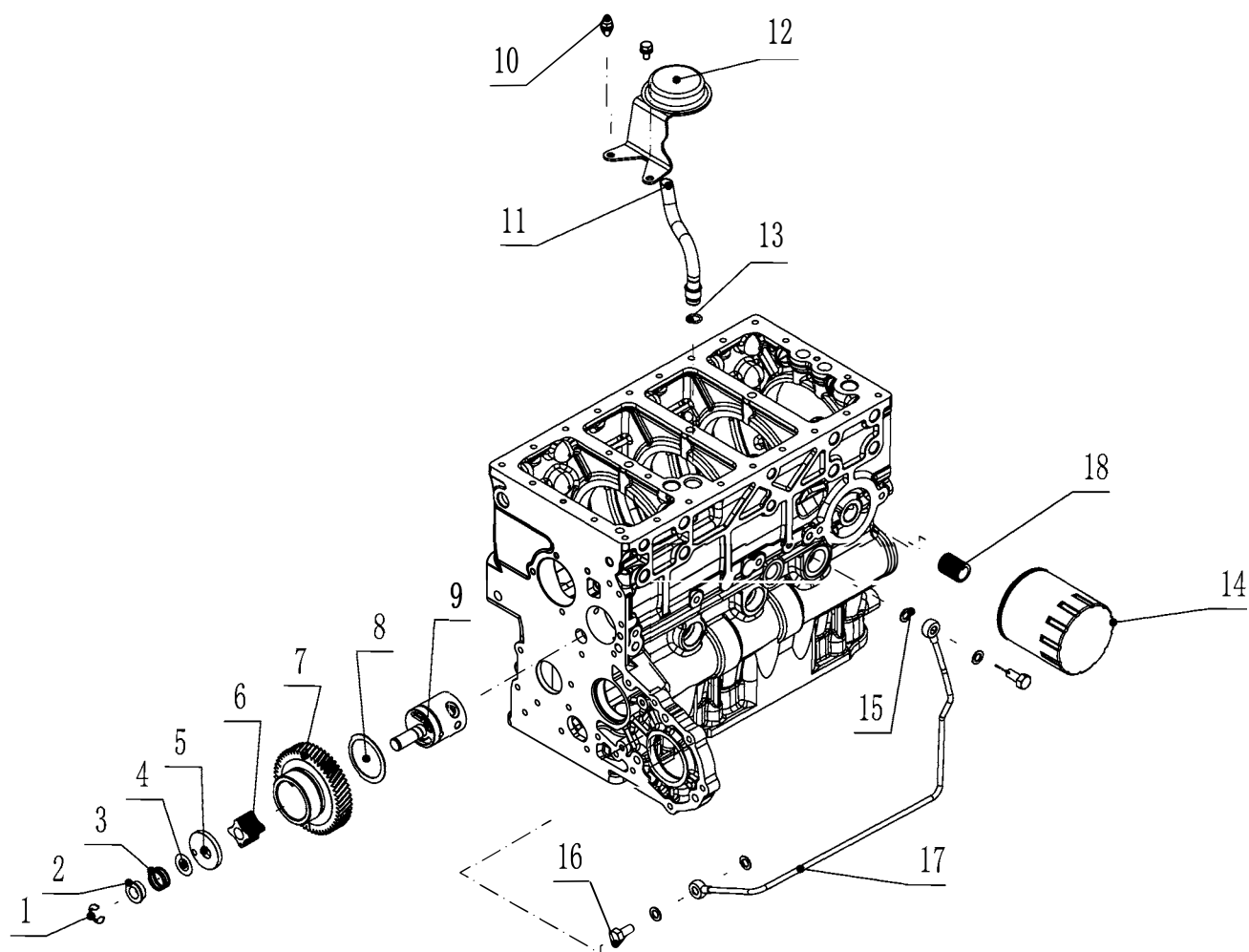

№	Код	Наименование	Кол-во
1	GB896-86 6	Стопорное кольцо 6	1
2	136706010080	Втулка установочная	1
3	136706010110	Пружина торцевая вала масляного насоса	2
4	136706010120	Регулировочная шайба 13×24×1	1
5	136706010090	Крышка масляного насоса	1
6	136706010040	Внутренний ротор	1
7	136806010010	Шестерня масляного насоса	1
8	136706010060	Опорная шайба (упорная)	1
9	136806010030	Корпус масляного насоса	1
10	GB/T9074.17-1988 M6×12	Винт/болт комбинированный M6×12	2
11	500106040010	Трубопровод масла (комплект)	1
12	136806041000	Фильтр грубой очистки масла	1
13	136706040020	Кольцо уплотнительное 11×2	1
14	136806031000	Фильтр тонкой очистки масла	1
15	136706020020	Комбинированная уплотнительная шайба 8	4
16	136706020010	Полый болт подачи масла M8×22	2
17	500106021000	Трубка подачи масла (часть)	1
18	136706030010	Резьбовая стойка/штуцер	1

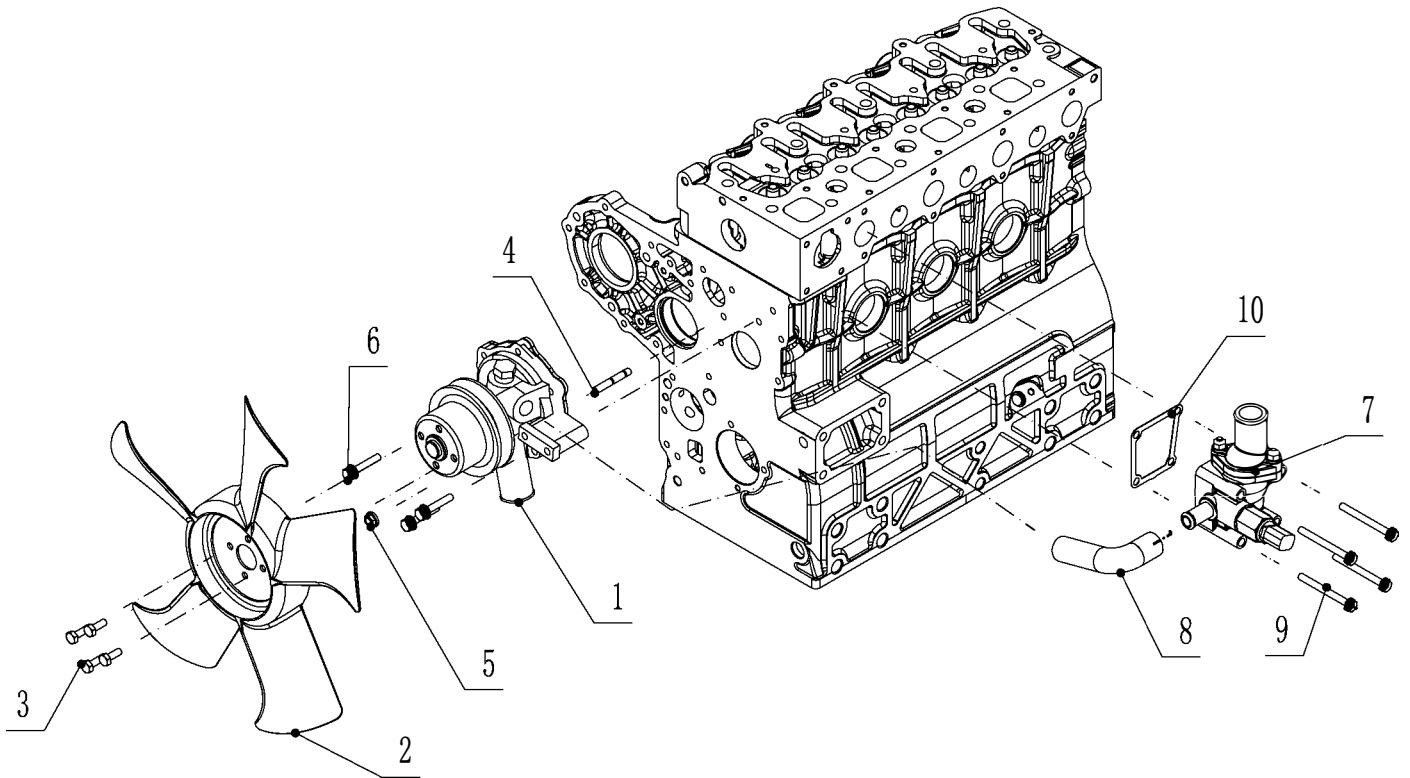

№	Код	Наименование	Кол-во
1	136807010000	Водяной насос (комплект)	1
2	136807013000	Вентилятор охлаждения	1
3	GB/T5783-2000 M6×16	Болт шестигранный M6×16 (8.8)	4
4	GB/1898-1988 AM6×35	Шпилька AM6×35 (8.8)	1
5	GB/16177.1-2000 M6	Гайка фланцевая M6	1
6	GB/T9074.17-1988 M6×35	Винт/болт комбинированный M6×35	3
7	136807020000	Термостат (комплект)	1
8	136807020060	Соединительный шланг	1
9	GB/T9074.15-1988 M6×60	Винт/болт комбинированный M6×60	4
10	136807020050	Прокладка корпуса термостата (бумажная)	1

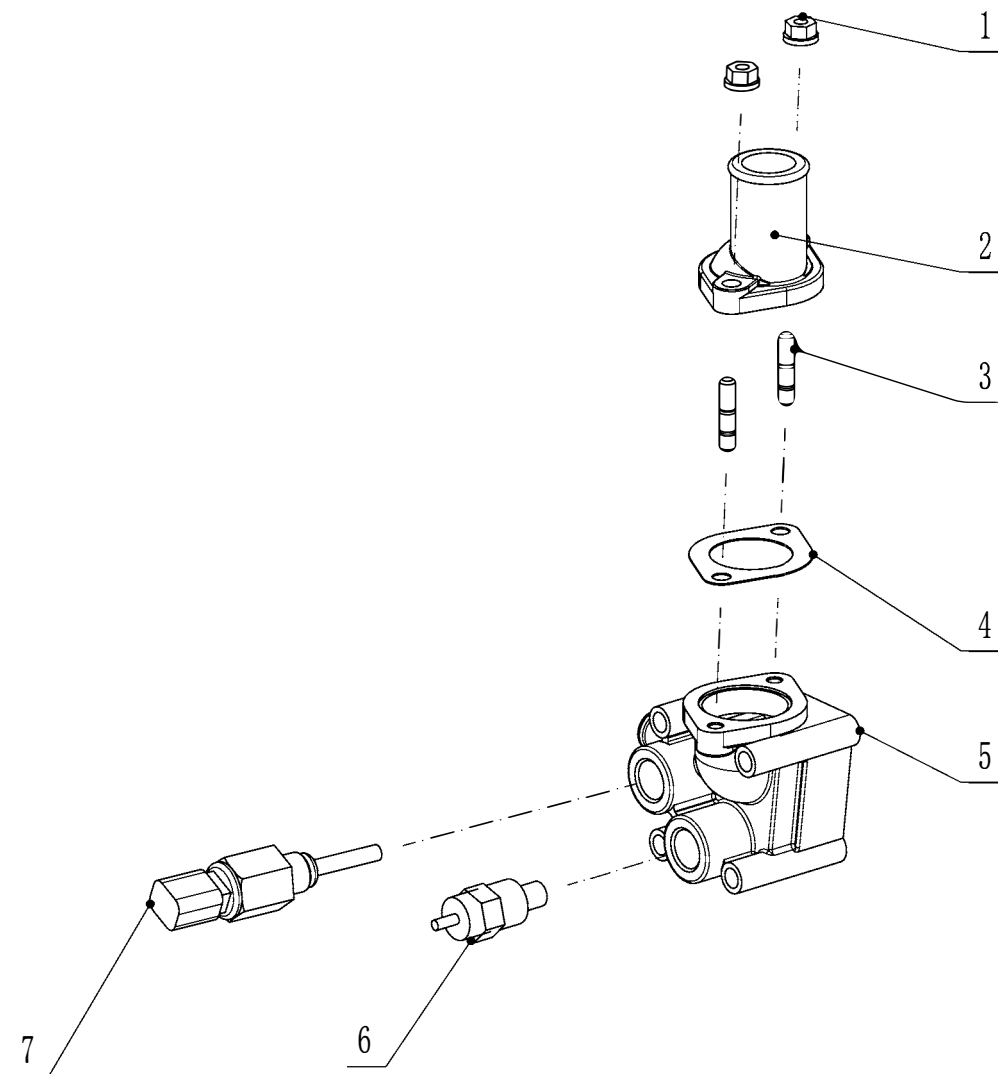

№	Код	Наименование	Кол-во
1	GB6177.1 М6	Гайка фланцевая М6	2
2	136807020010	Крышка термостата	1
3	GB/1898-1988 АМ6×20	Шпилька АМ6×20 (8.8)	2
4	136807020020	Прокладка крышки термостата	1
5	136807020030	Корпус термостата	1
6	136707020072	Датчик температуры воды 1018	1
7	136807020070	Датчик температуры воды	1

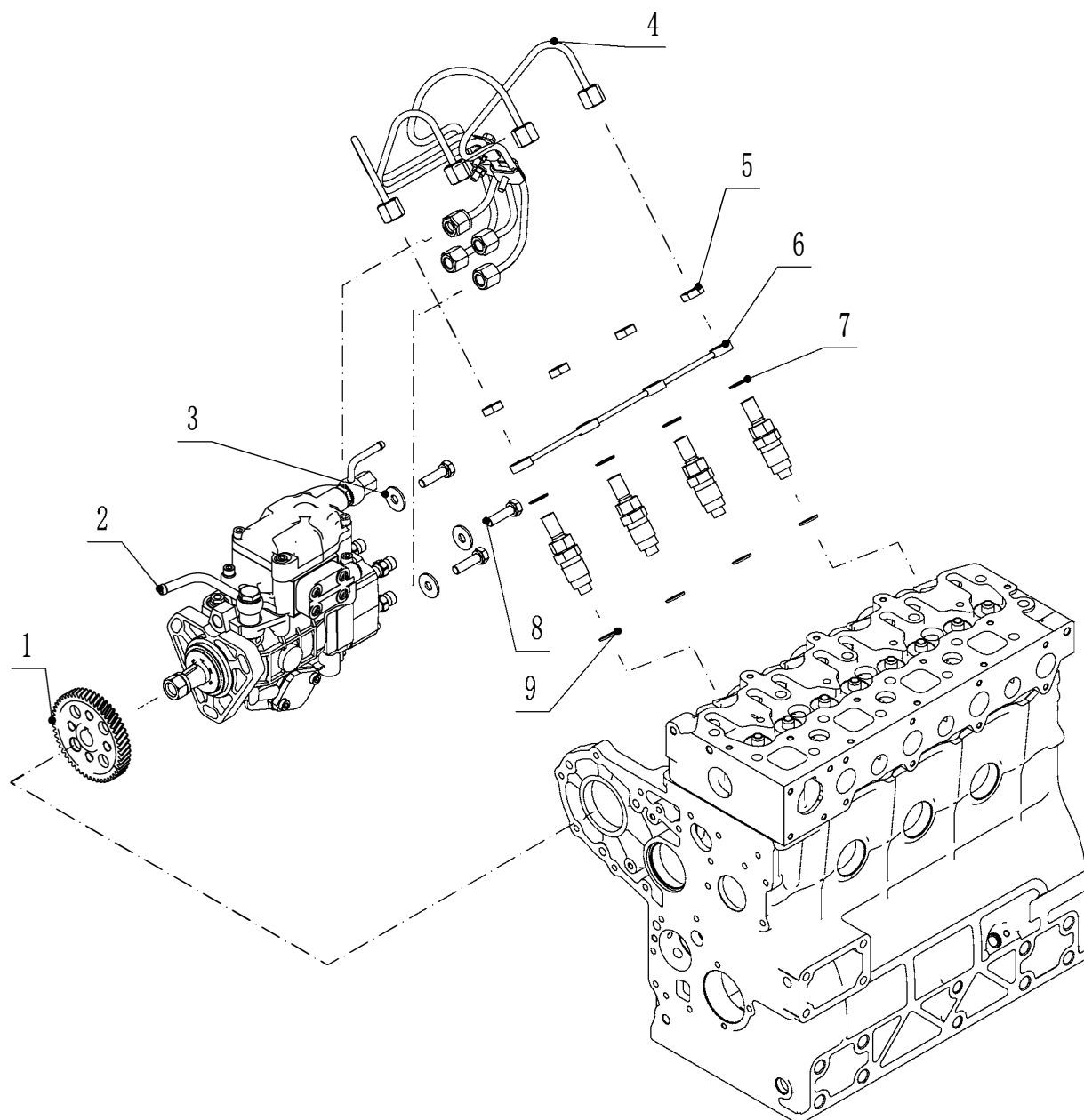

№	Код	Наименование	Кол-во
1	136808000010	Шестерня топливного насоса	1
2	500108010000	Топливный насос (комплект)	1
3	136800030030	Шайба 8.5×24×3	3
4	500108040000	Трубки высокого давления (комплект)	1
5	136708030010	Гайка форсунки М12×1.5	4
6	500108020000	Обратная топливная магистраль	1
7	136708030030	Прокладка обратной магистрали	4
8	GB/T9074.15-1988 М8×30	Винт/болт комбинированный М8×30	3
9	136708030020	Медная шайба форсунки	4

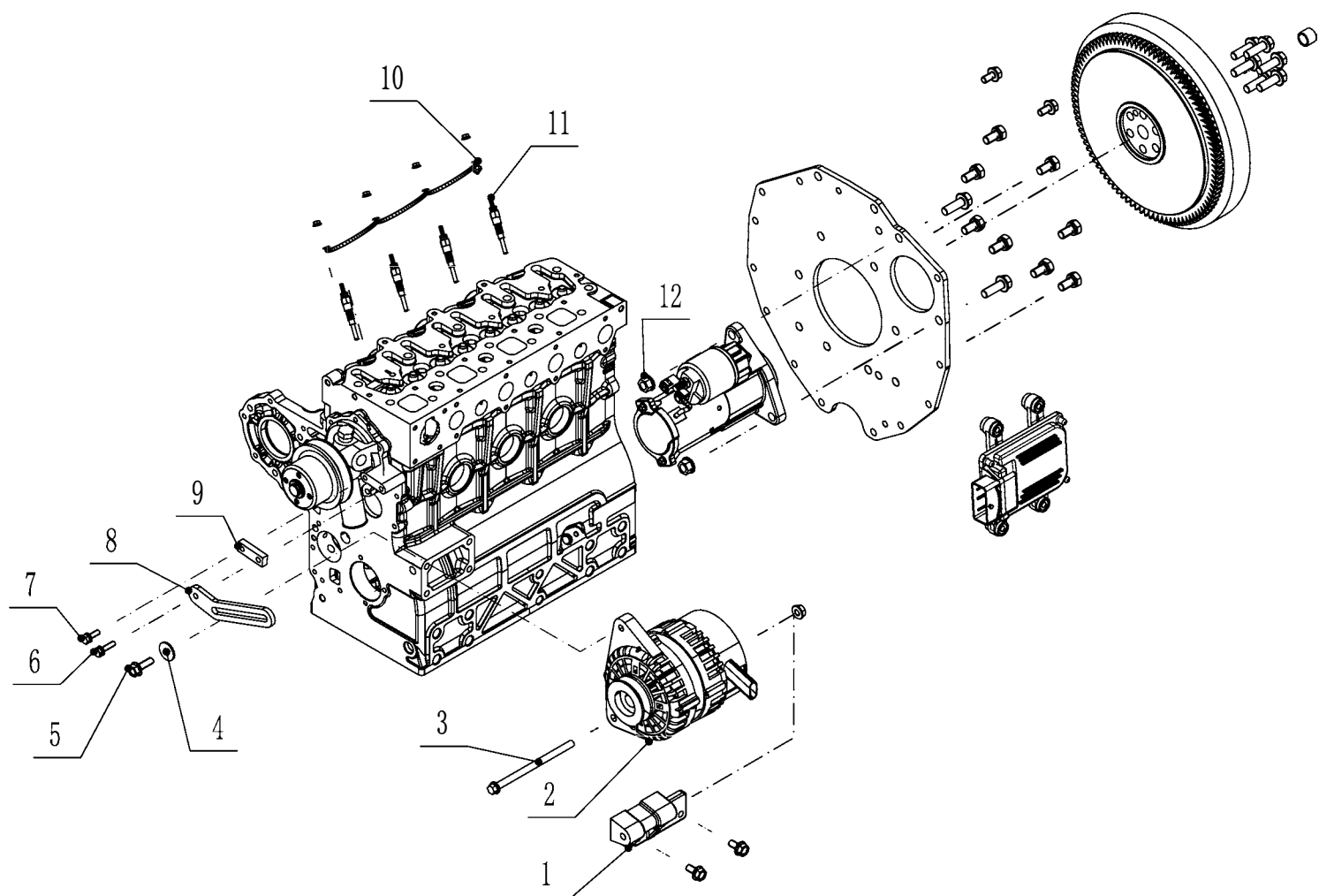

№	Код	Наименование	Кол-во
1	136810020040	Нижняя опора генератора	1
2	136810020000	Генератор	1
3	GB/T5789 M8×130	Болт с фланцем M8×130	1
4	136710030030	Шайба 8.5×24×3	1
5	GB/T5789-1986 M8×25	Болт с фланцем M8×25	1
6	GB/T9074.17 M6×25	Винт/болт комбинированный M6×25	1
7	GB/T9074.17-1988 M6×20	Винт/болт комбинированный M6×20	1
8	136810020020	Планка натяжителя генератора	1
9	136810020050	Проставка планки натяжителя	1
10	500110040000	Провод к свечам накаливания	1
11	136701050000	Свеча накаливания (комплект)	4
12	GB/T6177.2-2000 M8×1.25	Гайка фланцевая M8×1.25	2

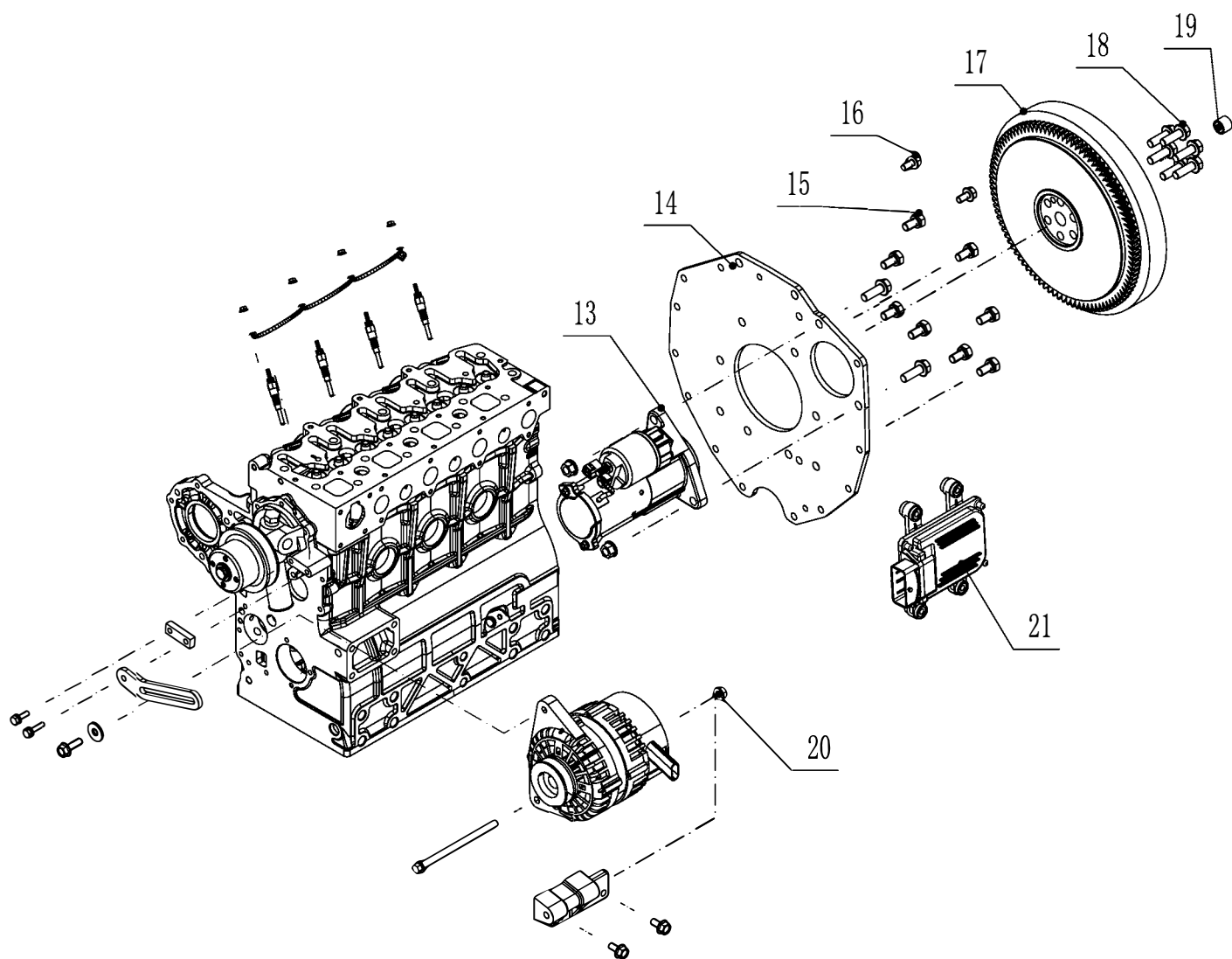

№	Код	Наименование	Кол-во
13	136810010000	Стартер	1
14	500110000010	Крепёжная плита стартера	1
15	GB/T9074.15-1988 M10×20	Винт/болт комбинированный M10×20	8
16	GB/T5789-1986 M8×16	Болт с фланцем M8×16	4
17	500110030000	Маховик (комплект)	1
18	GB/T16674.2 M10×1.25×30	Болт с фланцем M10×1.25×30	8
19	GB/T18323	Подшипник скольжения (спечённая втулка) 141814	1
20	GB/T6177.1-2000 M8	Гайка фланцевая M8	1
21	500110050000	ЭБУ (XY477)	1

ПРИЛОЖЕНИЕ 2

КАТАЛОГ ЗАПАСНЫХ ЧАСТЕЙ ШАССИ

КЕНТАВР Т-444 MASTER 9+3

TB40.10

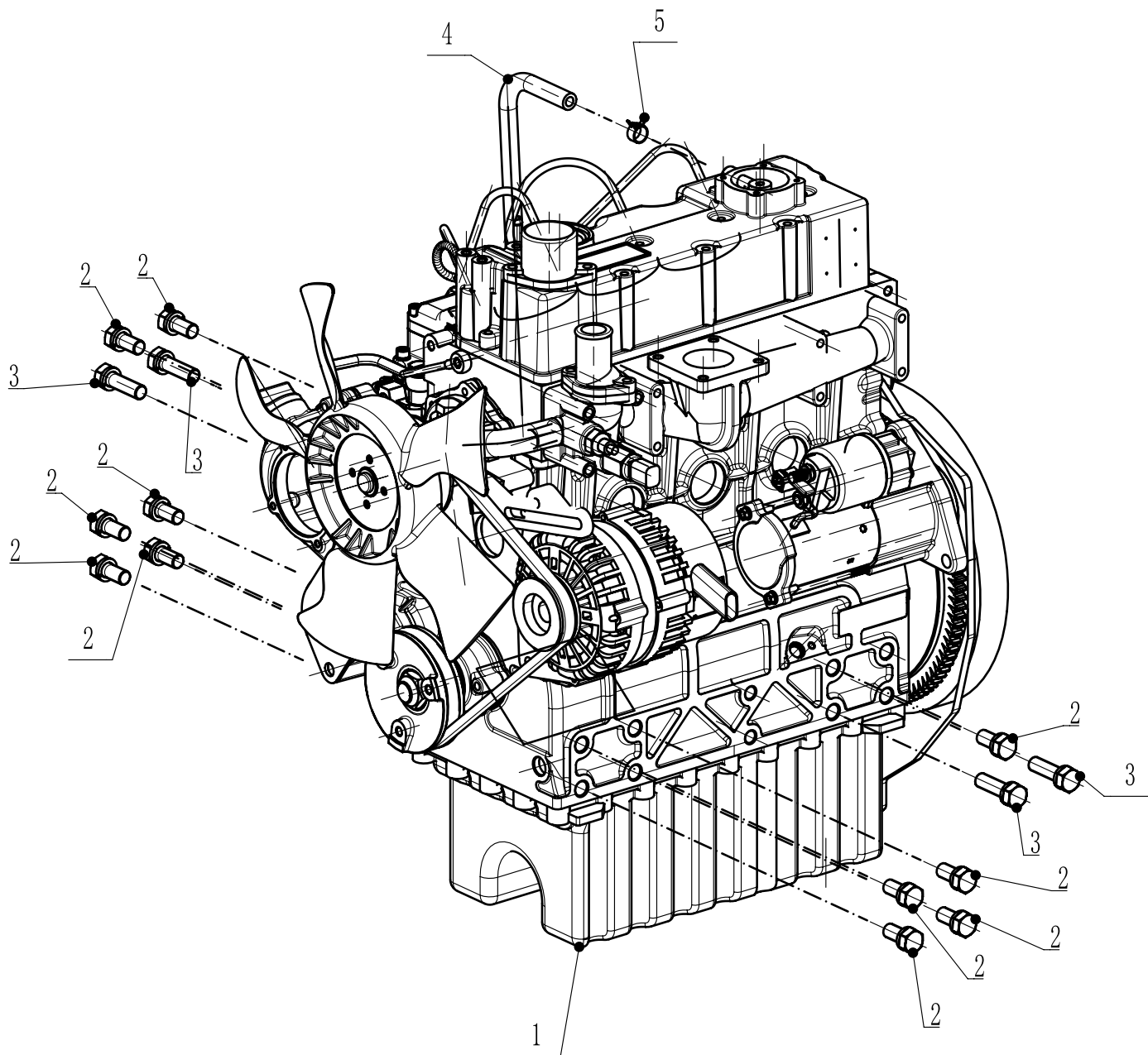

1	TB40.10	1	830000013
2	GB/T9074.15-1988, M12×1.25×25	11	500180017
3	GB/T9074.15-1988, M12×1.25×40	4	500080085
4	XYC8.02.04-23	1	202000126
5	QC/T621-1997, Q673B13	1	507060008

TB40. 11

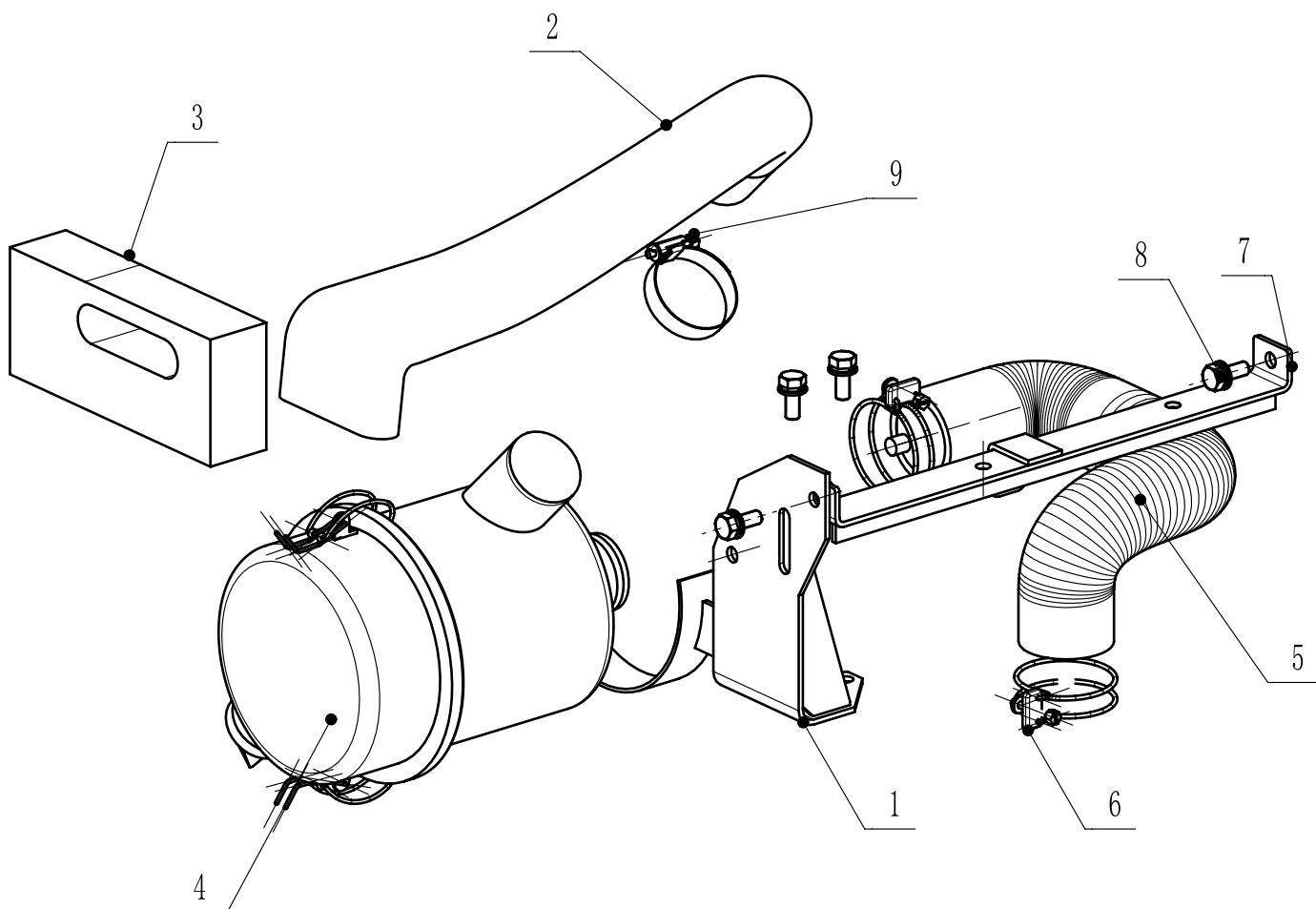

1	TB40. 11. 02	1	208170476
2	TB40. 11-02	1	203001162
3	TB40. 11-03	1	203001163
4	TA25. 11. 01	1	203000994
5	TA25. 11-01	1	203000993
6	T621-1999	2	507060012
7	TB40. 11. 03	1	208170477
8	GB/T9074. 17-1988, M8×20	4	500080005
9	GB/T8870-1999	1	507020007

TB40. 13

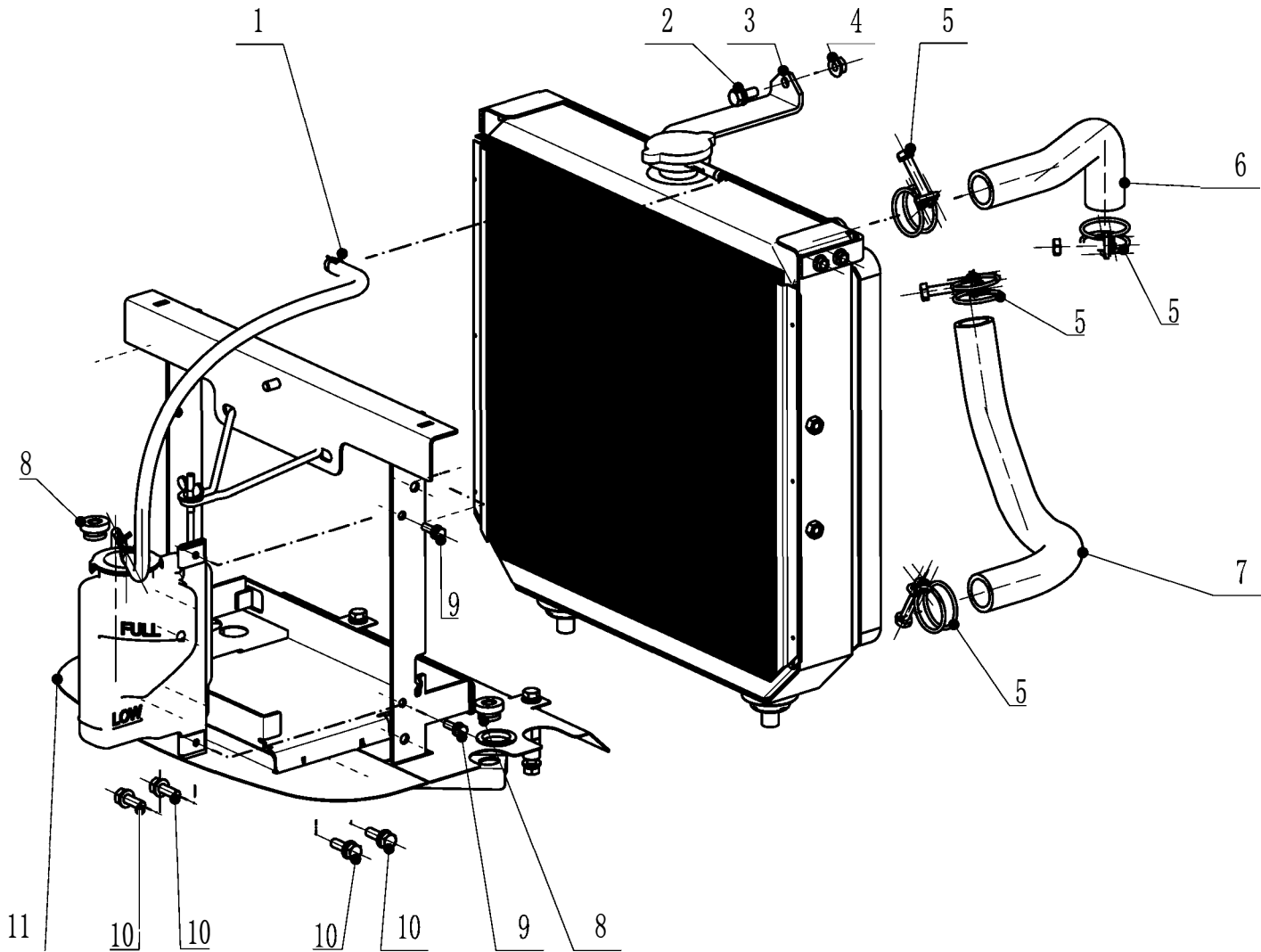

1	TB40. 13. 03	1	299000181
2	GB/T9074. 17-1988, M8×20	1	500080005
3	TB40. 13. 01	1	299000235
4	GB/T6177. 1-2000, M8	1	501060002
5	XYC8-1. 02. 05-18	4	507050006
6	TA25. 13-03	1	202000215
7	TA25. 13-02	1	202000214
8	TA25. 30. 01-03	2	210000168
9	GB/T9074. 17-1988, M6×20	2	500080013
10	GB/T9074. 17-1988, M8×25	4	500080003
11	TB40. 13. 02	1	303000173

TB40.13.02

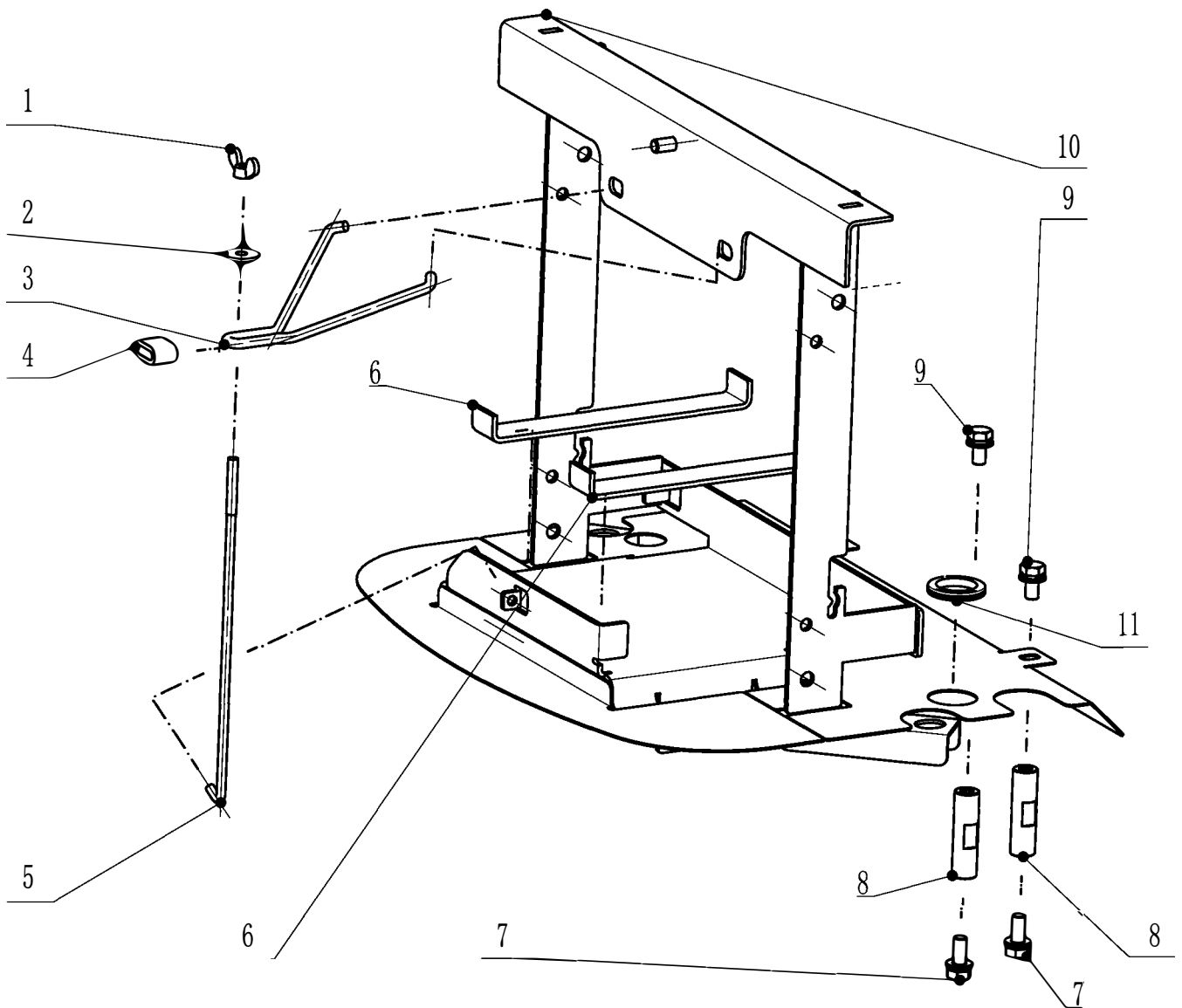

1	GB/T62-1988,M6	1	501220001
2	GB / T5287-2002,6	1	503120001
3	TA25.13.02-02	1	201021611
4	TA25.13.02-04	1	202000243
5	TA25.13.02-01	1	216120101
6	TB40.13.02-03	2	203001359
7	GB/T9074.17-1988,M8×20	2	500080005
8	TB40.13.02-04	2	216000170
9	GB/T9074.17-1988,M8×16	2	500080004
10	TB40.13.02.01	1	208170478
11	TC40.47.01-01	1	203001272
12		1	601050163

TB40. 13. 03

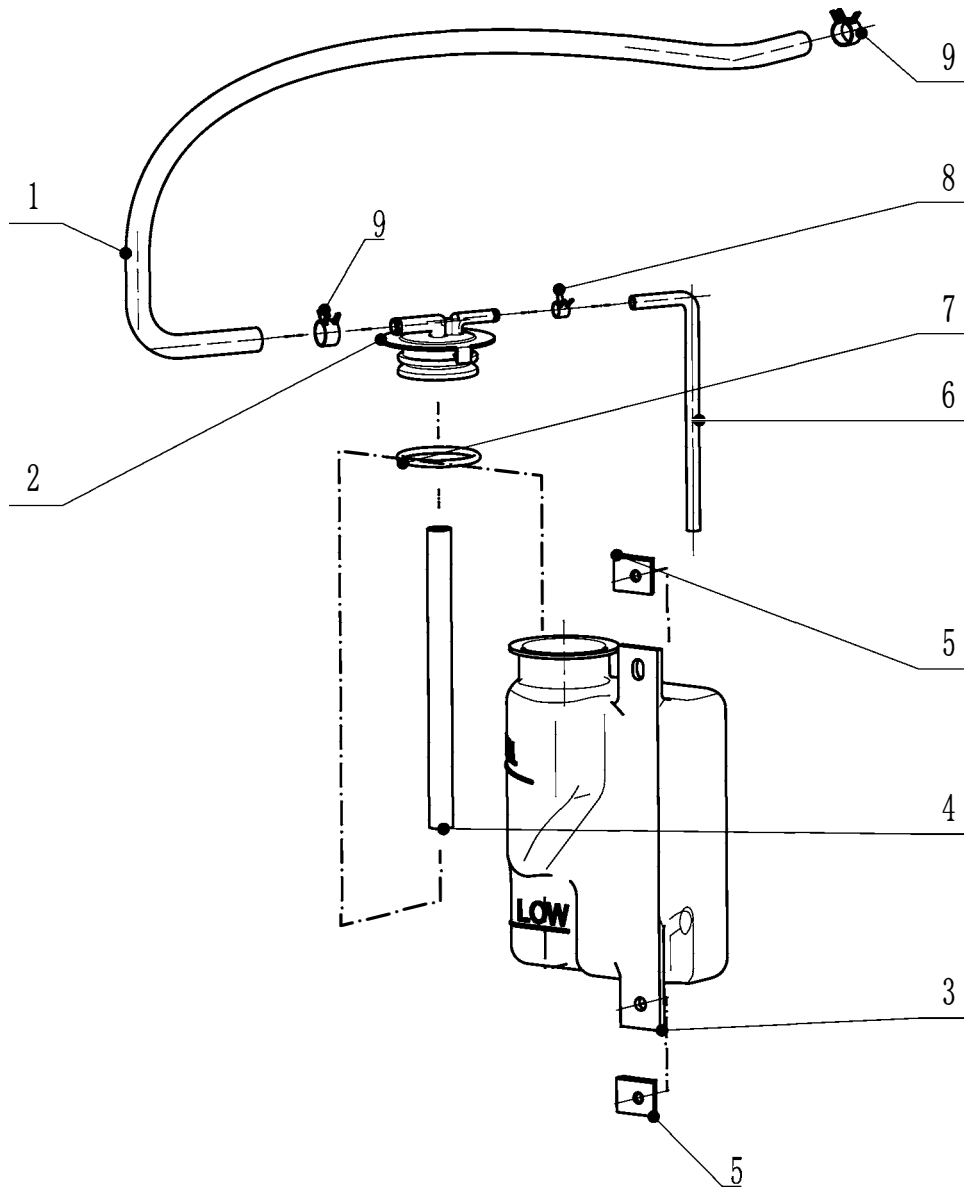

1	TB40. 13. 03-03	1	202000261
2	TA25. 13. 03-02	1	203000997
3	TA25. 13. 03-01	1	203000996
4	TA25. 13. 03-05	1	202000220
5	QC-T608-2011	2	501220002
6	TA25. 13. 03-04	1	202000219
7	GB3452. 1-92	1	509010015
8	QC/T621-1997, Q673B06	1	507060011
9	QC/T621-1997, Q673B12	2	507060005

TA25. 20

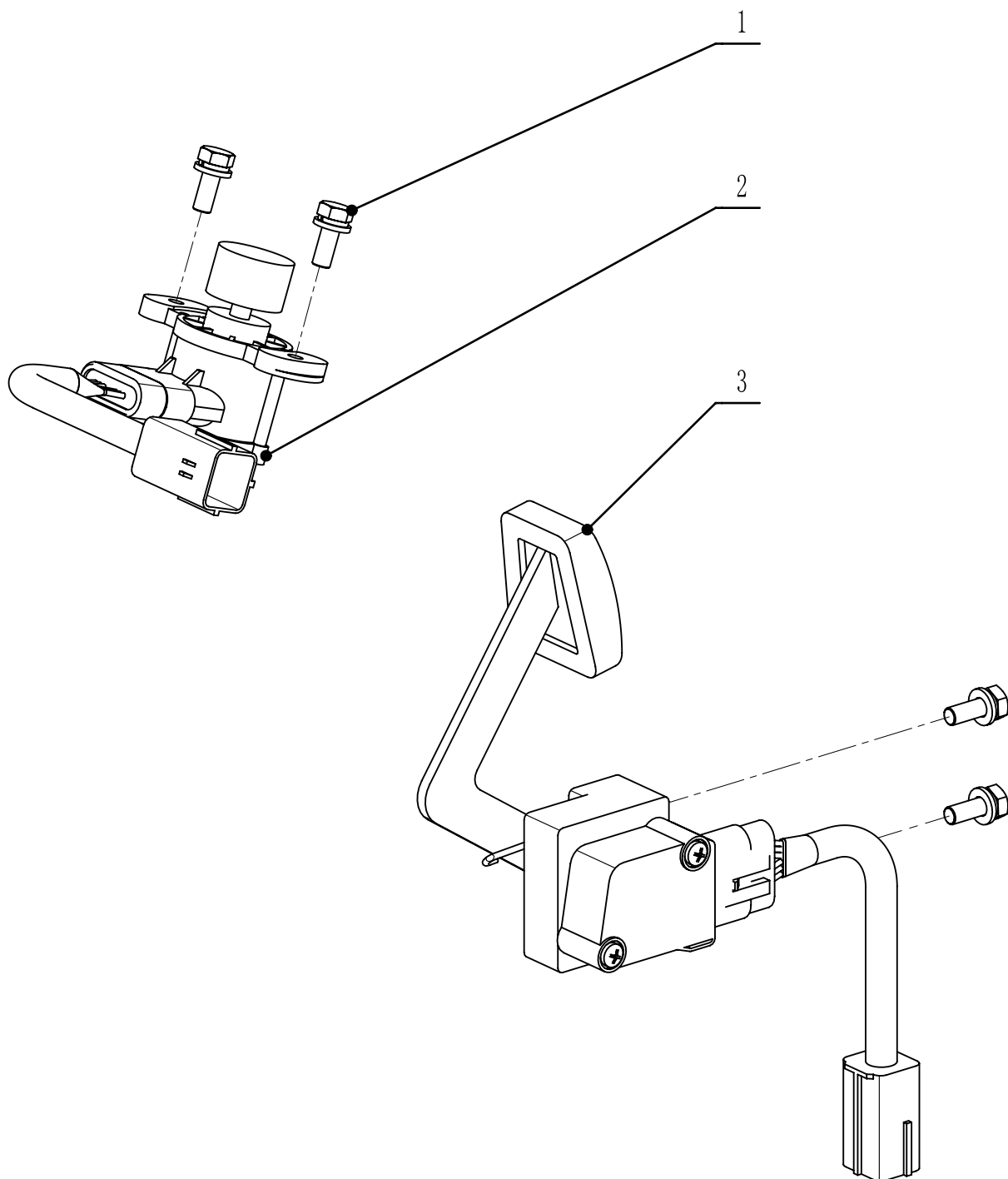

1	GB/T9074.17-1988, M6×16	4	500080008
2	TA25.20.01	1	305000345
3	TA25.20.02	1	305000346

TB40. 21A

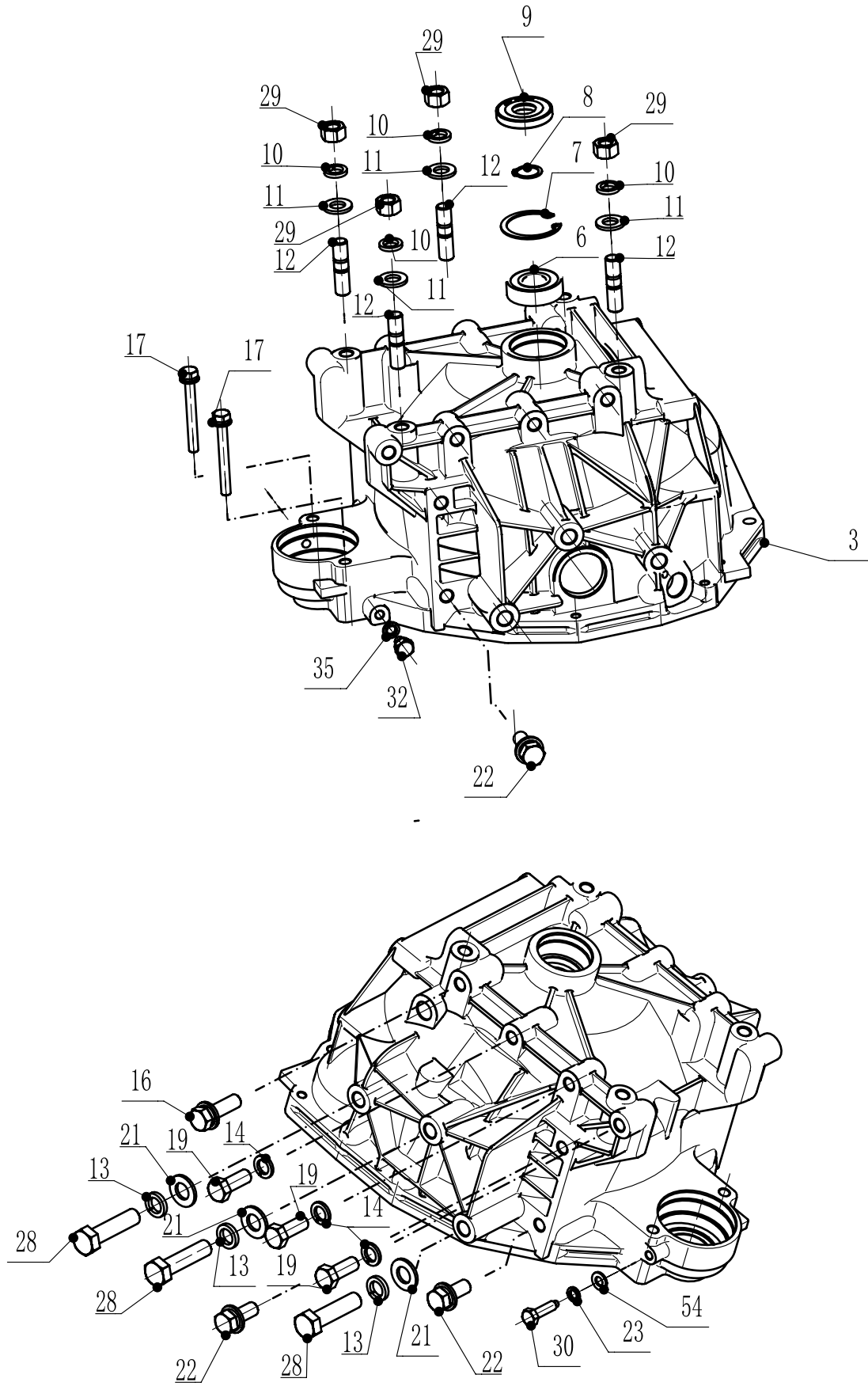

TB40. 21A

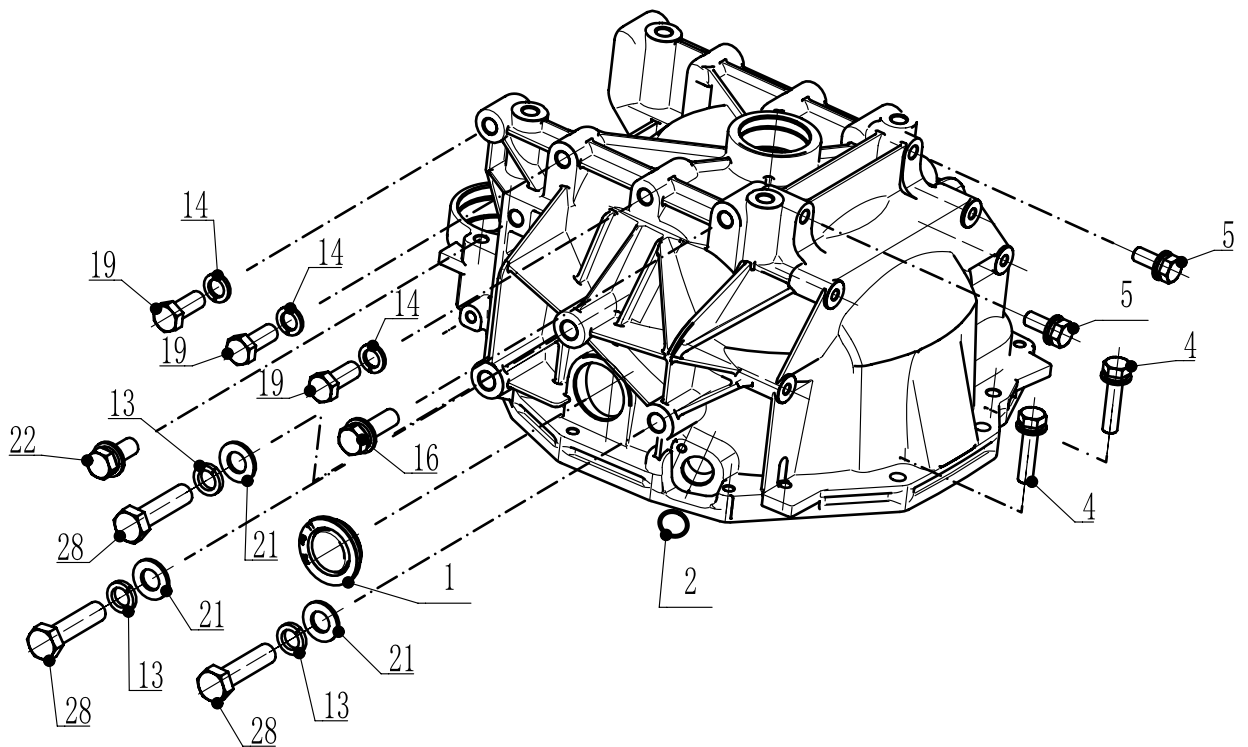
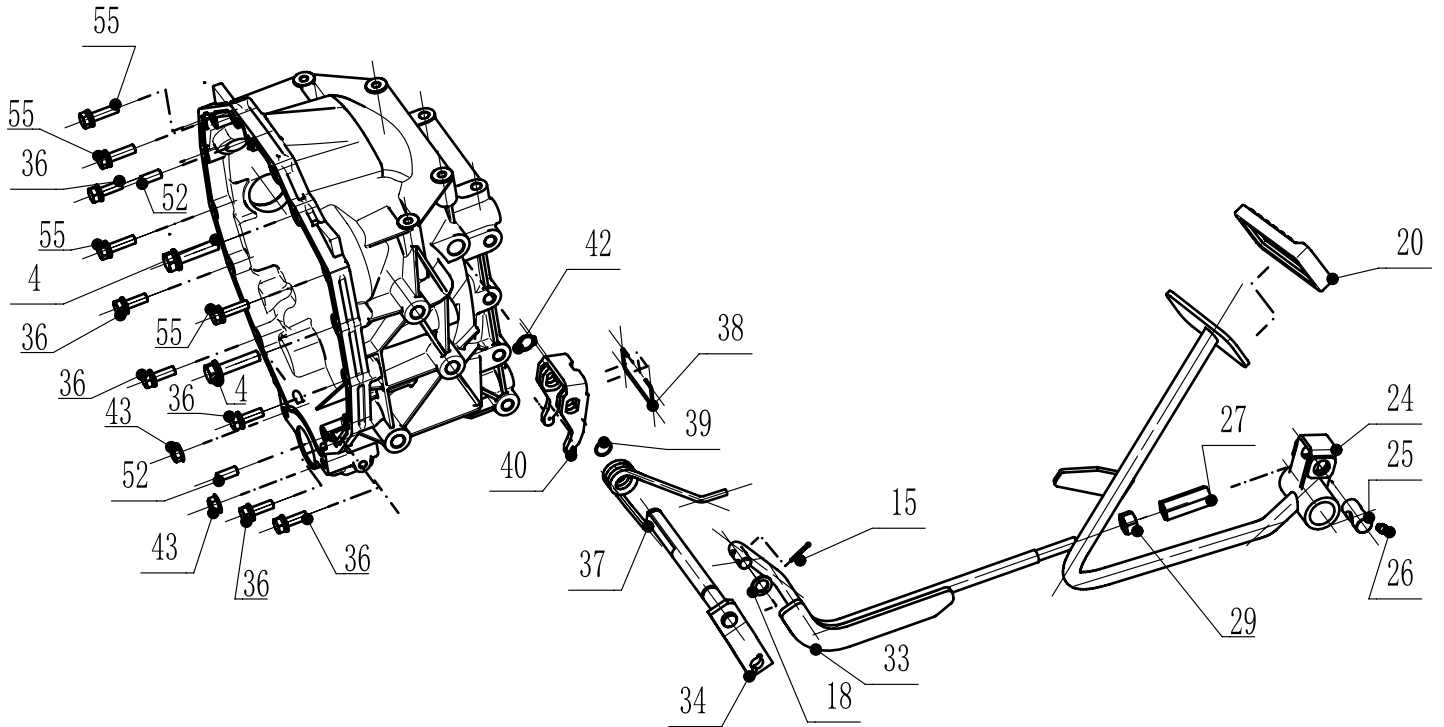

TB40. 21A

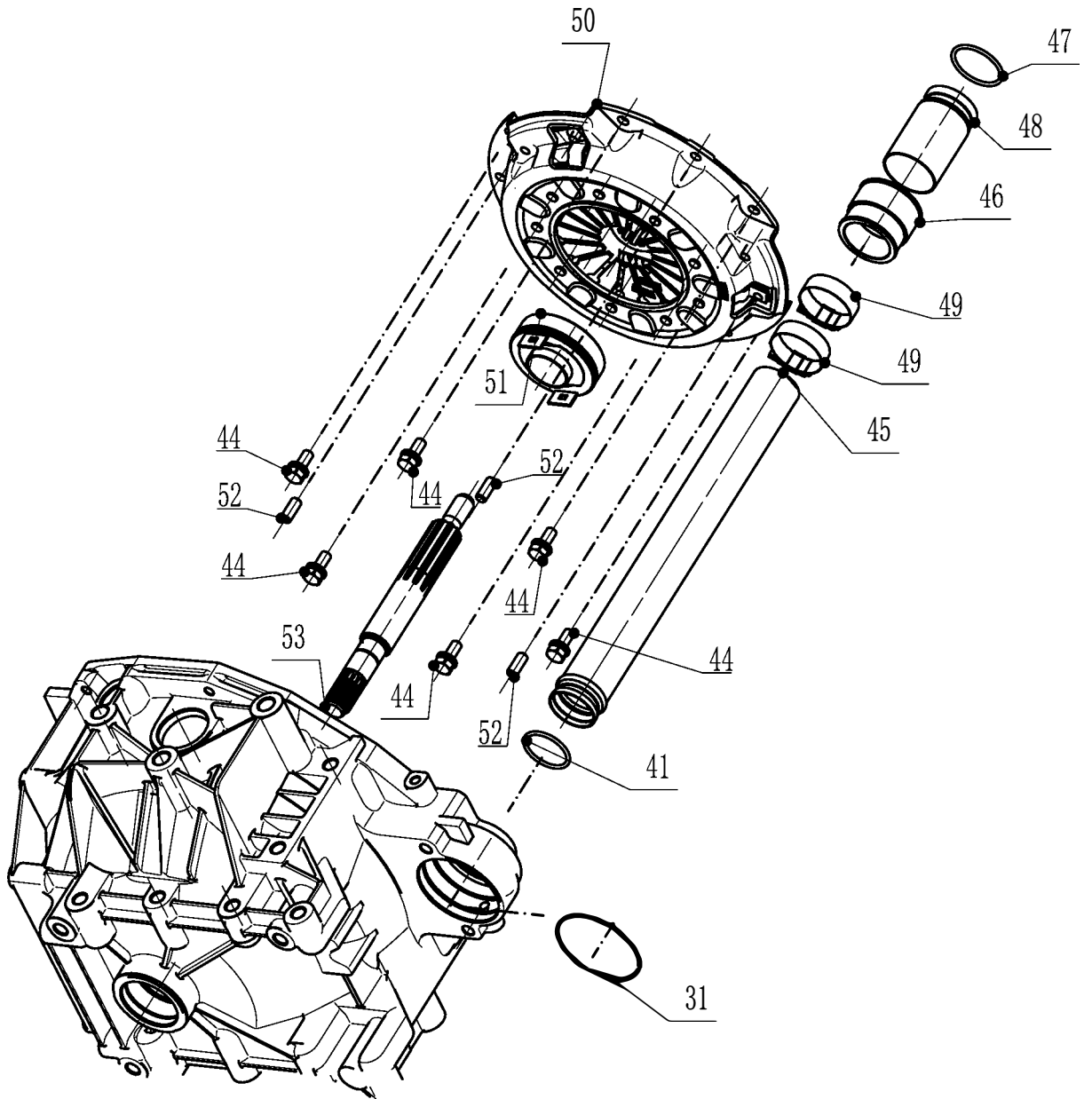

1	TA25. 21. 08	1	203001005
2	JB/T7757. 2	1	505080010
3	TB40. 21-01A	1	204030125
4	GB/T9074. 17-1988, M10×45	4	500080075
5	GB/T9074. 17-1988, M10×25	2	500080011
6	GB/T276-1994, 6204-2RS	1	508010024
7	GB/T893. 1-1986, 47	1	505040001
8	GB/T 894. 1-1986, 20	1	505050009
9	TA25. 21. 07	1	203001004
10	GB/T93-1987, 12	4	505080004

TB40. 21A

11	GB/T97.1-2002, 12	4	503030004
12	GB/T900-1988, AM12X1.25X25	4	500130025
13	GB/T93-1987, 14	6	505080009
14	GB/T859-1987, 12	6	503140003
15	GB/T 91-2000	1	505070006
16	GB/T9074.17-1988, M12×40	2	500080082
17	GB/T9074.17-1988, M8×70	2	500080080
18	GB/T848-2002, 12	1	503010002
19	GB/T5783-2000, M12×30	6	500030005
20	LNC8.05.08-01	1	203000043
21	GB/T97.1-2002, 14	6	503030021
22	GB/T9074.17-1988, M12×30	4	500080014
23	GB/T93-1987, 8	1	505080001
24	TB40.21.02A	1	201170617
25	TA25.21-10	1	299000115
26	GB1152-89, M6	1	599010001
27	TA25.21-09	1	299000114
28	GB/T5783-2000, M14×55	6	500030043
29	GB/T6176-2000, M12×1.25	5	501060010
30	TB40.21-18	1	299000240
31	GB/T3452.1-2005, 67×1.8	1	509030078
32	JB/T1700-2008, M8×1×10	1	500060003
33	TB40.21.03A	1	201170618
34	TB40.21.06A	1	201170620
35	JB/T982-1977, 8	1	503040005
36	GB/T9074.17-1988, M8×25	6	500080078
37	TB40.21-03A	1	210000166
38	TB40.21-20A	1	205000429
39	TA25.21-12	1	203001003
40	TB40.21.05A	1	201170619
41	GB/T3452.1-2005, 33.5×2.65	1	509030076
42	GB/T894.1-1986, 15	1	505050007
43	GB/T6177.1-2000, M8	2	501060013
44	GB/T9074.17-1988, M8×20	6	500080076
45	TB40.21-13	1	202170017

TB40.21A

46	TB40.21-15	1	203001160
47	GB/T3452.1-2005, 37.5×2.65	1	509030077
48	TB40.21-14	1	202170018
49	JB/T8870-1999, 32~50	2	507020007
50	TB40.21.01A	1	299000246
51	TB40.21-19A	1	205000428
52	GB-T119.2-2000	5	505010026
53	TB40.21-02A	1	215030251
54	GB/T97.1-2002, 8	1	503030001
55	GB/T9074.17-1988, M8×30	4	500080077

TB40.22

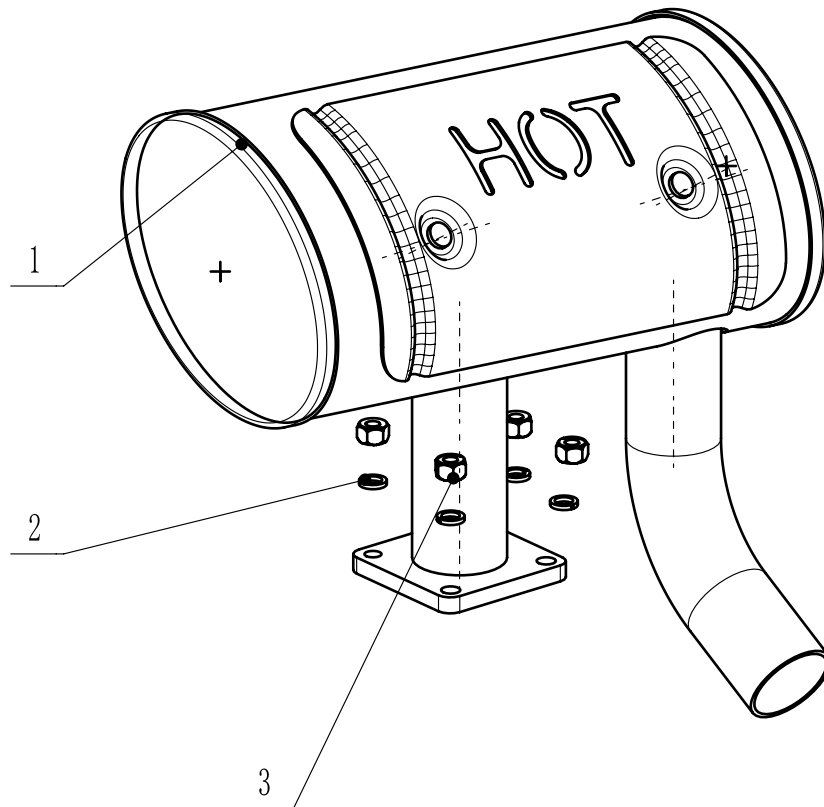

1	TB40.22.01	1	299000182
2	GB/T93-1987	4	505080001
3	GB/T6186 M8	4	501110005

TB40. 30A

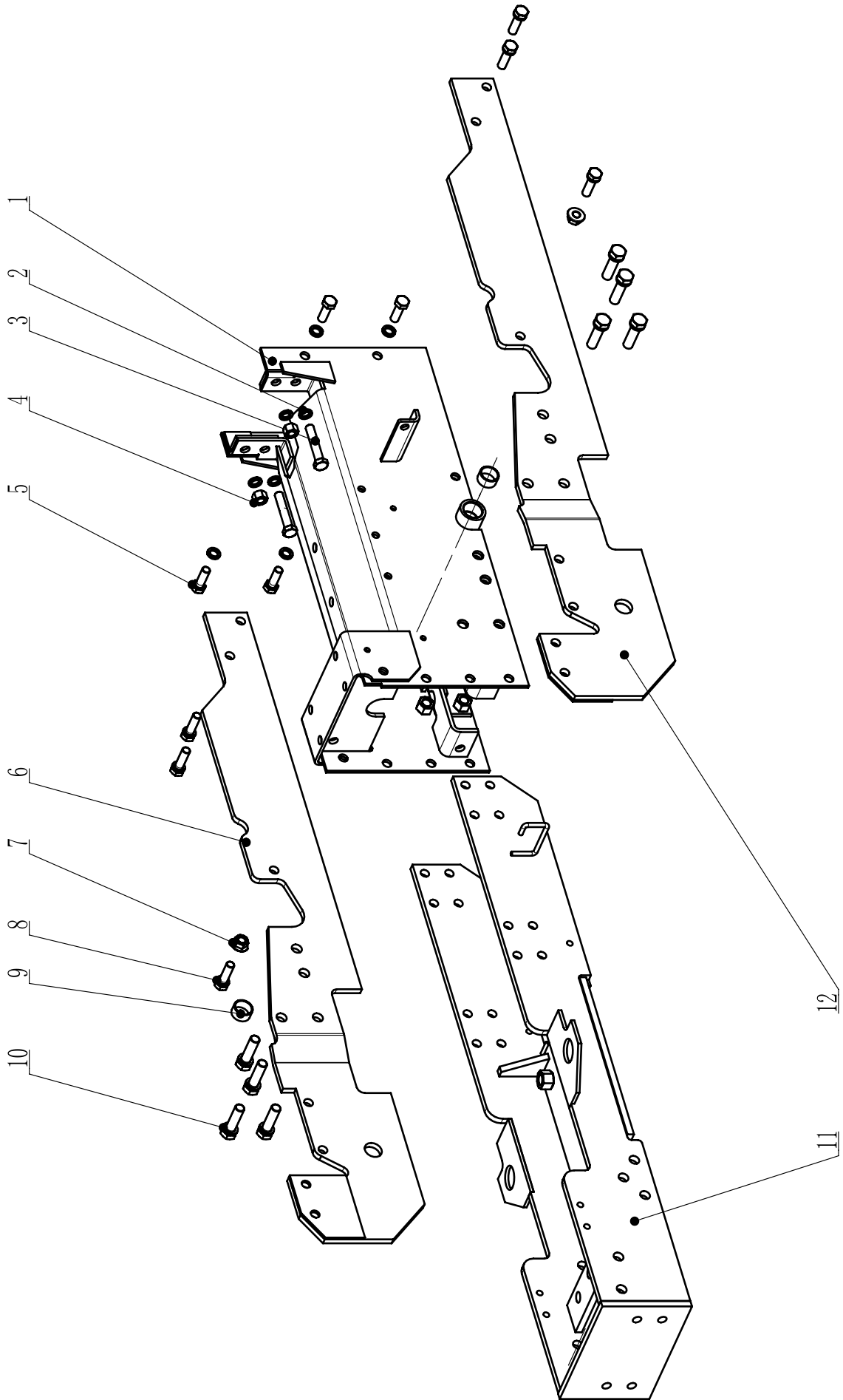

TB40. 30

1	TB40. 30. 06A	1	208200315
2	GB/T 93-1987	8	505080004
3	GB/T 5783-2000	2	500030034
4	GB/T 6176-2000	2	501060010
5	GB/T 5783-2000	2	500030018
6	TB40. 30. 05A	1	208200314
7	GB/T 6177. 1-2000	2	501060001
8	GB/T 9074. 15-1988	6	500080056
9	GB/T 12613. 1-2011	2	508030023
10	GB/T 9074. 15-1988	8	500180021
11	TB40. 30. 01	1	208200294
12	TB40. 30. 04A	1	208200313

TB40. 31

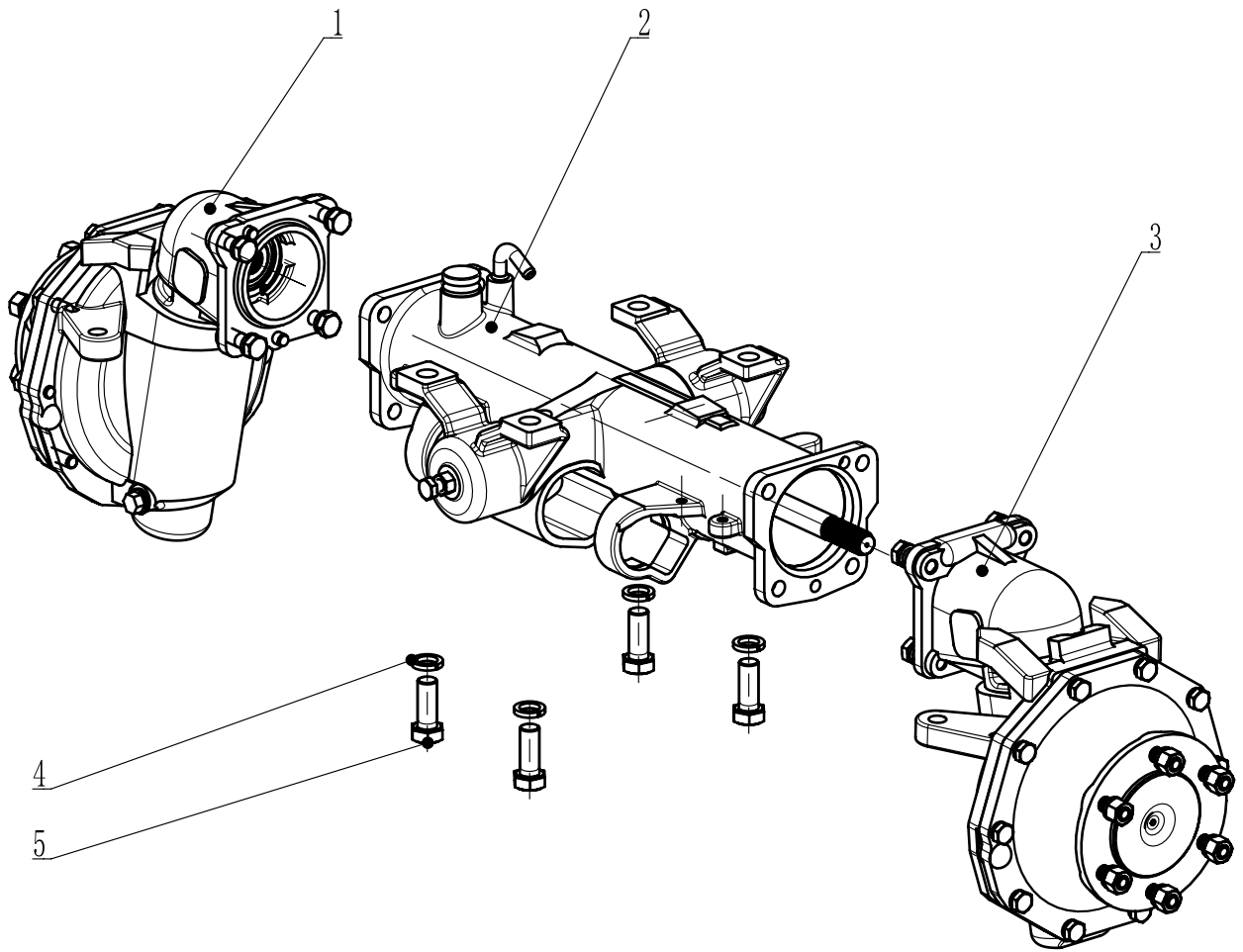

1	TB40. 31. 02	1	306000150
2	TB40. 31. 03	1	306000151
3	TB40. 31. 01	1	306000149
4	GB/T 93-1987	4	505080011
5	GB/T 5786-2000	4	500040011

TB40.31.01

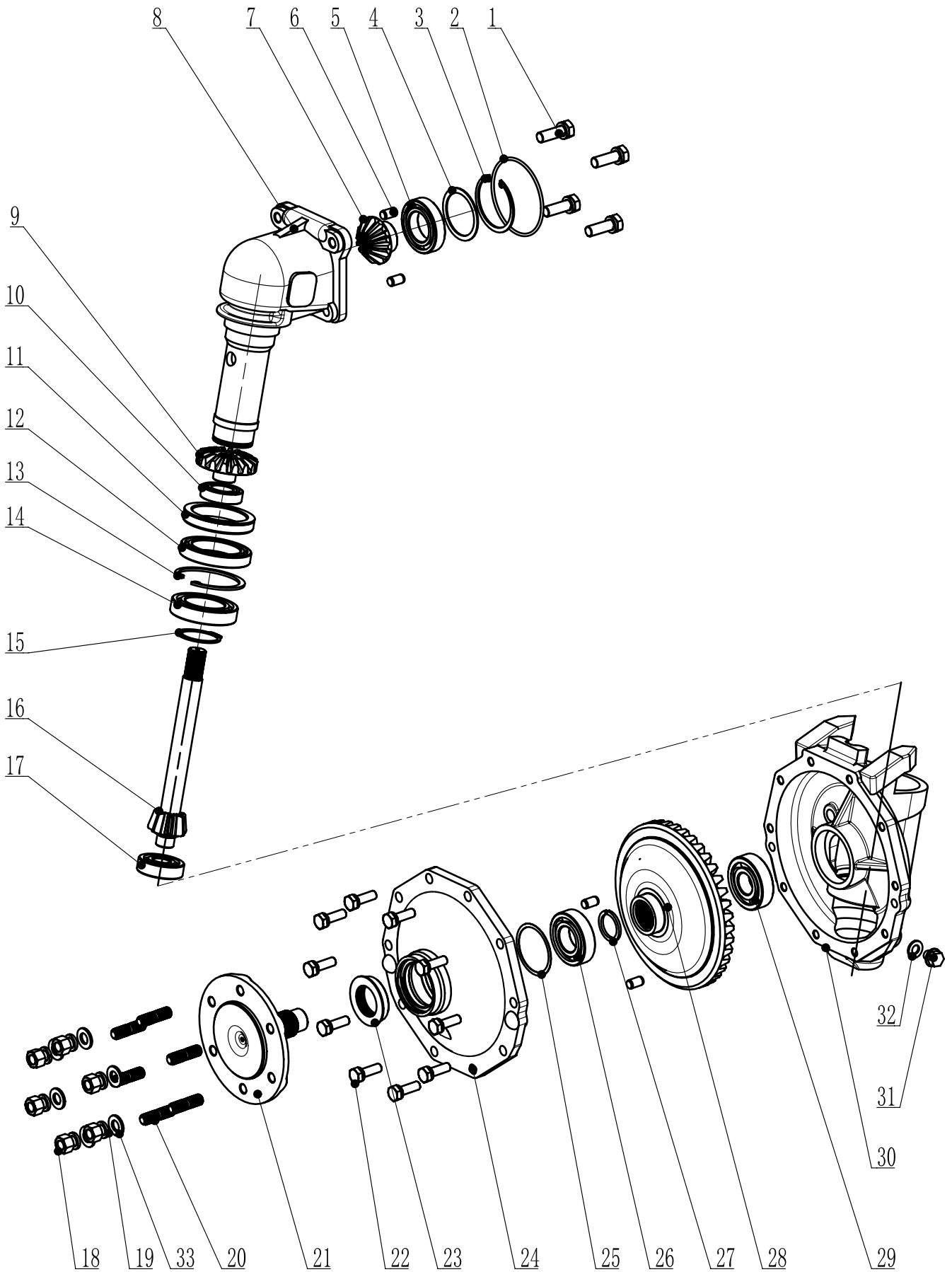

TB40. 31. 01

1	GB/T 9074.15-1988	4	500180038
2	TA25.31.02-13	1	203001006
3	GB/T 893.1-1986	1	505040012
4	TA25.31.02-03	1	299000118
5	GB/T 276-1994	1	508010006
6	GB/T 119.2-2000	4	505010028
7	TB40.31.01-09	1	206000196
8	TB40.31.01-07	1	217160005
9	TB40.31.01-08	1	206000195
10	GB/T 276-1994	1	508010030
11	BQ3565E	1	509080006
12	GB/T 276-1994	1	508010076
13	GB/T 893.1-1986	1	505040010
14	GB/T 276-1994	1	508010020
15	GB/T 894.1-1986	1	505040026
16	TB40.31.01-05	1	206000194
17	GB/T 276-1994	1	508010011
18	GB/T 6176-2000	6	501210001
19	GB/T 93-1987	6	505080004
20	TA25.38-15	6	530000161
21	TB40.31.01-01	1	205030107
22	GB/T 9074.15-1988	10	500180020
23	AE2074F	1	299000122
24	TB40.31.01-02	1	204030126
25	TB40.31.01-03	1	201021998
26	GB/T 276-1994	1	508010019
27	TA25.31.01-04	2	299000119
28	TB40.31.01-04	1	206000193
29	GB/T 276-1994	1	508010021
30	TB40.31.01-06	1	204170011
31	GB/T16674.2-2004	1	500220001
32	JB/T 982-1977	1	503040001
33	GB/T 97.1-2002	6	503030004

TB40. 31. 02

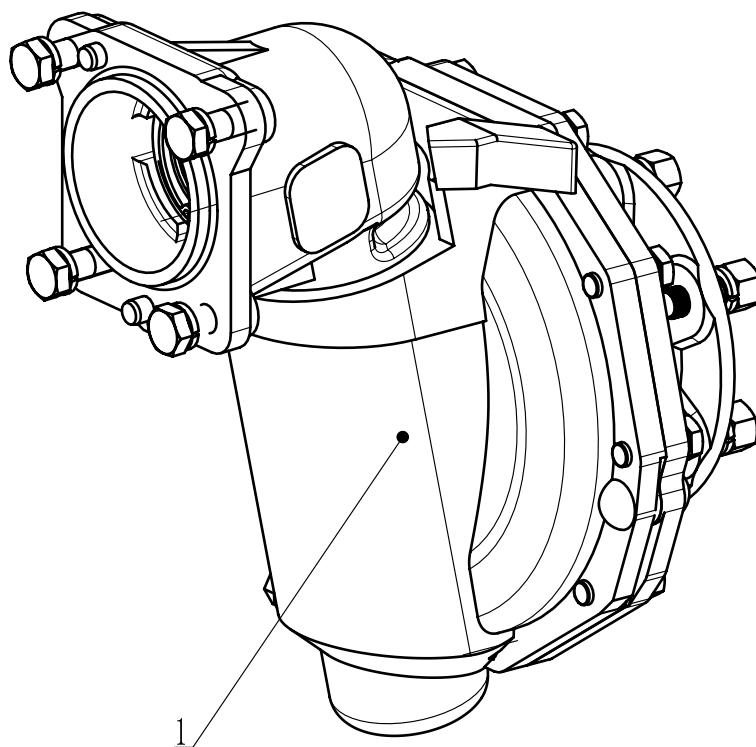

1	TB40. 31. 02-01	1	204170012
2		

TB40.31.03

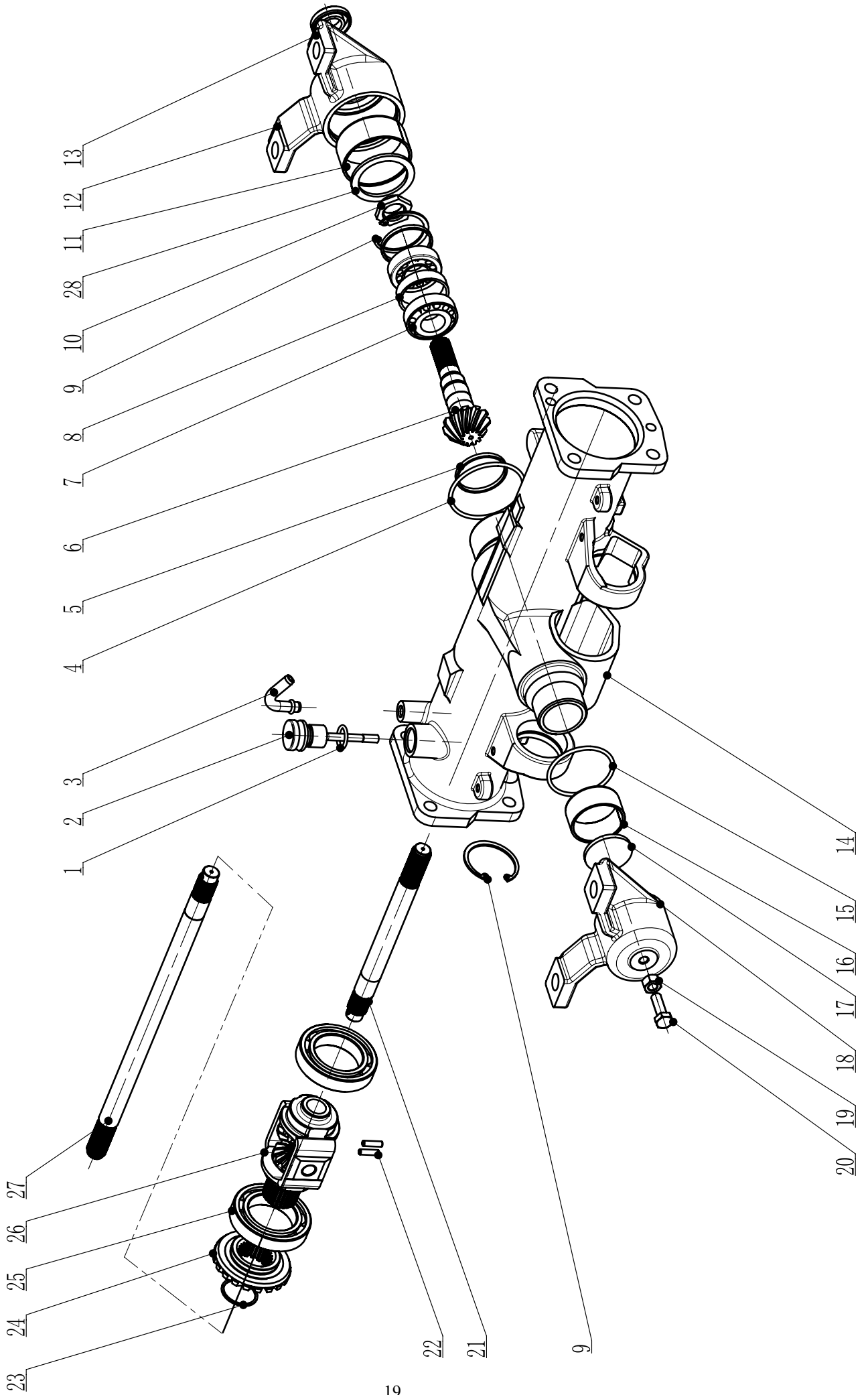

TB40. 31. 03

1	GB/T 3452.1-2005	1	509030075
2	TA25.31.04-04	1	203001008
3	TB40.31.03-05	1	202000245
4	GB/T 3452.1-2005	1	509010017
5	TB40.31.03-07	2	202000263
6	TB40.31.03-09	1	205030108
7	GB/T 297-1994	2	508040011
8	TB40.31.03-06	1	202000262
9	GB/T 983.1-1986	3	505040003
10	TB40.31.03-08	1	202000246
11	TB40.31.03-14	1	207000150
12	TB40.31.03-04	1	217170034
13	GB/T 13871-1992	1	509020063
14	TB40.31.03-03	1	217170033
15	GB/T 3452.1-2005	1	509010016
16	TB40.31.03-13	1	207000149
17	TB40.31.03-02	1	201160007
18	TB40.31.03-01	1	217170032
19	GB/T 6176-2000	1	501050002
20	GB/T 5786-2000	1	500140011
21	TB40.31.03-11	1	215030134
22	GB/T 879.2-2000	2	505170001
23	M2400	1	505140002
24	TB40.31.03-10	1	206030079
25	GB/T 276-1994	2	508010066
26	TA25.31.04.01	1	304000080
27	TB40.31.03-12	1	215030135
28	TB40.31.03-18	1	201022637

TA25. 31. 04. 01

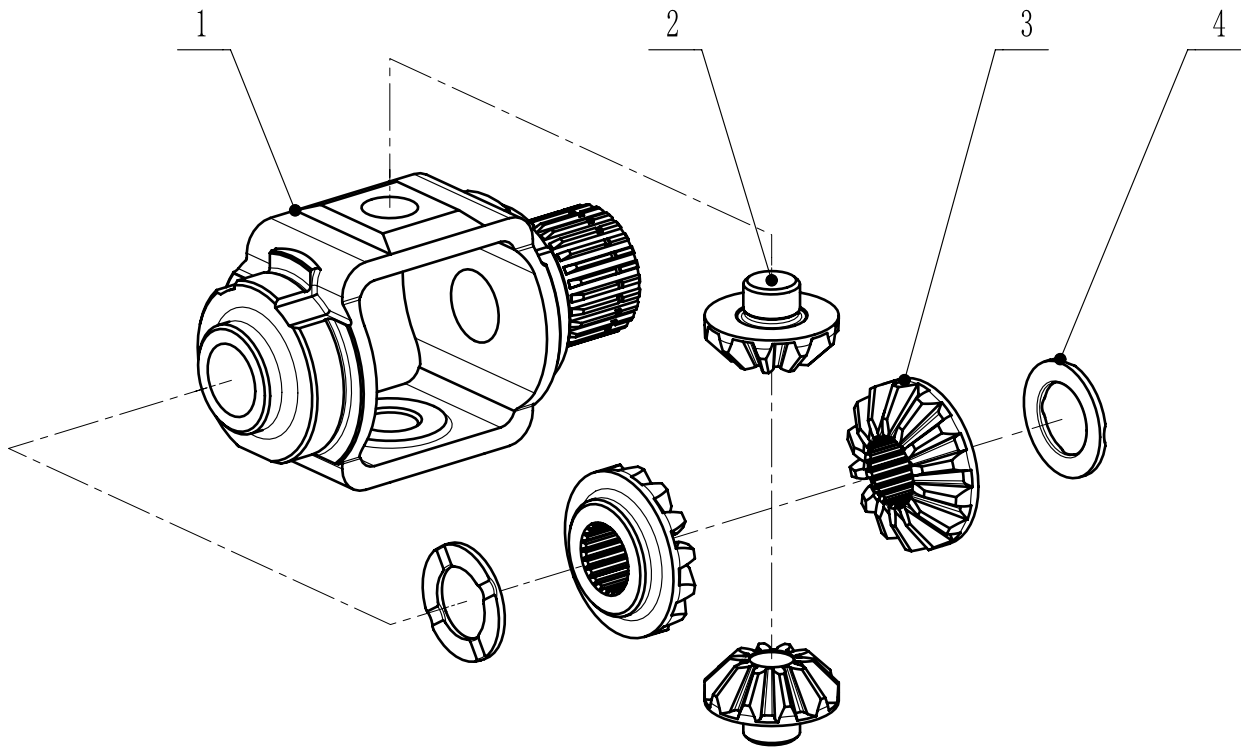

1	TA25. 31. 04. 01-01	1	204150001
2	TA25. 31. 04. 01-03	2	206160004
3	TA25. 31. 04. 01-02	2	206160003
4	TA25. 37. 03-05	2	299000133

TB40.32

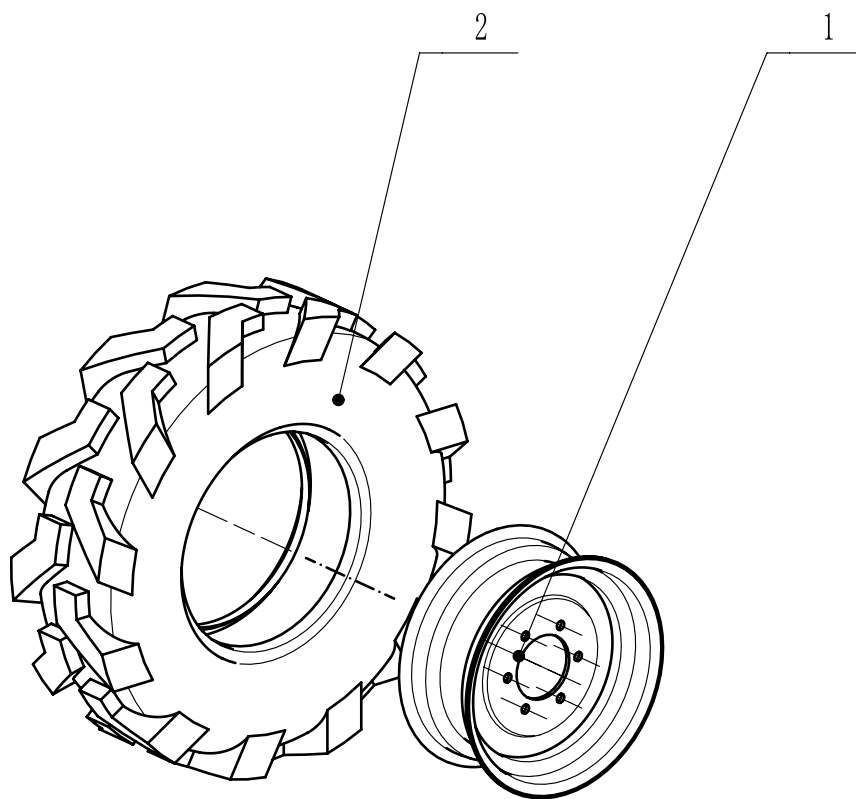

1	TB40.32.02	1	214000015
2	TB40.32.01	1	214000014

TB40. 34

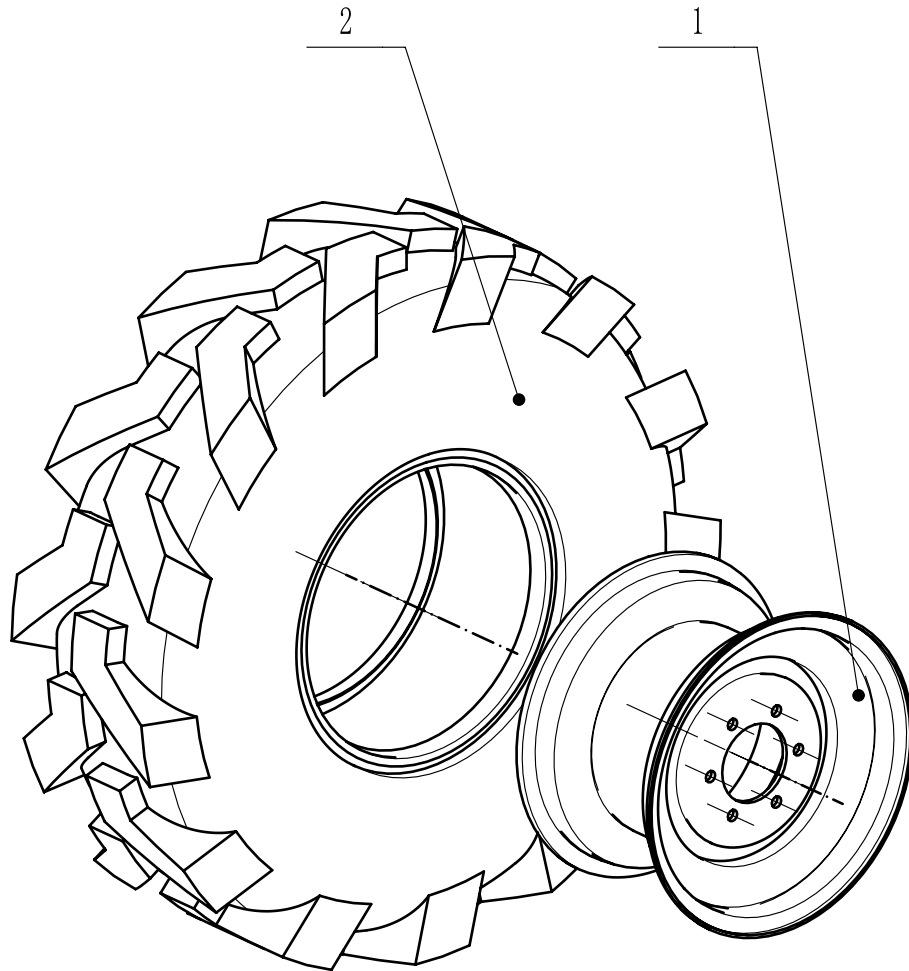

1	TB40. 34. 02	1	214000017
2	TB40. 34. 01	1	214000016

TB40. 36. 01A

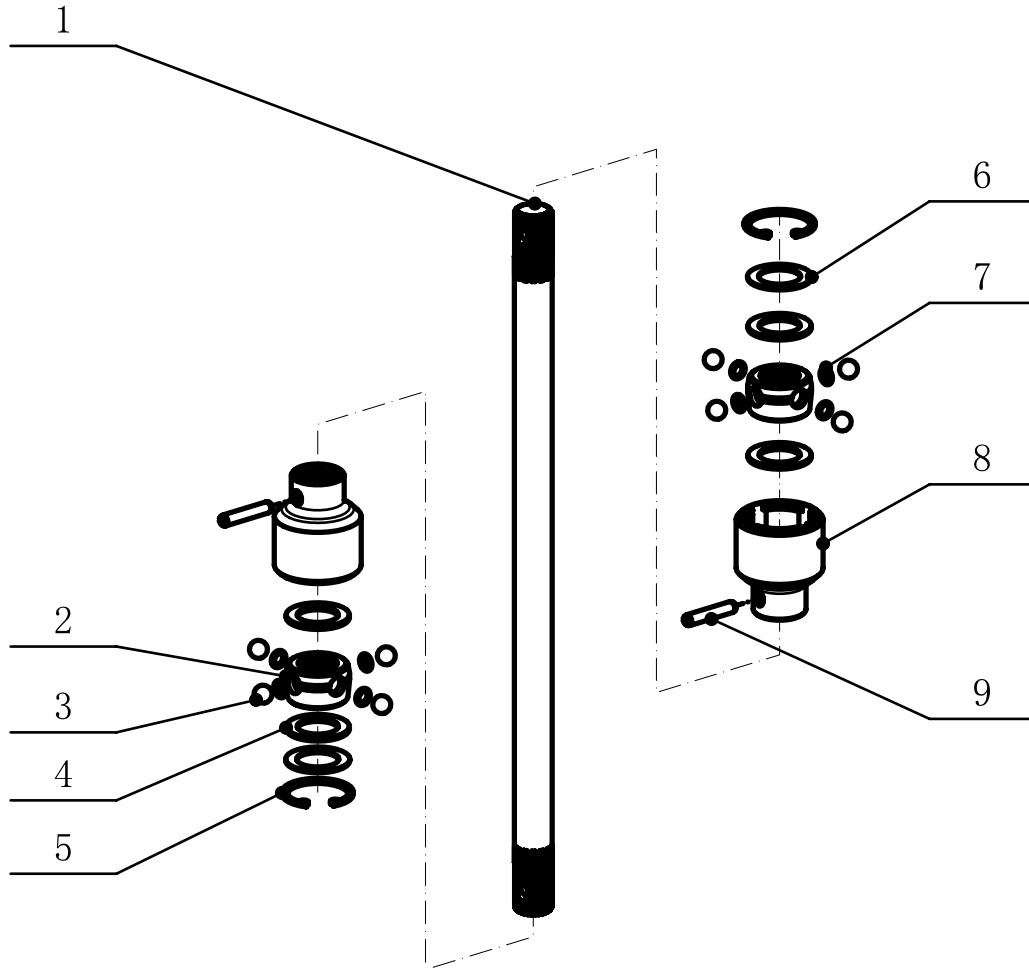

1	TB40. 36. 01-01A	1	215030136
2	TB40. 36. 01-03	2	215110123
3	GB/T308-2002, 9.5	8	599020002
4	TB40. 36. 01-04	4	203001168
5	GB/T893. 1-1986, 35	2	505040005
6	TB40. 36. 01-05	2	201000675
7	GB/T3452. 1-2005, 5.9×1.8	8	509030079
8	TB40. 36. 01-02	2	215030152
9	GB/T879. 1-2000, 6×32	2	505020014

TB40. 36. 02A

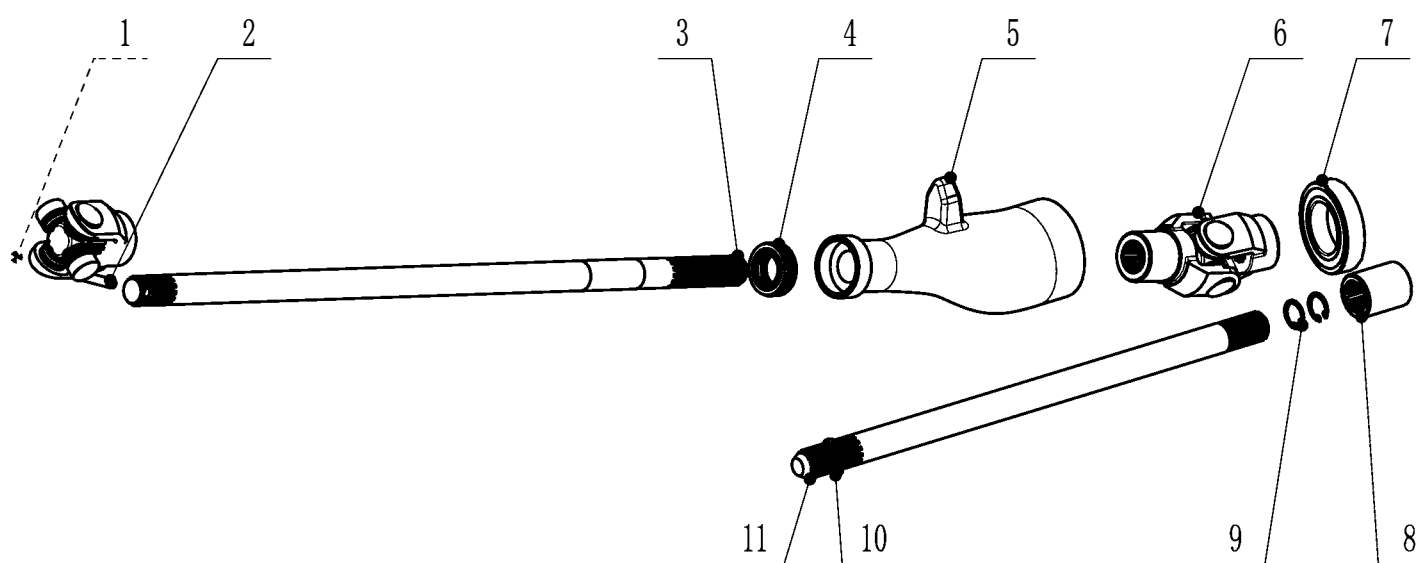

1	TA25.36.01	1	205000341
2	GB/T879.1-2000,6x35	1	505020022
3	TB40.36.02-02A	1	215030248
4	TA25.36-04	1	203001016
5	TB40.36.02-03A	1	203001353
6	TA25.36.02	1	205000342
7	GB/T276-1994,6007-2RS	1	508010093
8	TA25.37.07-04	1	215030056
9	GB/T893.1-1986,18	2	505040019
10	GB/T 894.1-1986,20	1	505050009
11	TB40.36.02-01	1	215030137

TB40.37A

(1/2)

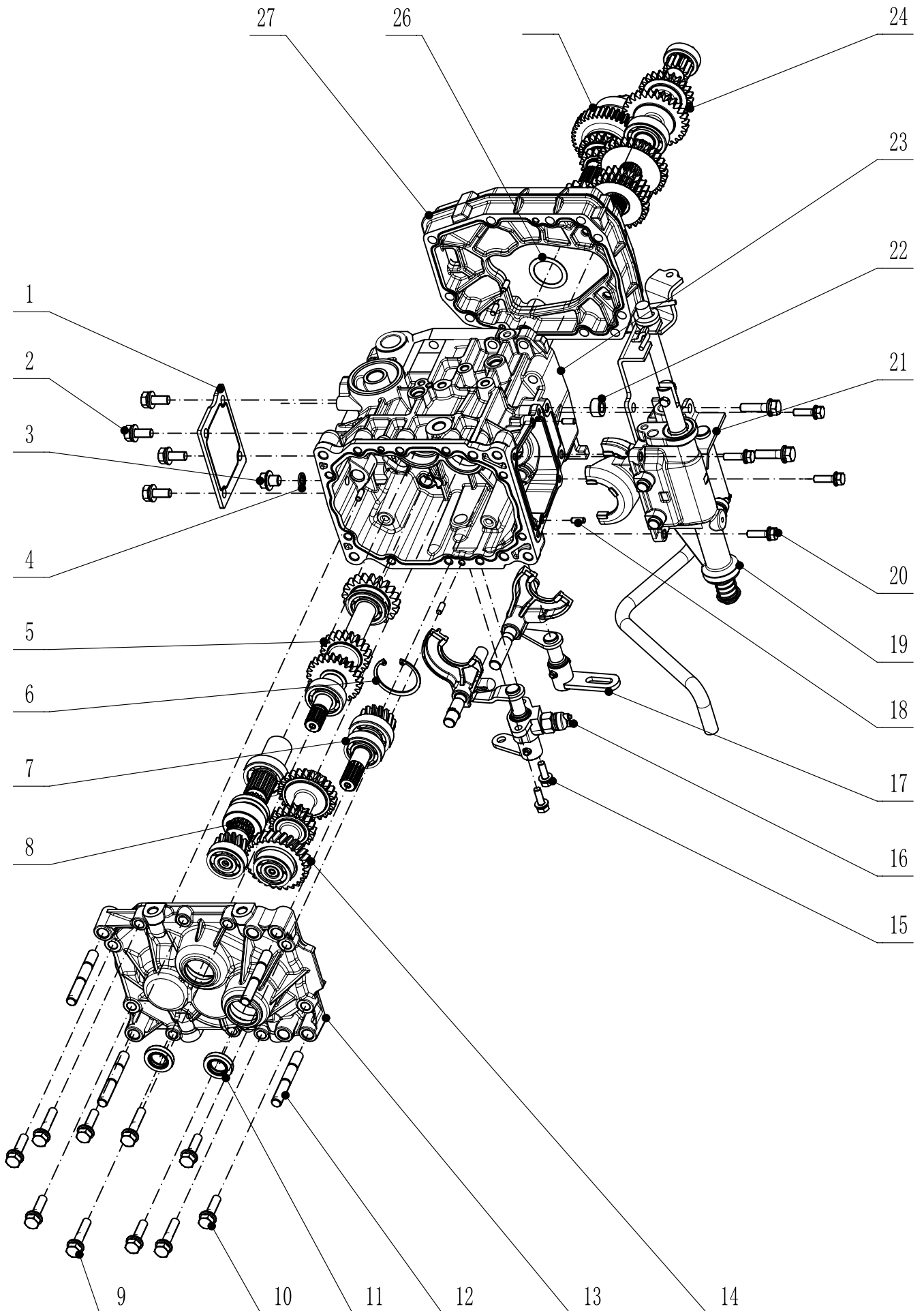

1	TA25. 37-03	1	201120664
2	GB/T9074. 17-1988, M10×25	4	500080011
3	TA25. 37-09	1	299000243
4	JB/T982-1977, 12	1	503040002
5	TA25. 37. 03	1	306000104
6	GB/T893. 1-1986, 52	1	505040003
7	TA25. 37. 02	1	304000082
8	TB40. 37. 07A	1	306000185
9	GB/T9074. 17-1988, M10×50	4	500080059
10	GB/T9074. 17-1988, M10×40	8	500080058
11	GB/T13871-1992, FB02003507	2	509020041
12	GB/T900-1988, AM12	4	599070003
13	TA25. 37-02	1	204030095
14	TA25. 37. 06	1	306000107
15	GB/T9074. 17-1988, M8×25	2	500080003
16	TA25. 37. 10	1	300000274
17	TA25. 37. 11A	1	306000159
18	GB/T119. 1-2000, 6×16	8	505090009
19	TB40. 37. 01A	1	304000110
20	GB/T9074. 17-1988, M8×30	4	500080012
21	TB40. 37. 06A	1	306000184
22	TB40. 37-02A	2	202120103
23	TB40. 37-01A	1	204030145
24	TA25. 37. 05A	1	306000158
25	TB40. 37. 04A	1	306000183
26	TA25. 37-08		201000729
	TA25. 37-08		201000645
	TA25. 37-08		201000730
	TA25. 37-08		201000731
27	TA25. 37-11	1	204030115

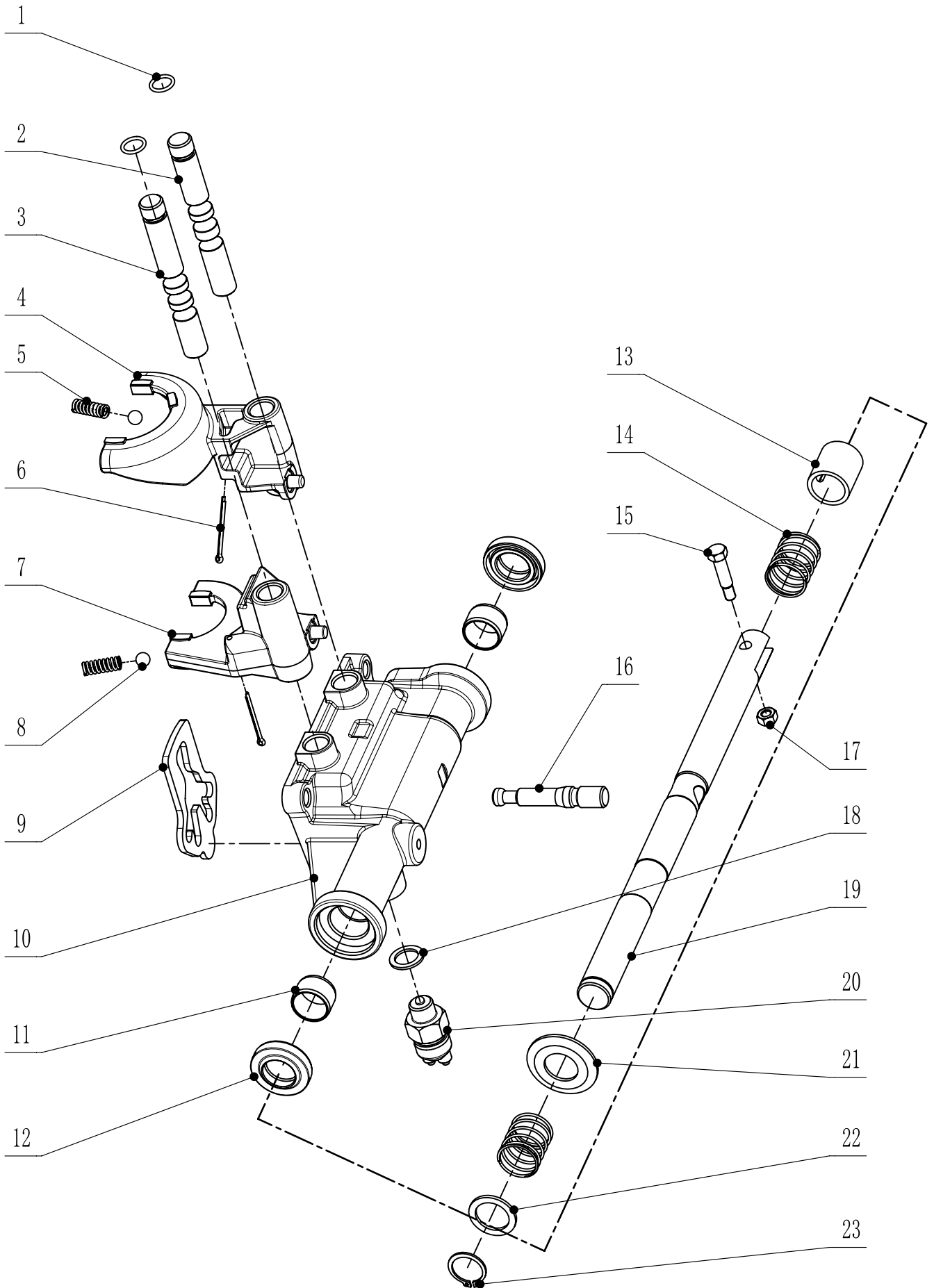

1	GB/T3452.1-2005, 11.2×1.8	2	509030060
2	TA25.37.01-03	1	204000135
3	TA25.37.01-05	1	205000343
4	TA25.37.01-02	1	204000130
5	TA25.37.01-06	2	210000172
6	GB/T91-2000, 2.5×32	2	505020011
7	TA25.37.01-04	1	204000136
8	GB/T 308.1-2013, 8	2	599020001
9	TA25.37.01-07	1	201021647
10	TA25.37.01-01	1	204030096
11	GB/T12613.1-2011, 20×23×15	2	508030008
12	TA25.37.01-13	2	203001021
13	TA25.37.01-09	1	202120091
14	TA25.37.01-10	2	210000173
15	TB40.37.01-04A	1	299000250
16	TA25.37.01-08	1	205000344
17	GB/T 6170-2000, M6	1	501040003
18	TA25.37.01-12	1	299000132
19	TB40.37.01-01A	1	204030146
20	TA25.37.01-11	1	203001020
21	TB40.37.01-02A	1	299000251
22	TB40.37.01-03A	1	201000753
23	GB/T 894.1-1986, 20	1	505050009

TA25. 37. 02

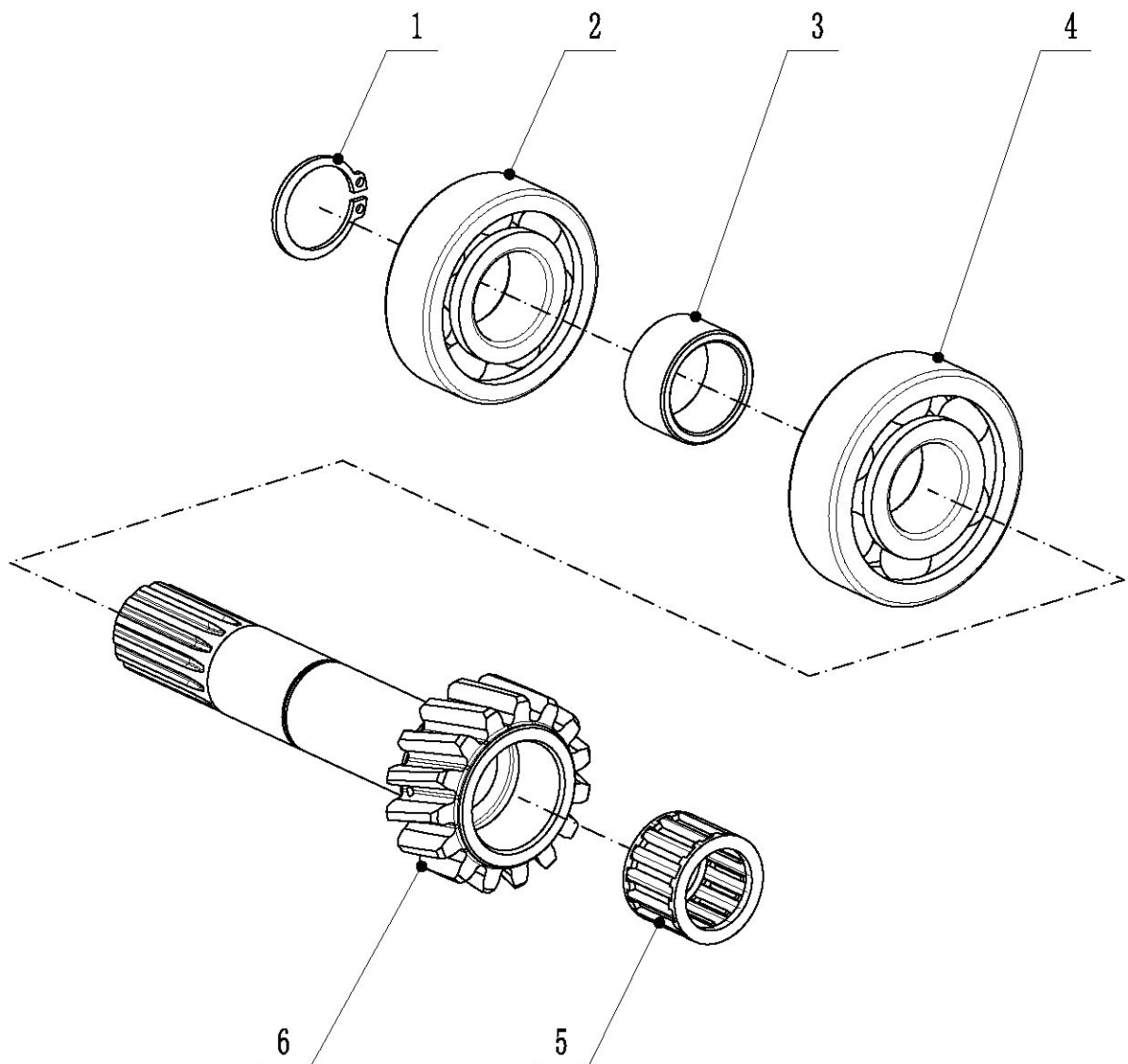

1	GB/T 894.1-1986, 20	1	505050009
2	GB/T 276-1994, 6204	1	508010004
3	TA25. 37. 02-02	1	202020417
4	GB/T 276-1994, 6304	1	508010011
5	GB/T 20056-2015	1	508040009
6	TA25. 37. 02-01	1	205030073

TA25. 37. 03

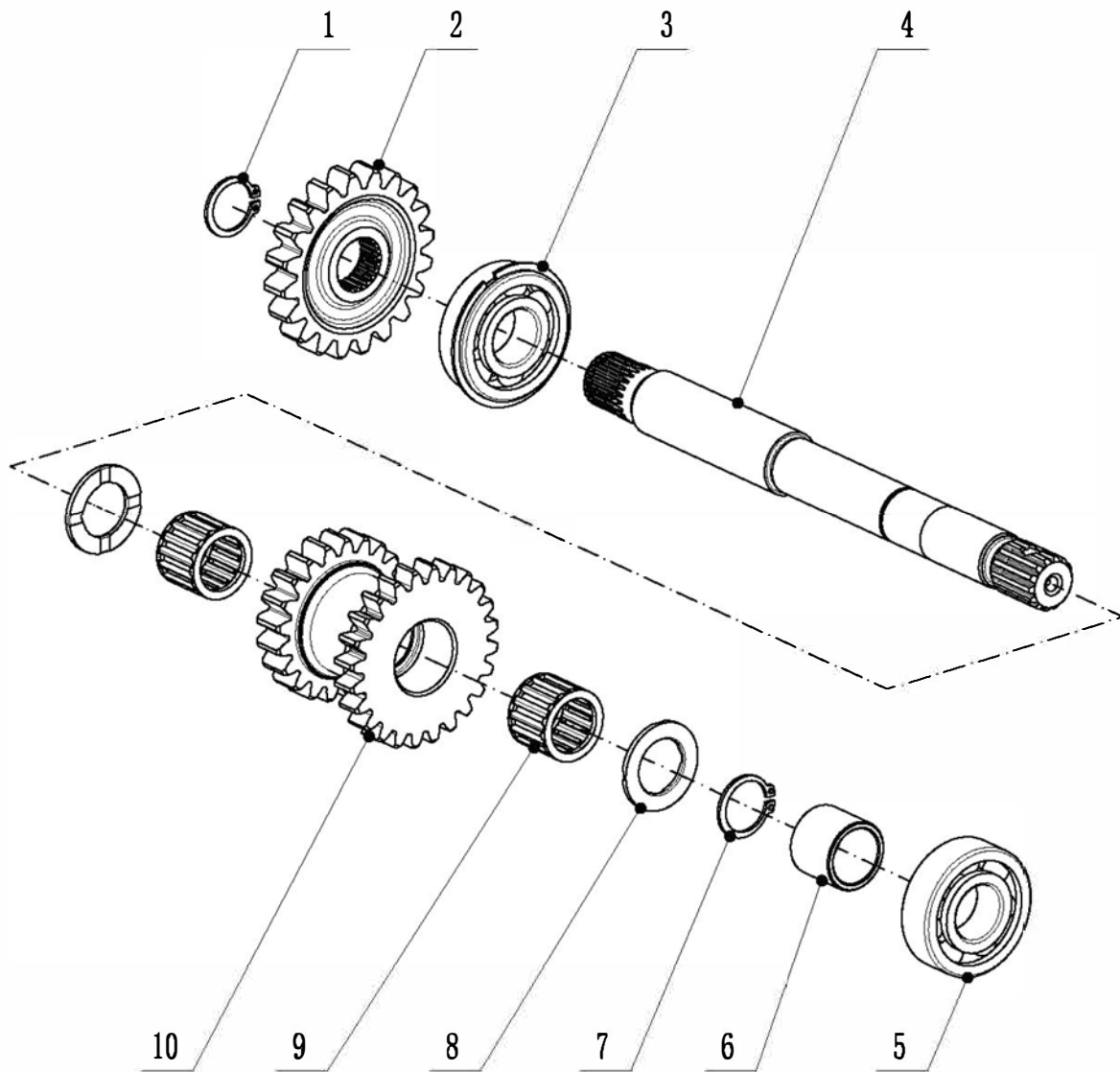

1	GB/T 894.1-1986, 19	1	505050001
2	TA25. 37. 03-03	1	206030062
3	GB/T 276-2013, 6204NR	1	508010071
4	TA25. 37. 03-01	1	205030039
5	GB/T 276-1994, 6204	1	508010004
6	TA25. 37. 03-04	1	202120088
7	GB/T 894.1-1986, 20	1	505050009
8	TA25. 37. 03-05	2	299000133
9	GB/T 20056-2015	2	508040010
10	TA25. 37. 03-02	1	206030063

TB40.37.04A

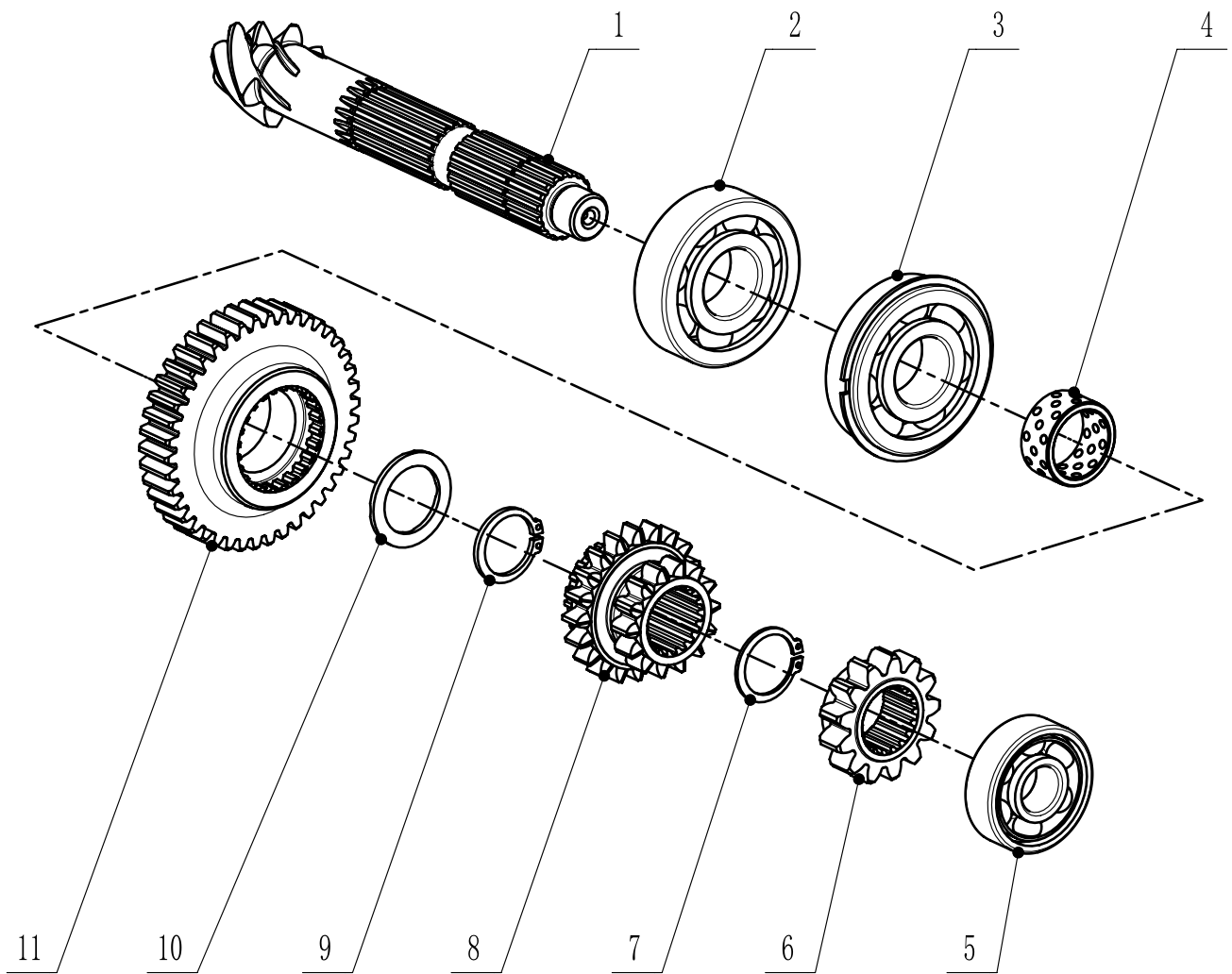

1	TB40.37.04-01A	1	205030219
2	GB/T276-1994, 6305	1	508010021
3	GB/T276-2013, 6305NR	1	508010067
4	TA25.37.04-07A	1	203001234
5	GB/T 292-2007, 7303B	1	508010077
6	TA25.37.04-03	1	215110030
7	GB/T 894.1-1986, 24	1	505050022
8	TA25.37.04-02A	1	206030092
9	TA25.37.04-08A	1	505050032
10	TA25.37.04-06A	1	201000690
11	TA25.37.04-05A	1	206030093

TA25.37.05A

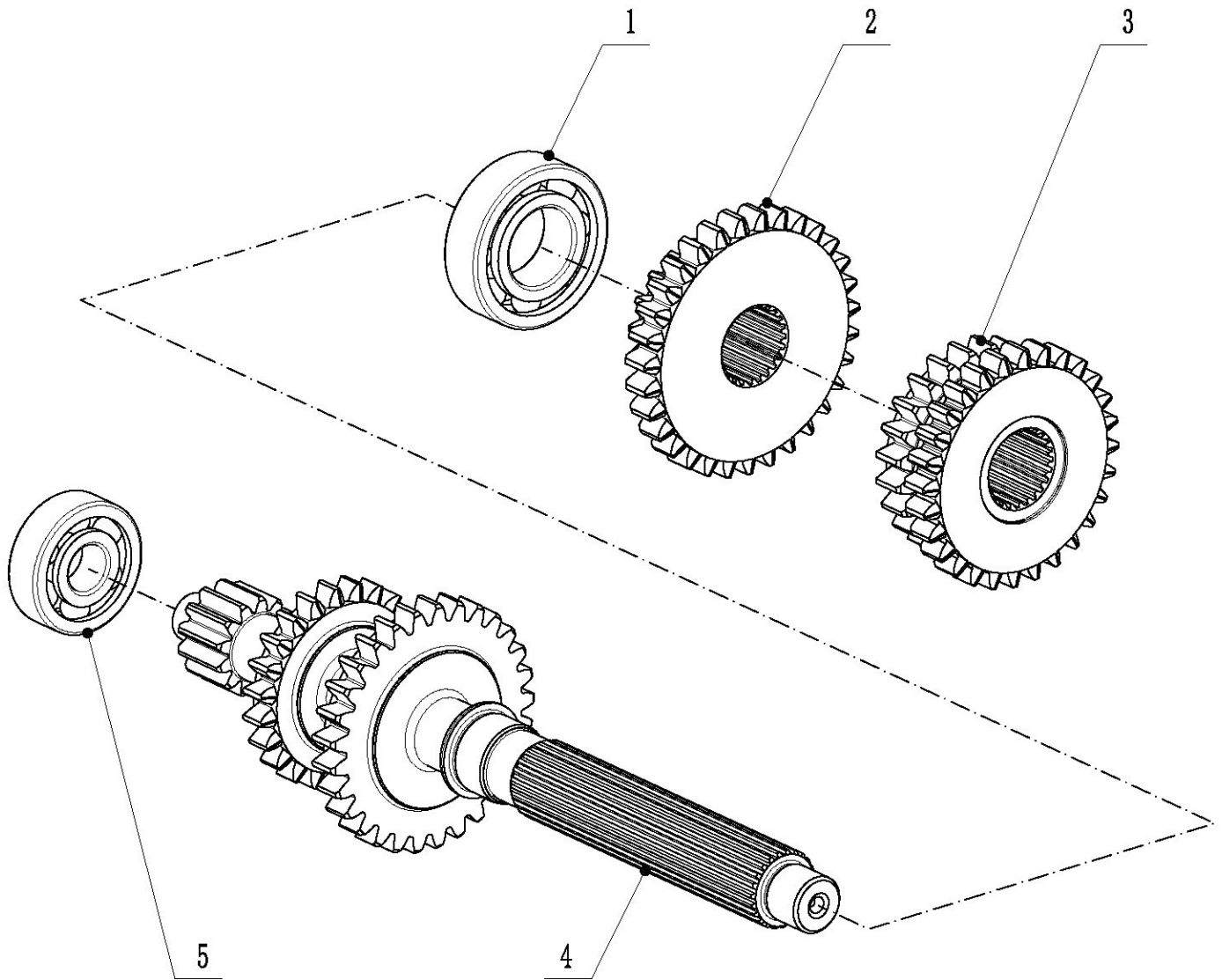

1	GB/T 276-1994, 6205	1	508010010
2	TA25.37.05-03	1	206110016
3	TA25.37.05-02	1	206110015
4	TA25.37.05-01A	1	205030112
5	GB/T 276-1994, 6302	1	508010041

TA25.37.06

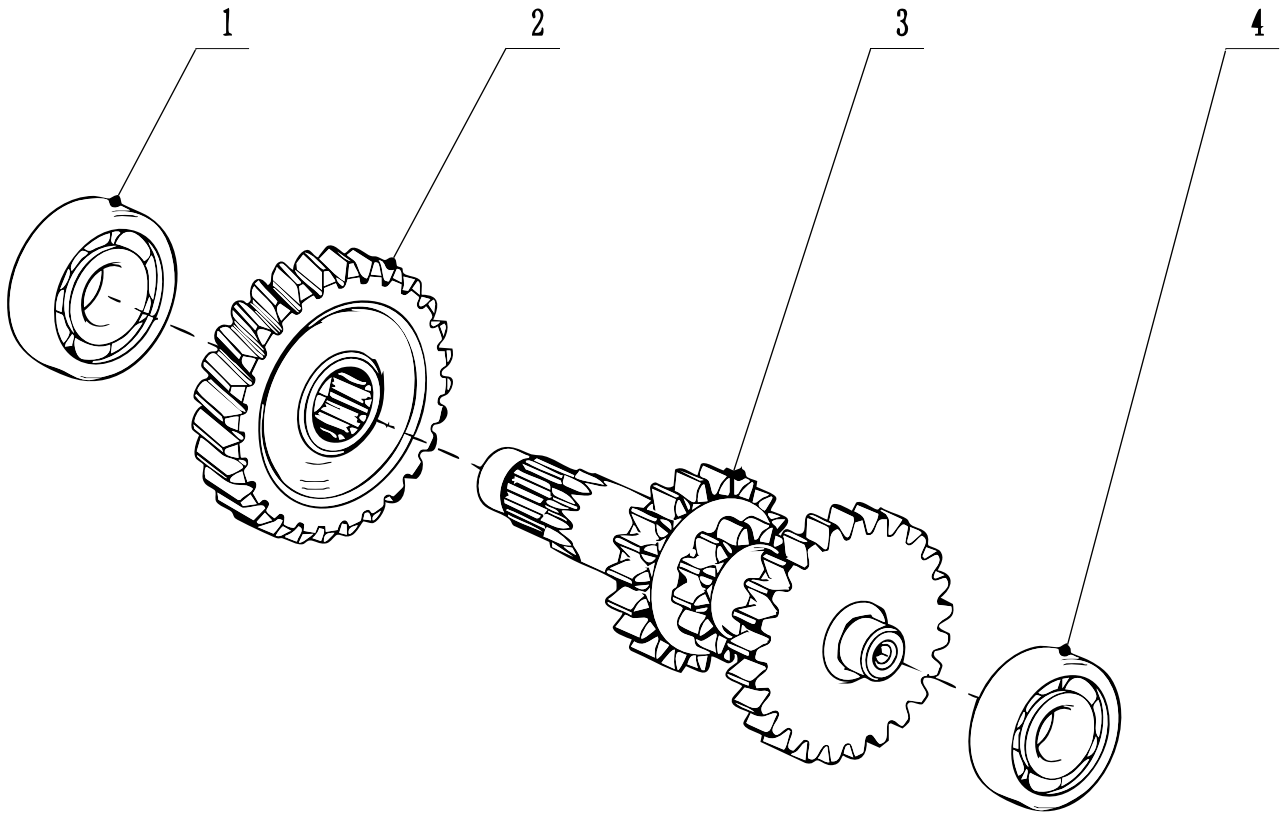

1	GB/T 276 1994, 6303	1	508010002
2	TA25 37 06-02	1	215110055
3	TA25 37 06-01	1	206030025
4	GB/T 276-1994, 6302	1	508010041

TA25 37 10 PTO

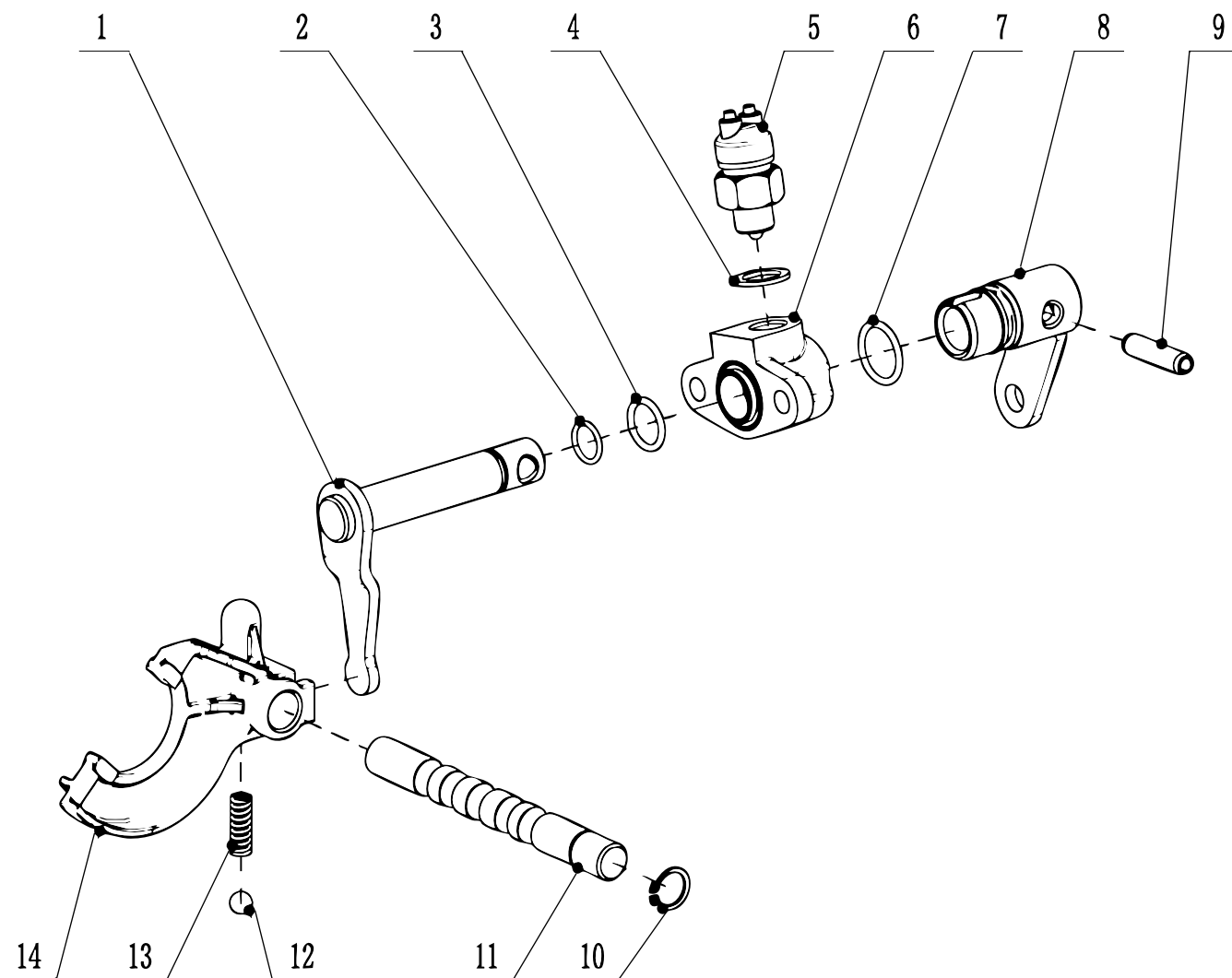

1	TA25 37 10 02	1	205010015
2	GB/T 3452 1-2005, 12 5×1 8	1	509030064
3	TA25 37 10-05	1	203001345
4	TA25 37 01-12	1	299000132
5	TA25 37 01-11	1	203001020
6	TA25 37 10 04	1	204030097
7	TA25 37 10 06	1	509030066
8	TA25 37 10 01	1	201010081
9	GB/T 879 1 2000, 8×32	1	505020013
10	GB/T 894 1 1986, 14	1	505050005
11	TA25 37 10-02	1	205000347
12	GB/T 308 1 2013, 8	1	599020001
13	TA25 37 01-06	1	210000172
14	TA25 37 10 01	1	205000346

TB40.37.06A

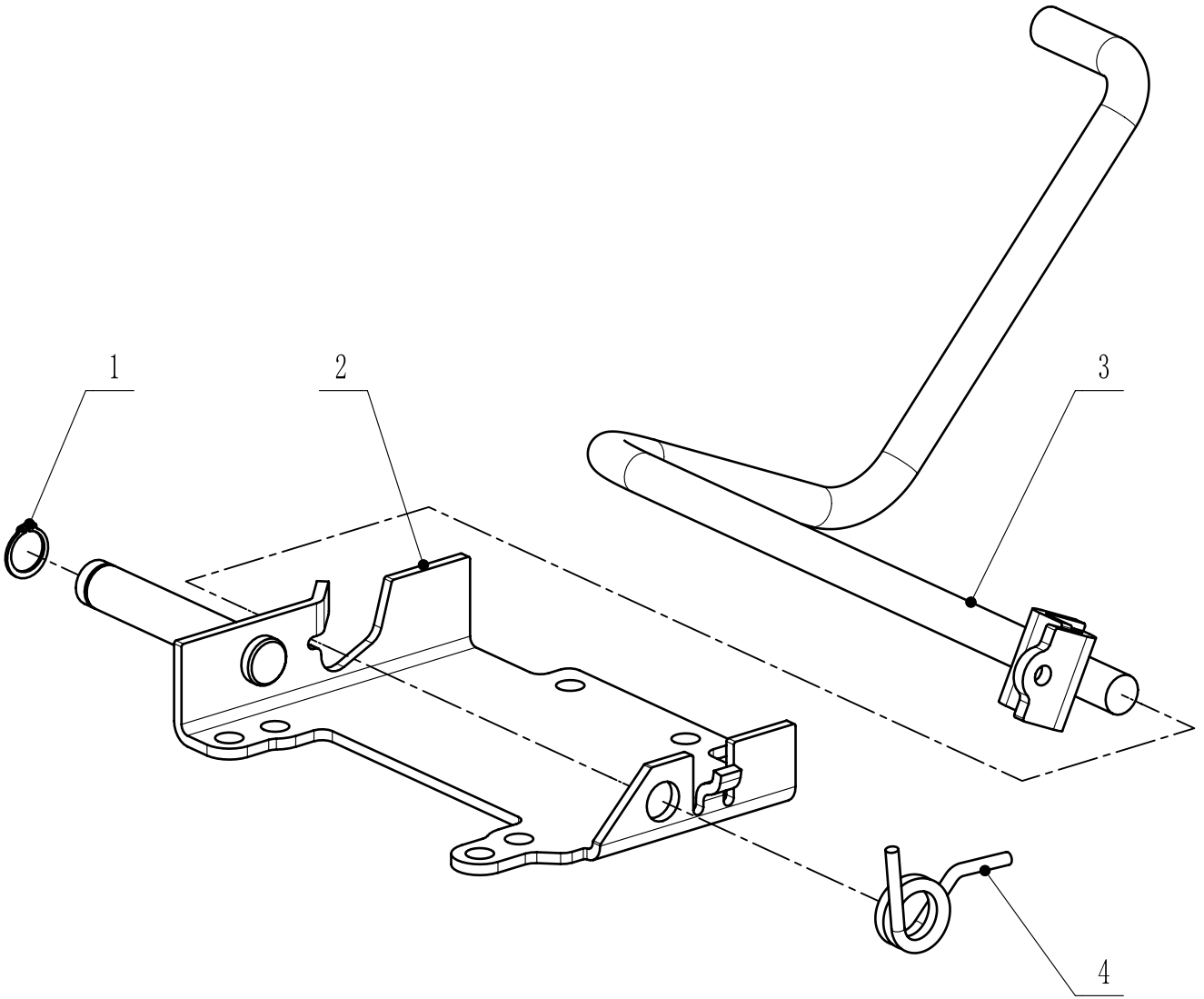

1	GB/T 894.1-1986, 18	1	505050010
2	TB40.37.06.01A	1	201120732
3	TB40.37.06.02	1	208170483
4	TB40.37.06-01	1	210000196

TB40. 37. 07A PTO

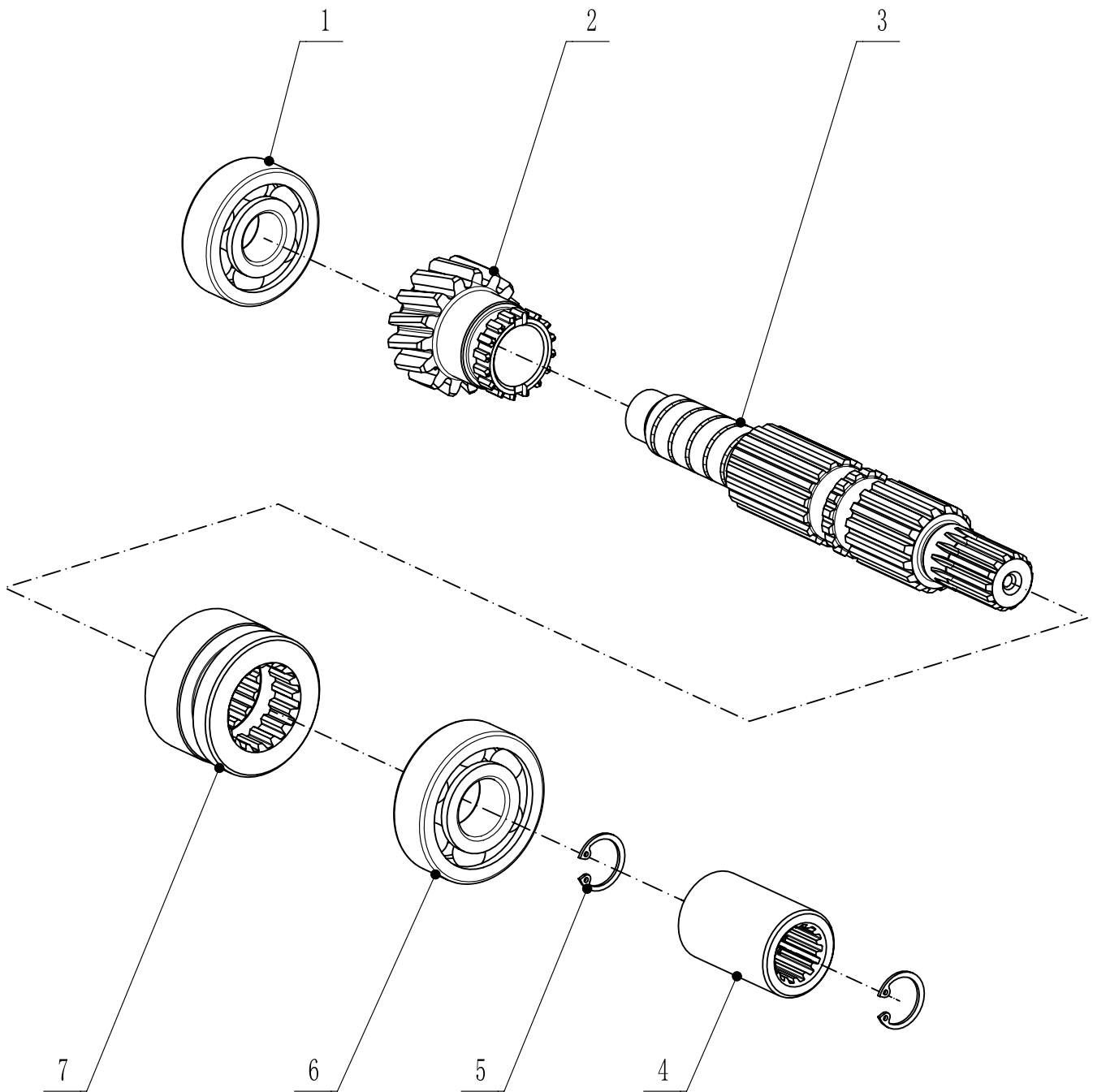

1	GB/T276-1994, 6303	1	508010002
2	TB40. 37. 07-01A	1	205030231
3	TA25. 37. 07-01	1	205110017
4	TA25. 37. 07-04	1	215110028
5	GB/T893. 1-1986, 18	2	505040019
6	GB/T276-1994, 6304	1	508010011
7	TB40. 37. 07-02A	1	205110092

TA25. 37. 11A

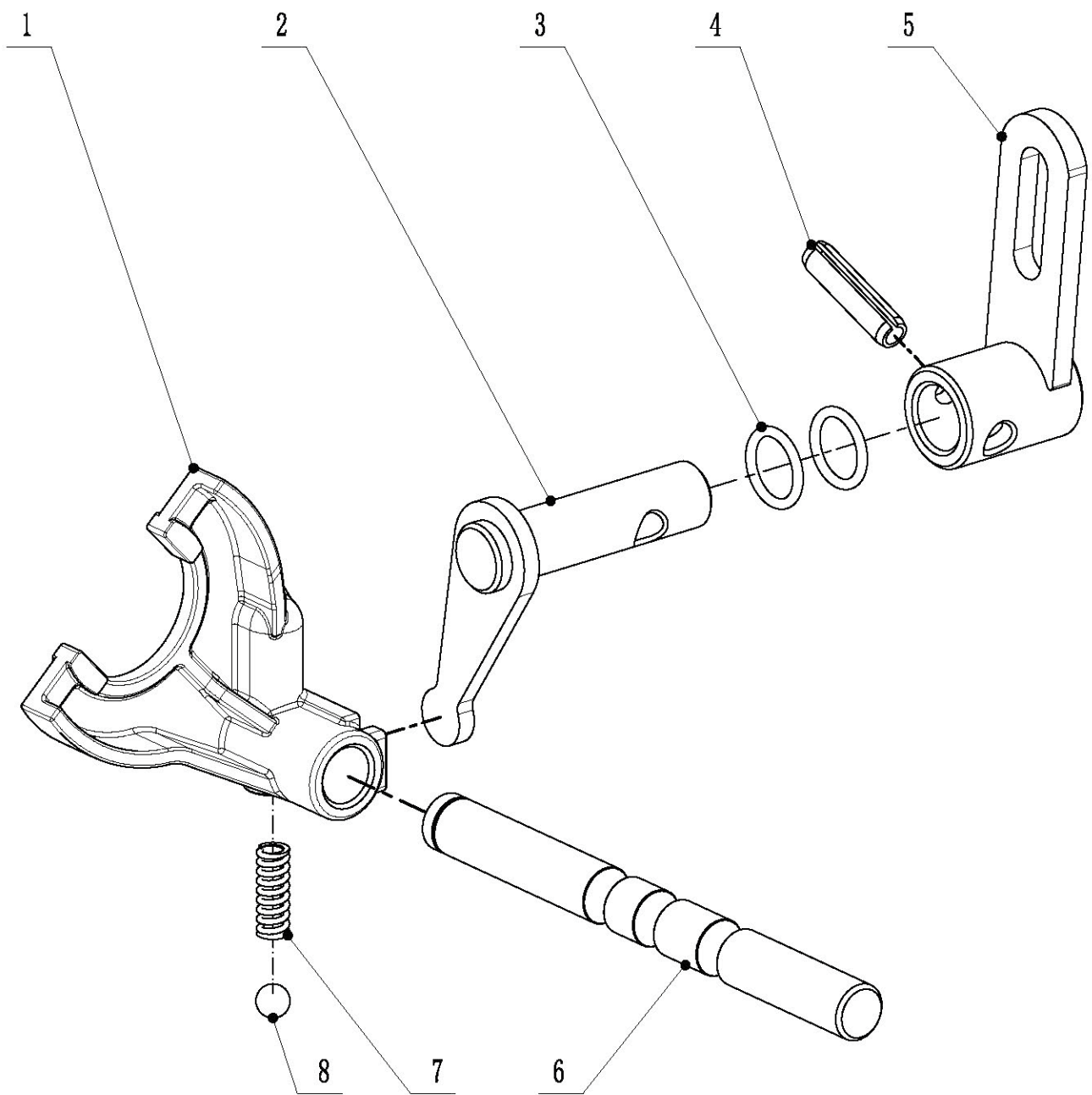

1	TA25. 37. 11-01	1	205000348
2	TA25. 37. 11. 02	1	201010085
3	TA25. 37. 10-05	2	203001345
4	GB/T 879. 1-2000, 8×32	1	505020013
5	TA25. 37. 11. 01	1	201010083
6	TA25. 37. 11-02A	1	205000401
7	TA25. 37. 01-06	1	210000172
8	GB/T 308. 1-2013, 8	1	599020001

TB40.38A

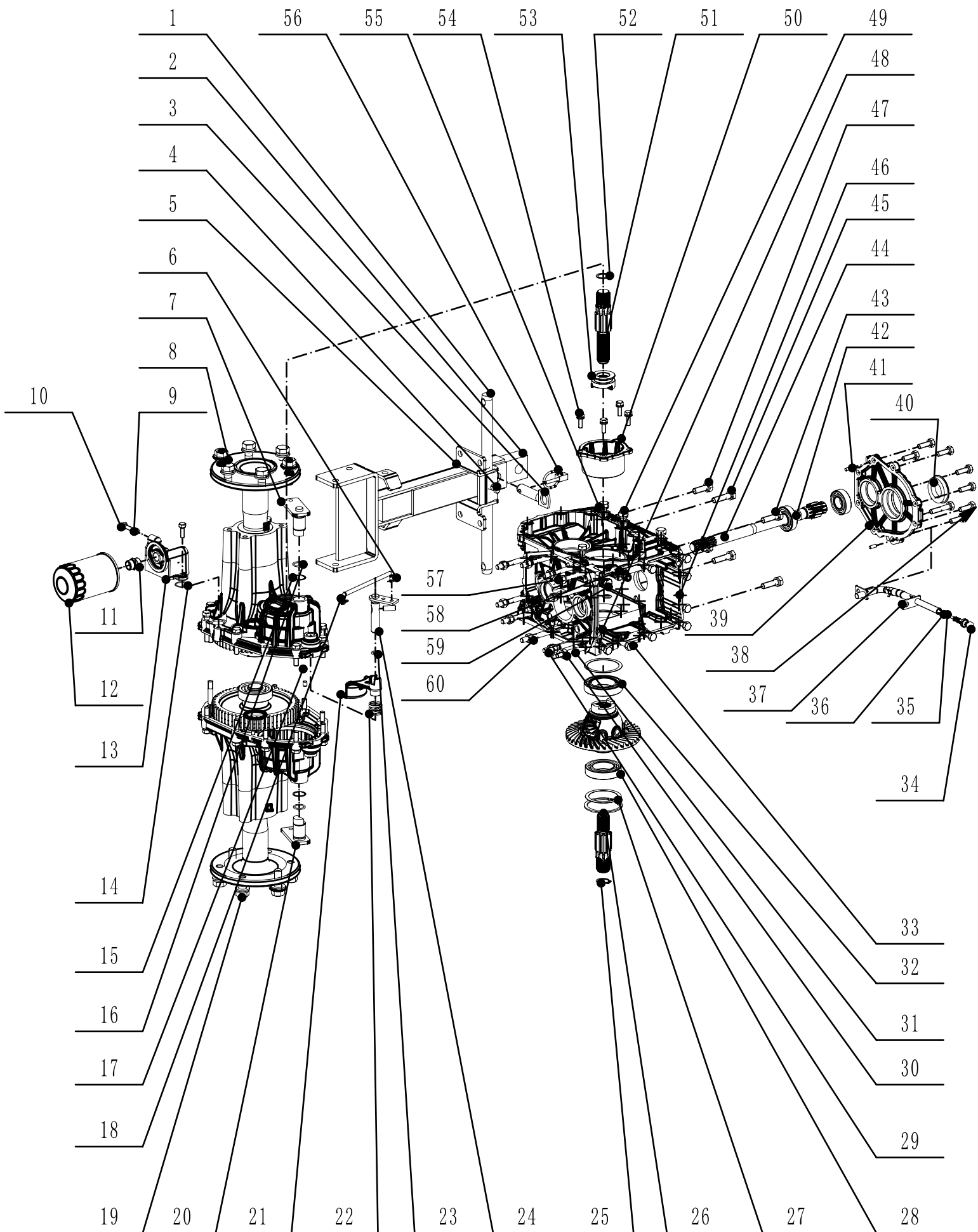

TB40. 38A

1	TB40. 38-23	1	202120101
2	TB40. 38. 11	1	208170480
3	TB40. 38. 12	1	208170481
4	GB/T5783-2000, M8×20	1	500030006
5	TB40. 38. 09	1	208170479
6	QC/T623-1999, Q50108	2	505120001
7	TA25. 38. 07	1	201120666
8	GB/T97. 1-2002, 16	4	503030006
9	GB/T93-1987, 8	2	505080001
10	GB/T5782-2000, M8×25	2	500030001
11	TA25. 37-05	1	215000068
12	TB40. 38-26	1	203001018
13	TB40. 38-18	1	204030128
14	GB/T3452. 1-2005, 24. 7×1. 8	1	509030067
15	QC/T345-1999 Q43325	2	505160003
16	GB/T1235-1976, 25×2. 4	2	509010007
17	GB/T119. 1-2000, 8×10	2	505010029
18	TB40. 38-06	1	216120106
19	TB40. 38. 05A	1	304000109
20	TA25. 38. 08	1	201120667
21	TA25. 38-08	1	217000036
22	TA25. 38-02	1	210000176
23	GB/T3452. 1-2005, 11. 8×2. 65	1	509030027
24	TA25. 38. 03	1	201010088
25	TA25. 38. 05-05	1	215030156
26	GB/T893. 1-1986, 75	1	505040010
27	TB40. 38. 04	1	304000090
28	GB/T276-1994, 6009	1	508010020
29	TA25. 38-18	2	500130014
30	GB/T6170-2000, M10	11	501040004
31	GB/T900-1988, AGM10-M10×1×80	7	500130015
32	GB/T276-1994	1	508010066
33	GB/T5782-2000, M10×50	2	500110043
34	TA25. 37. 08-01	1	203001022
35	GB/T3452. 1-2005, 7. 1×1. 8	1	509030062

TB40. 38A

36	GB/T3452.1-2005, 5.6×1.8	1	509030061
37	TB40.38.10	1	304000092
38	GB/T5782-2000, M10×30	7	500020042
39	TB40.38-04A	1	204030127
40	TA25.38-13	1	509080004
41	GB/T119.2-2000, 6m6×16	4	505010030
42	GB/T276-1994, 6205	2	508010058
43	GB/T93-1987, 12	12	505080004
44	TB40.38-19A	1	215030154
45	GB/T5782-2000, M12×45	2	500020037
46	TB40.38-24	1	201022595
47	GB/T5782-2000, M12×35	2	500030018
48	GB/T119.1-2000, 10×26	2	505090007
49	GB/T5782-2000, M12×40	8	500020021
50	TA25.38-03	1	204000137
51	TA25.38.05-04	1	215030155
52	GB_T 894.1-1986, 25	2	505020004
53	TA25.38-09	1	215110041
54	GB/T9074.17-1988, M8×25	4	500110029
55	TB40.38-22A	1	204030129
56	GB/T4329-2001, 6×38	1	505120015
57	GB/T900-1988, AGM10-M10×1×85	2	500130026
58	GB/T70.1-2000, M10×40	1	500160003
59	GB/T5782-2000, M10×40	9	500020044
60	GB/T93-1987, 10	30	505080003

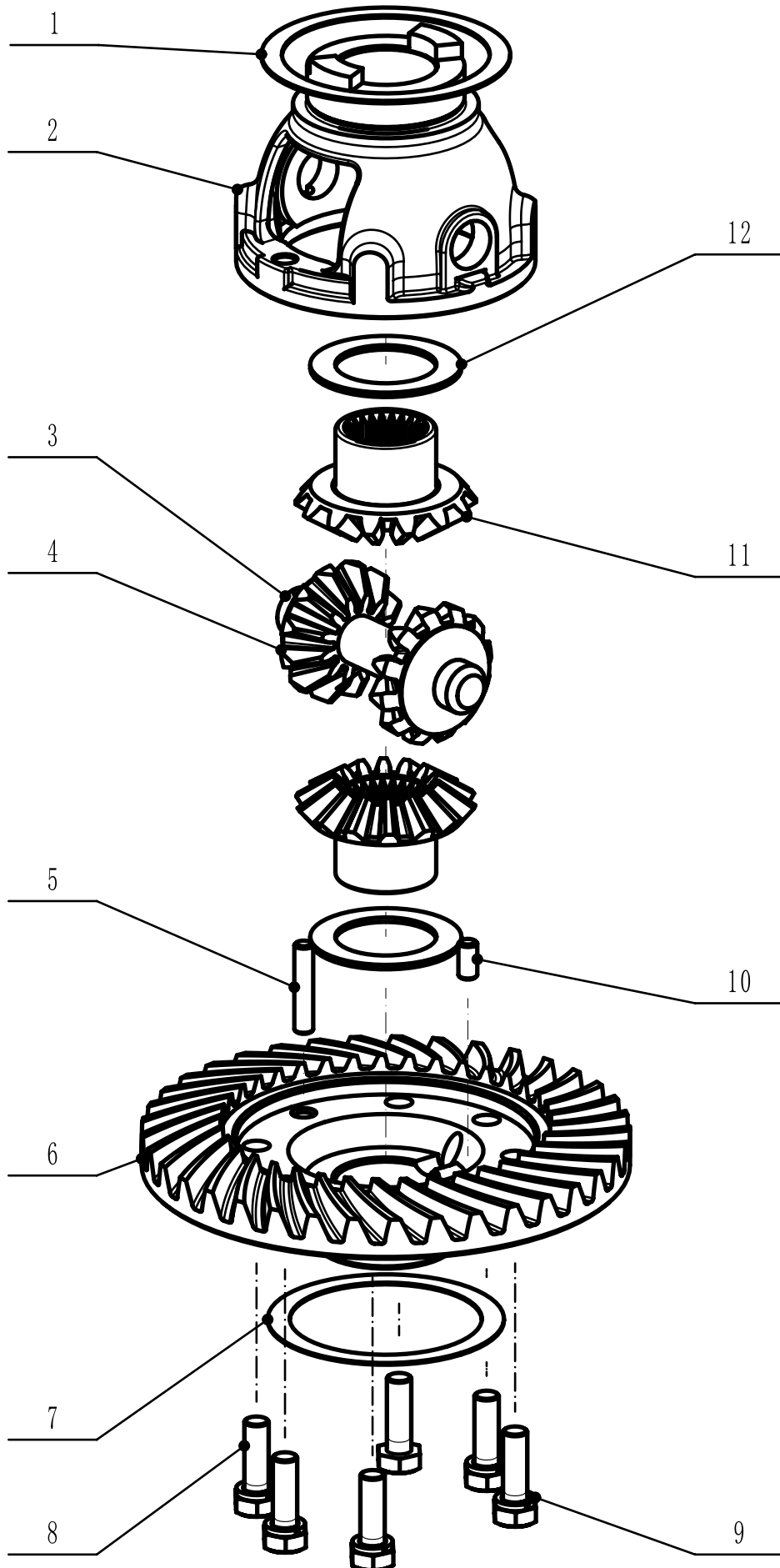

TB40.38.04

1	TA25.38.04-05	1	201000646
2	TB40.38.04-08	1	215110128
3	TB40.38.04-04	1	205000388
4	TB40.38.04-02	2	206000197
5	GB/T119.1-2000, 6×30	1	505090008
6	TB40.38.04-01	1	215030157
7	TA25.38.04-06	1	201000647
8	GB/T5785-2000, M8×25	6	500110044
9	GB/T93-1987, 8	6	505080001
10	GB/T119.1-2000, 6×12	1	505090005
11	TA25.38.04-03	2	206000164
12	TA25.38.04-07	2	201000648

TB40.38.05A

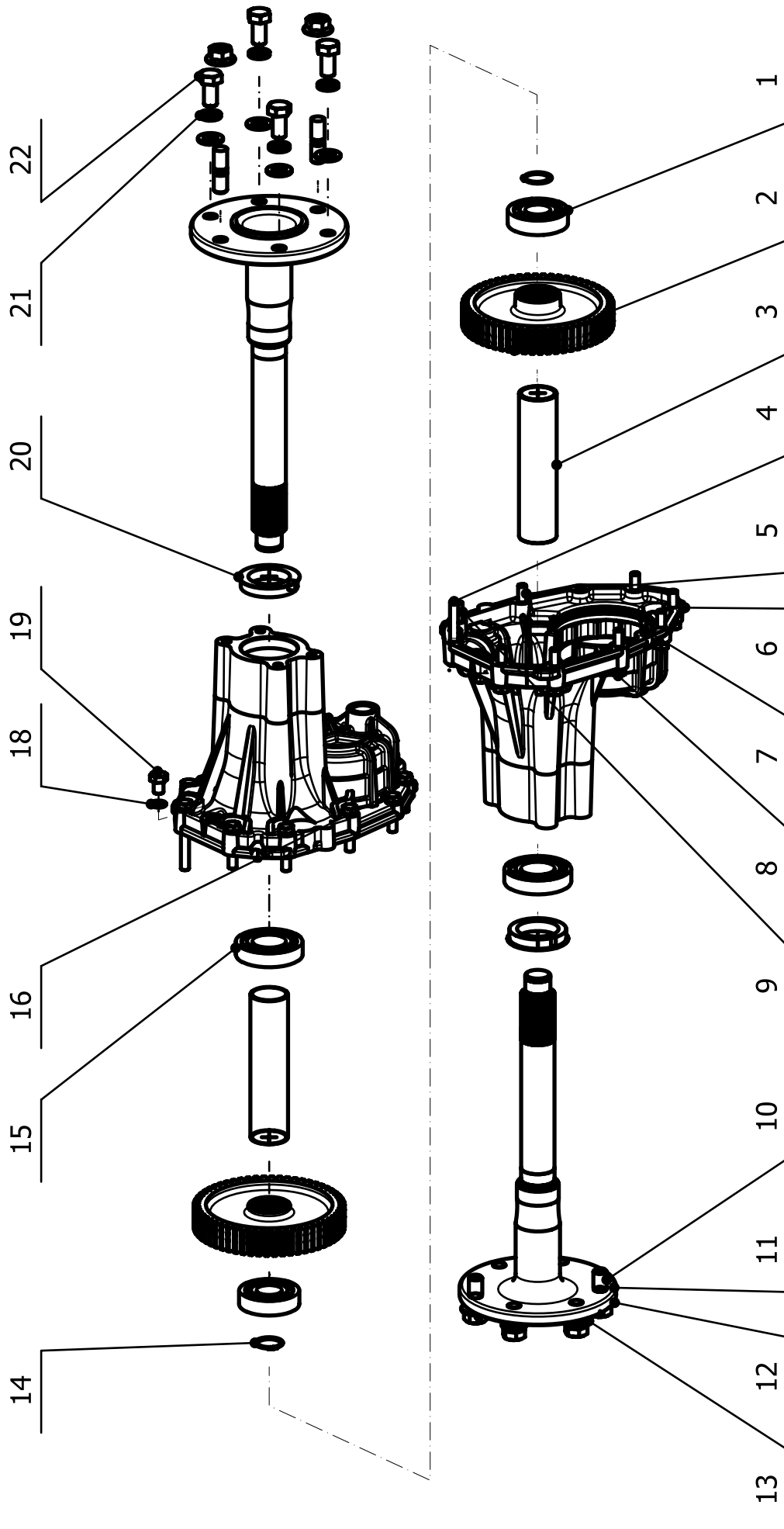

TB40. 38. 05A

1	GB/T276-1994, 6306	2	508010023
2	TA25. 38. 05-02	2	206110025
3	TB40. 38. 05-03	2	202000247
4	GB/T5782-2000, M10×80	2	500020066
5	GB/T5782-2000, M10×50	9	500110043
6	TB40. 38. 05-08	1	217170035
7	GB/T119. 2-2000, 6m6×16	4	505010004
8	GB/T93-1987, 10	19	505080003
9	GB/T5782-2000, M10×60	1	500020011
10	TB40. 38. 05-12	4	500130019
11	TB40. 38. 05-01	2	215030158
12	GB/T6177. 2-2000, M16×1. 5	4	501060019
13	GB/T97. 1-2002, 16	8	503030006
14	GB/T 894. 1-1986, 30	2	505050011
15	GB/T276-1994, 6208	2	508010018
16	GB/T5782-2000, M10×40	7	500020044
17	TB40. 38. 05-09	1	217170036
18	JB/T982-1977, 12	2	503040002
19	GB/T5783-2000, M12×16	2	500020074
20	TA25. 38-12	2	509020058
21	GB/T93-1987, 16	8	505080011
22	GB/T5785-2000, M16×1. 5×30	8	500140012

TB40.38.10

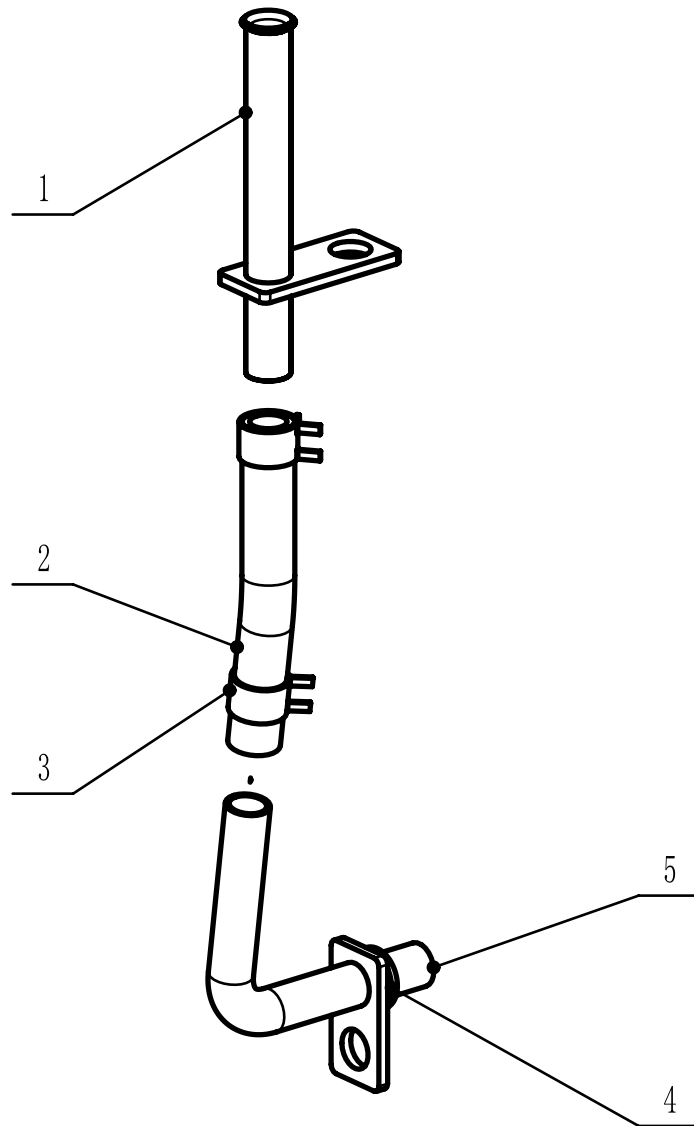

1	TB40.38.10.02	1	208120434
2	TB40.38.10-01	1	203001165
3	QC/T621-1997, Q673B14	2	507060009
4	GB/T3452.1-2005, 11.6×2.65	2	509030063
5	TB40.38.10.01	1	208120433

TB40. 40A

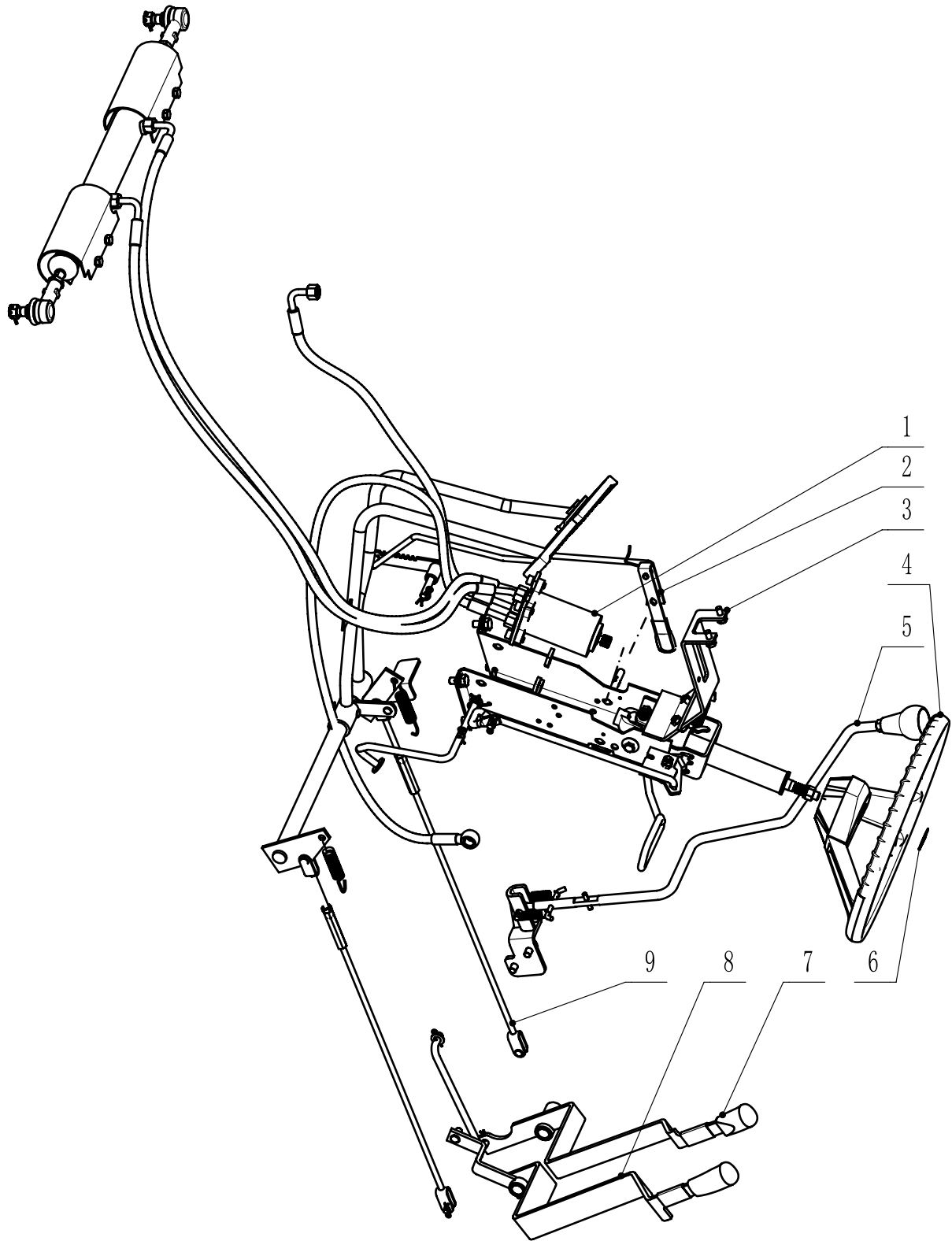

TB40. 40A

1	TB40. 40. 03A	1	310000034
2	TB40. 40. 06A	1	305000379
3	TB40. 40. 02	1	305000378
4	TA25. 40. 01	1	305000348
5	TB40. 40. 05A	1	305000406
6	XYC8. 05. 17-14	1	203000616
7	TB40. 40. 08A	1	305000404
8	TB40. 40. 07A	1	305000405
9	TB40. 40. 10A	1	305000407

TA25.40.01

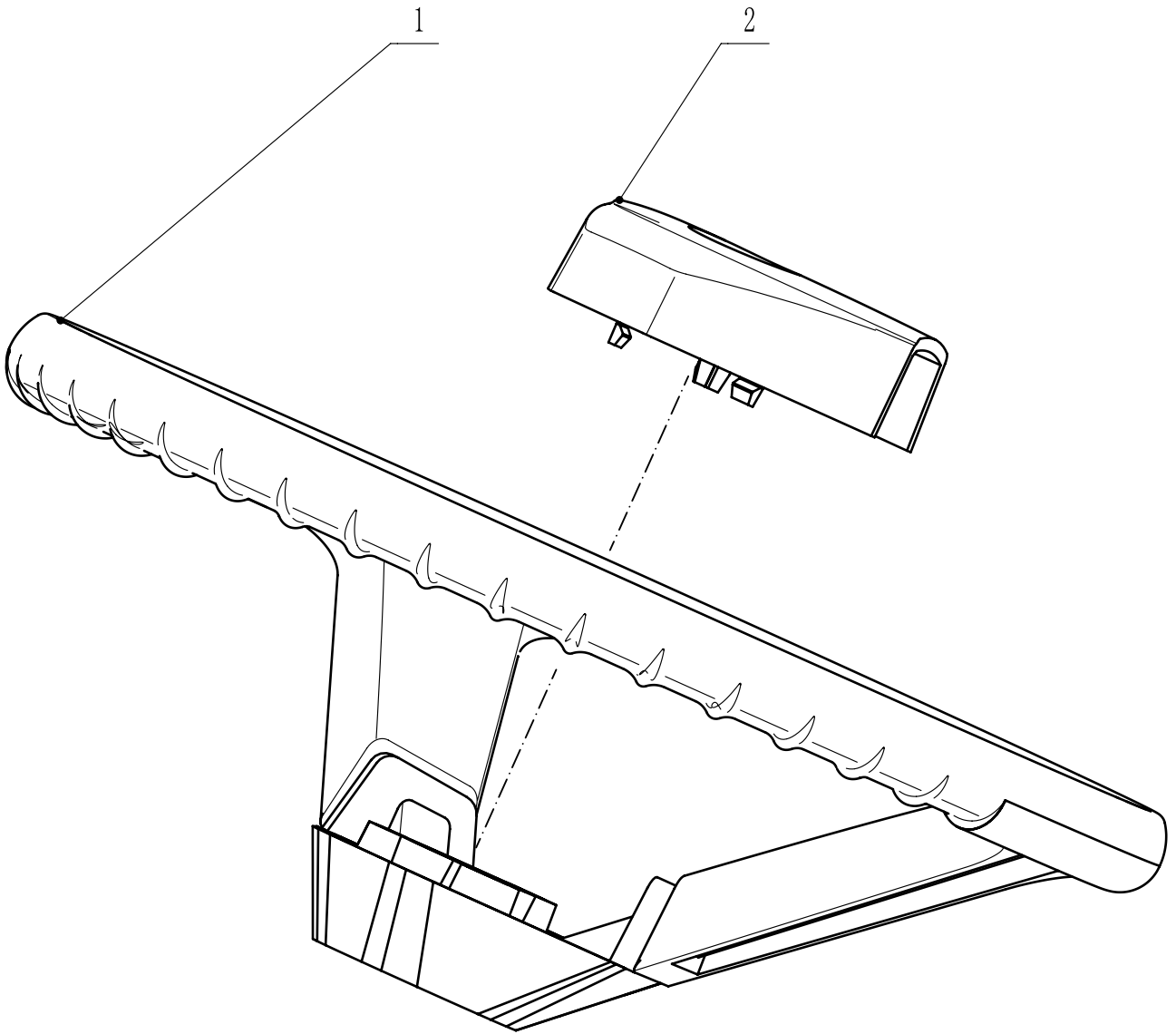

1	TA25.40.01.01	1	305000348
2	TA25.40.01-01	1	305000348

TB40. 40. 02

1	TB40. 40. 02-05	1	210000201
2	GB/T9074. 17-1988, M8×20	3	500080005
3	TB40. 40. 02. 02	1	208170487
4	TB40. 40. 02-04	2	201000687
5	TB40. 40. 02-03	2	203001184
6	GB/T276-1994, 6002-2RS	1	508010028
7	GB/T894. 1-1986, 15	1	505050006
8	GB/T893. 1-1986, 42	1	505040007
9	GB/T9074. 15-1988, M8×25	1	500180011
10	TB40. 40. 02. 05	1	205000396
11	TB40. 40. 02. 01	1	208170486
12	GB/T9074. 17-1988, M10×20	4	500080015
13	TB40. 40. 02-06	1	210000202
14	TB40. 40. 02. 04	1	208120441
15	QC/T623-1999, Q50110	2	505120002
16	TB40. 40. 02-07	1	216120108
17	TB40. 40. 02-08	2	299000234
18	GB 955-87	2	503110001
19	TB40. 40. 02. 06	1	201170622
20	TB40. 40. 02-01	1	205000395
21	TB40. 40. 02. 03	1	208120440
22	GB/T6170-2000, M8	1	501040001
23	TB40. 40. 02. 01. 01	1	208000122
24	GB/T9074. 15-1988, M8×20	2	500180013
25	TA25. 40. 02-03	1	203001025
26	TB40. 40. 02-02	1	215030133
27	GB/T93-1987, 12	1	505080004
28	GB/T6170-2000, M12	1	501040002

TB40.40.03A

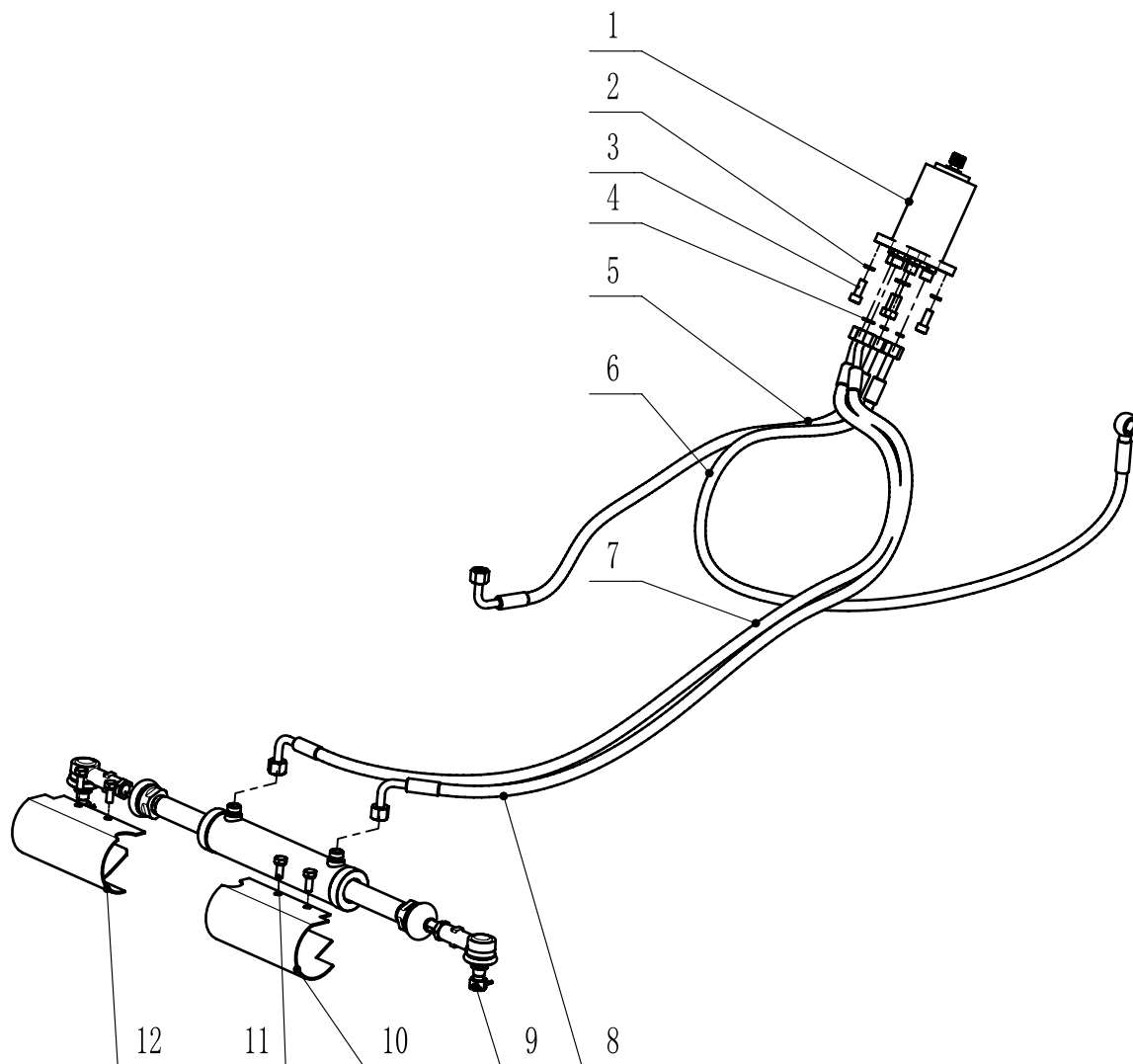

1	TB40.40.03.01	1	310000019
2	GB/T93-1987,8	4	505080001
3	GB/T70.1-2000, M8×20	4	502010024
4	GB/T1235-1976,10×1.9	4	509010019
5	TB40.40.03.05	1	203001187
6	TB40.40.03.06A	1	203001417
7	TB40.40.03.04	1	203001186
8	TB40.40.03.03	1	203001185
9	TB40.40.03.02	1	310000020
10	TB40.40.03-01	、1	201170566
11	GB/T9074.15-1988,M8×20	4	500180013
12	TB40.40.03-02	、1	201170567

TB40. 40. 03. 02

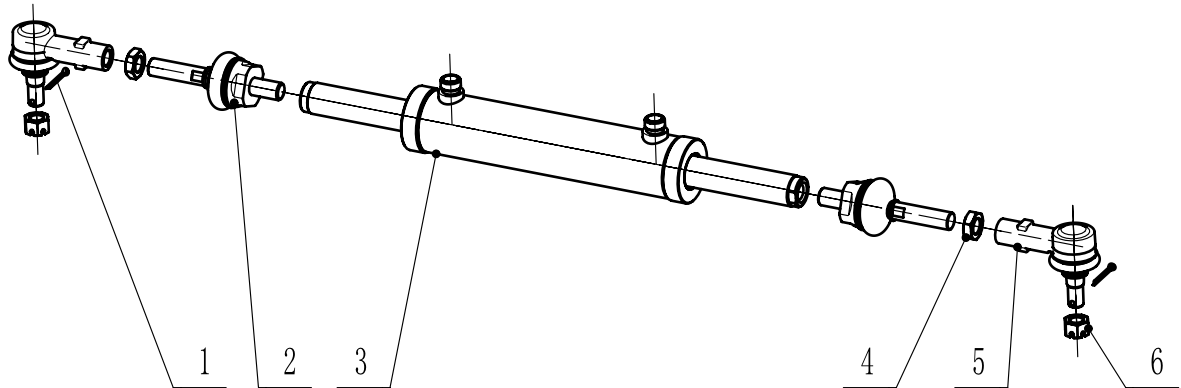

1	GB/T91-2000, 3.2×28	2	505070026
2	TB40.40.03.02.02	2	211000156
3	TB40.40.03.02.01	1	211000155
4	GB/T6173-2000, M14×1.5	2	501090001
5	TB40.40.03.02.03	2	211000157
6	GB/T9459-1988, M12×1.25	2	501230002

TB40. 40. 05A

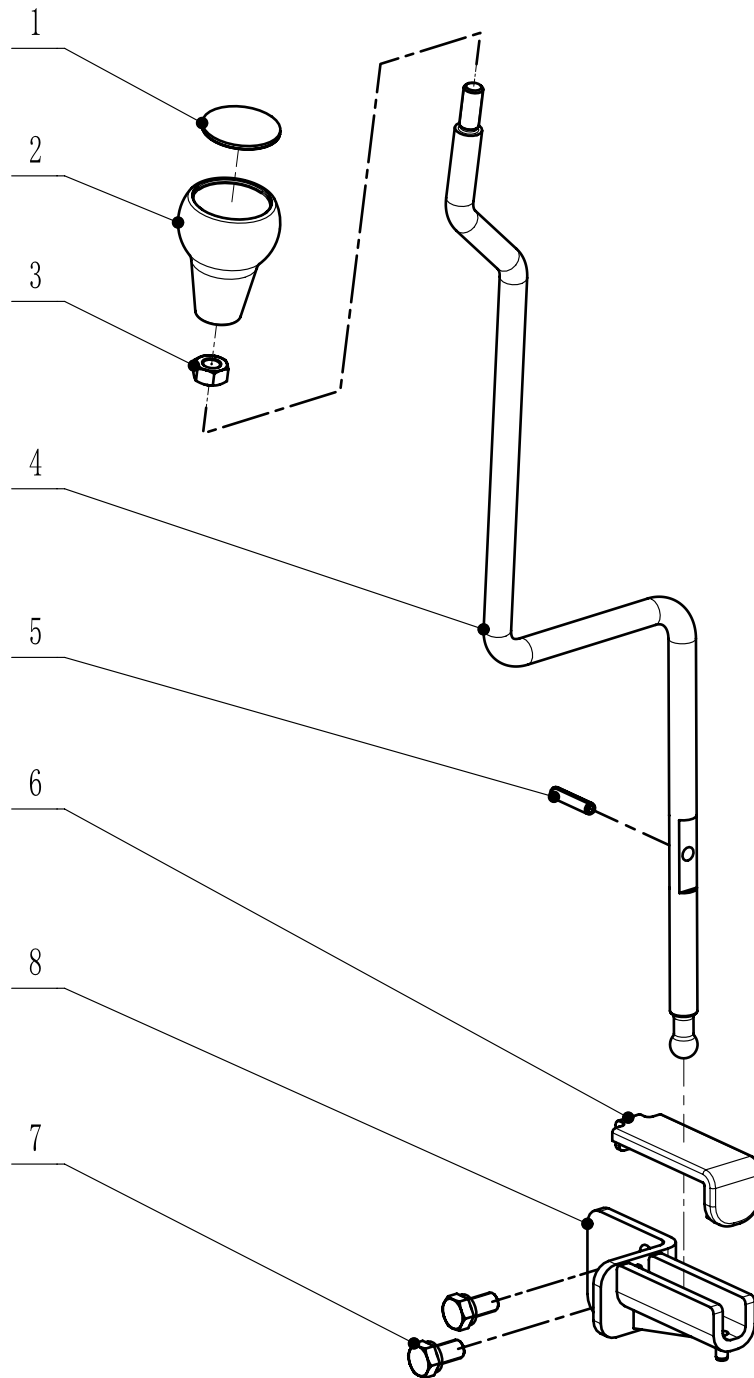

1	TB40. 40. 05-01A	1	203001352
2	TC40. 40. 07-03	1	216170042
3	GB/T 6171-2000, M10×1.25	1	501050002
4	TB40. 40. 05-02A	1	201010228
5	GB/T 879.1-2000, 6×30	1	505020020
6	TB40. 40. 05-03A	1	509050017
7	GB/T9074.15-1988, M10×20	2	500180018
8	TB40. 40. 05. 01A	1	201120730

TB40. 40. 06A

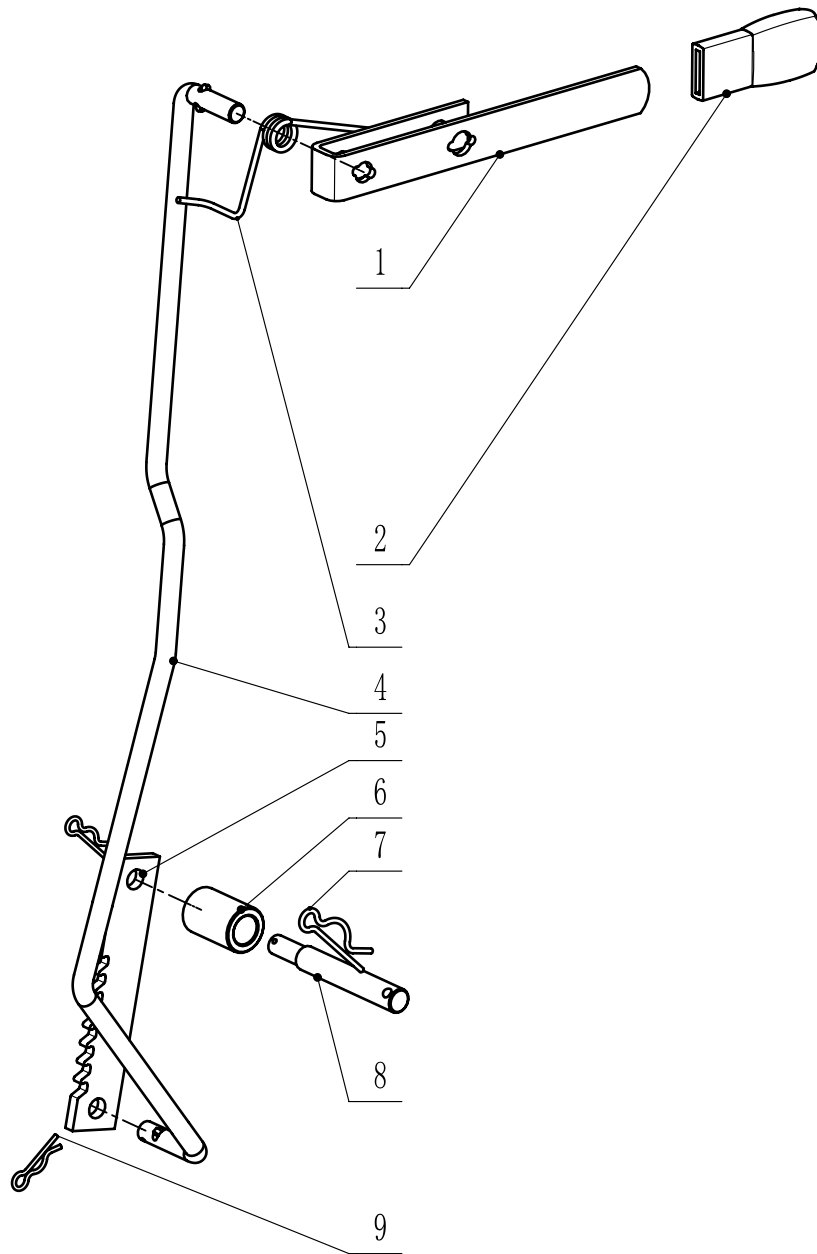

1	TB40. 40. 06-03	1	201000688
2	TA25. 40. 05. 01-02	1	203001029
3	TA25. 40. 06-02	1	210000179
4	TB40. 40. 06-01	1	216120115
5	TA25. 40. 06-03	1	201000654
6	TB40. 40. 06-02A	1	202000270
7	QC/T623-1999, Q50116	1	505120005
8	TB40. 40. 11-03	1	205000402
9	QC/T623-1999, Q50108	2	505120001

TB40.40.07A

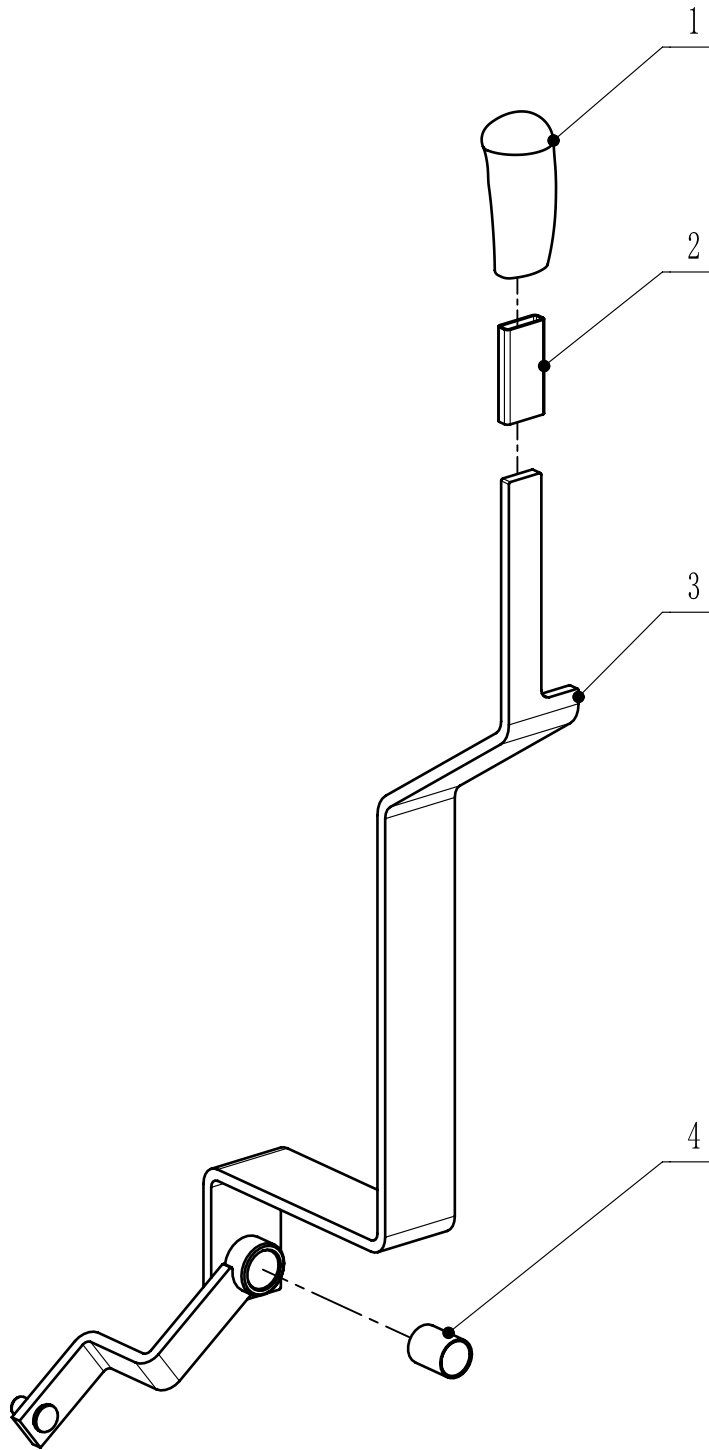

1	TA25.40.08-02	1	203001032
2	TB40.40.07-01	1	203001189
3	TB40.40.07.01A	1	208170532
4	GB/T 12613.1-2011, 18×20×25	1	508030024

TB40. 40. 07A

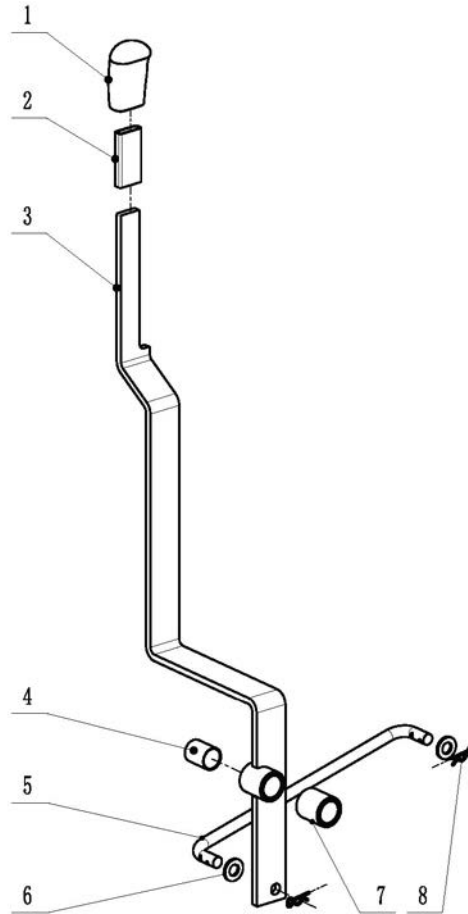

1	TA25.40.09-01	1	203001033
2	TB40.40.07-01	1	203001189
3	TB40.40.08.01	1	208170489
4	GB/T 12613.1-2011, 18×20	1	508030024
5	TB40.40.08-01A	1	216120123
6	GB/T97.1-2002, 10	2	503030003
7	TB40.40.07.01-02	1	202020504
8	QC/T 623-1999,Q50110	2	505120002

TB40.40.10A

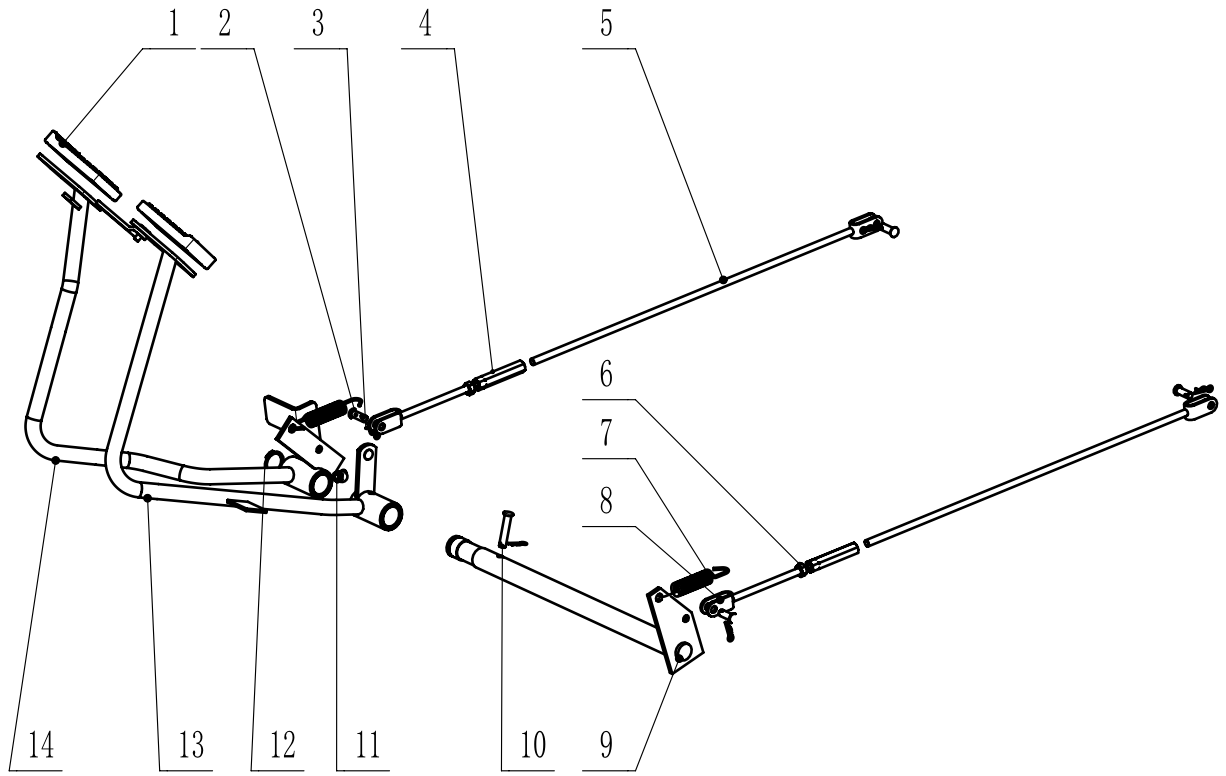

1	LNC8.05.08-01	2	203000043
2	GB/T882-2000, B8×22	4	505030028
3	QC/T623-1999,Q50108	5	505120001
4	TB40.40.10-03	2	299000162
5	TB40.40.10.05	2	208120443
6	GB/T6170-2000,M8	2	501040001
7	TB40.40.10-02	2	210000203
8	TB40.40.10.04	2	208120442
9	TB40.40.10.03	1	208170493
10	GB/T882-2000, B8×40	1	505030024
11	GB1153-89,45° M6	1	599010002
12	GB_T 894.1-1986, 25	1	505050004
13	TB40.40.10.01	1	208170491
14	TB40.40.10.02	1	208170492

TB40.41 PTO

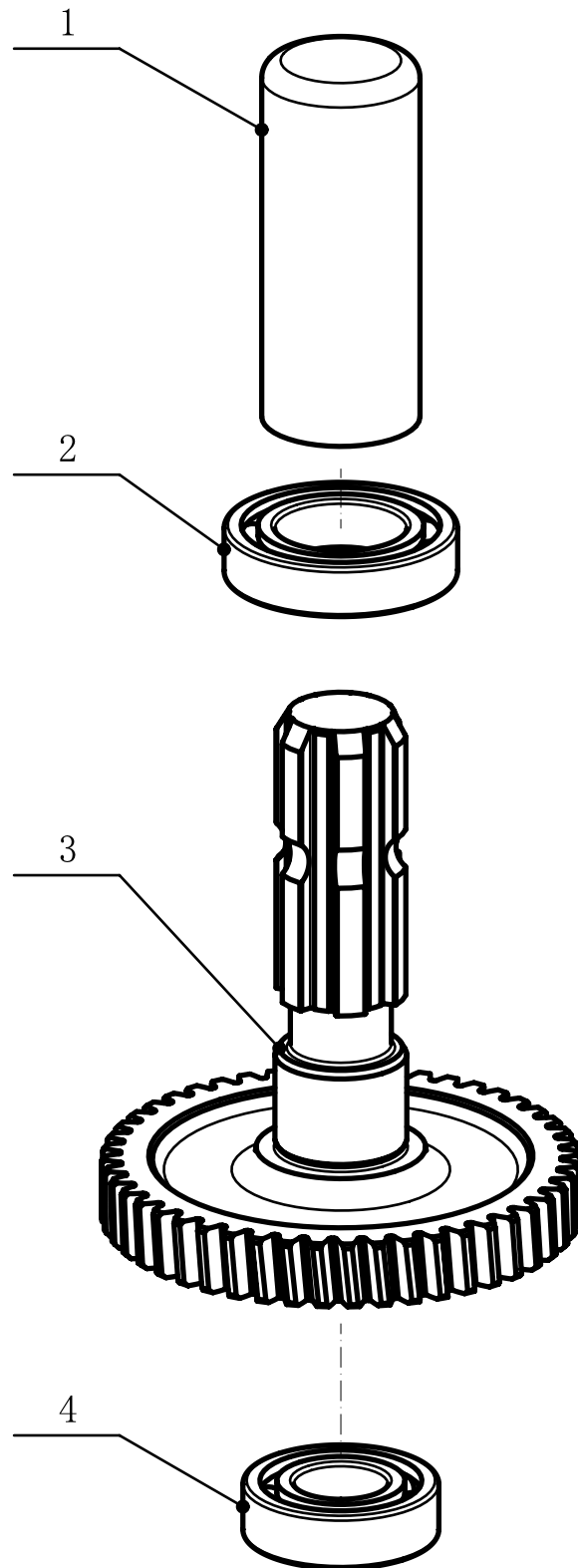

1	TC40.38-39	1	203001311
2	GB/T276-1994,6007	1	508010006
3	TB40.41-01	1	215030164
4	GB/T276-1994,6205	1	508010010

TB40.43

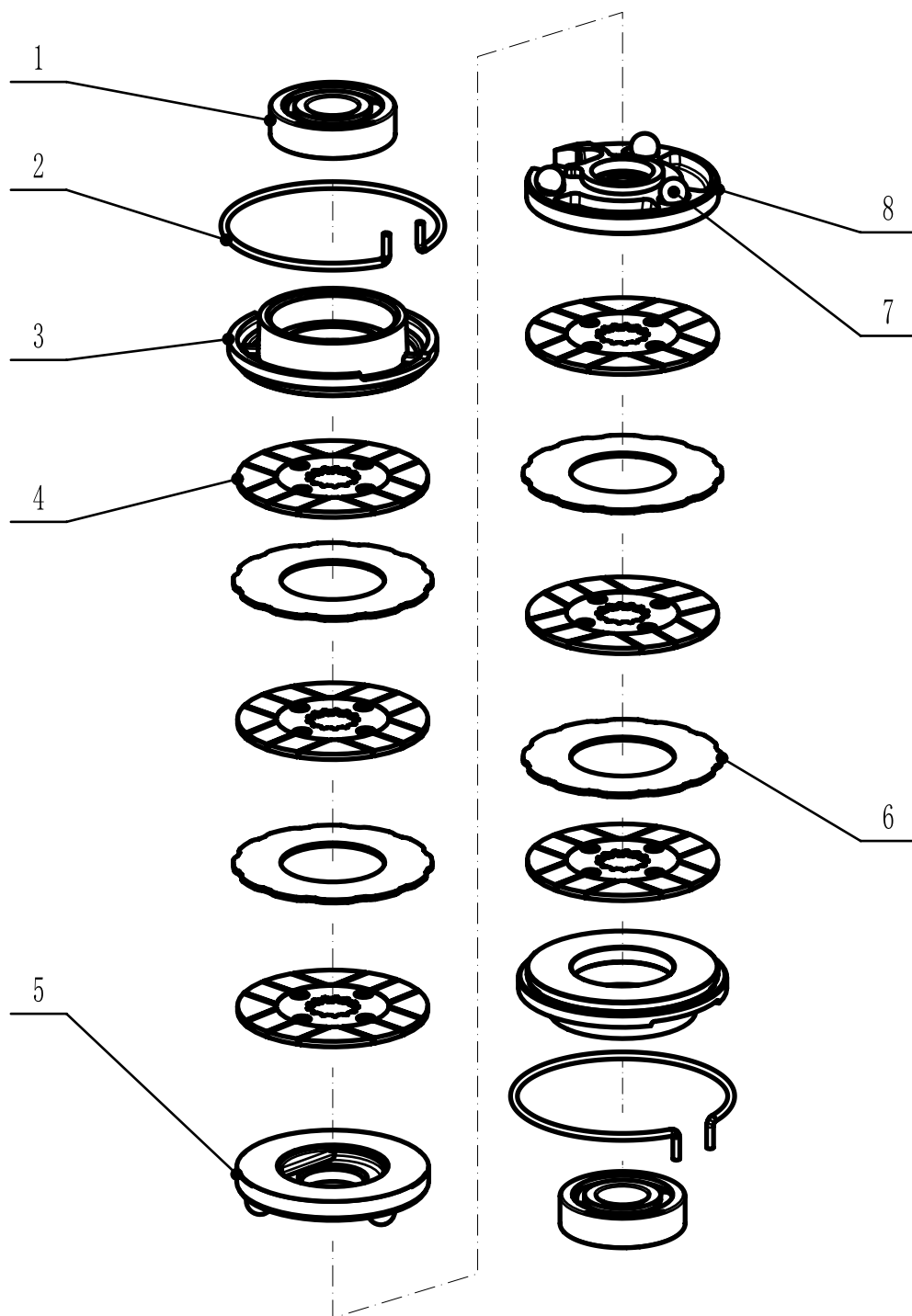

1	GB/T276-1994, 6306	2	508010023
2	TA25.43-01	2	299000141
3	TB40.43-05	2	217030028
4	TA25.43.02	6	299000142
5	TA25.43-03	1	299000143
6	TA25.43-06	4	299000145
7	GB/T308-2002, 15.8	6	599020006
8	TA25.43-04	1	299000144

TB40. 44

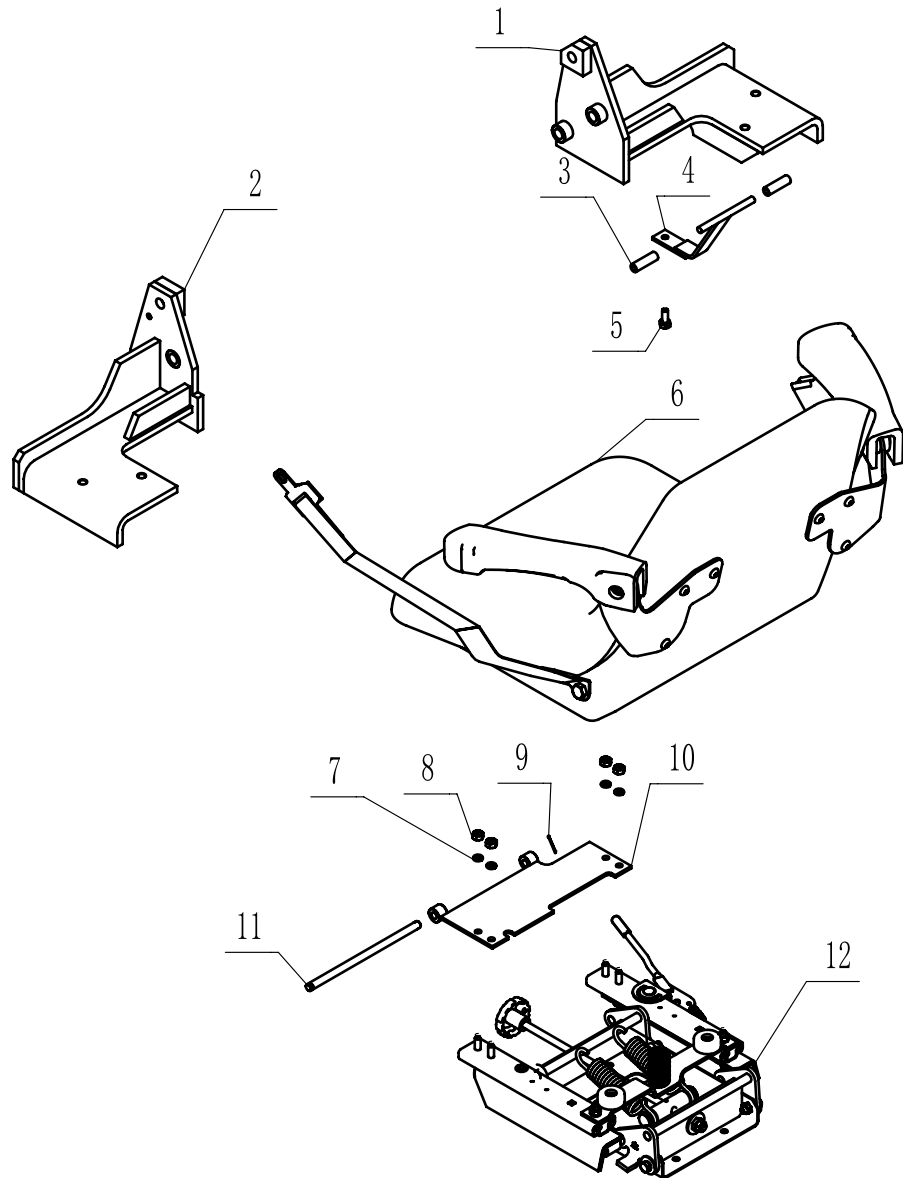

1	TB40. 44. 04	1	208200311
2	TB40. 44. 03	1	208170504
3	TB40. 44-06	2	203001231
4	TB40. 44. 05	1	208170505
5	GB/T9074. 15-1988	1	500180013
6	TB40. 44. 01	1	
7	GB/T93	4	505080001
8	GB/T6170-2000	4	501040001
9	GB/T91-2000	1	505070035
10	TB40. 44. 02	1	208170503
11	TB40. 44-15	1	205120122
12	TB40. 44. 09	1	

TB40. 44. 09

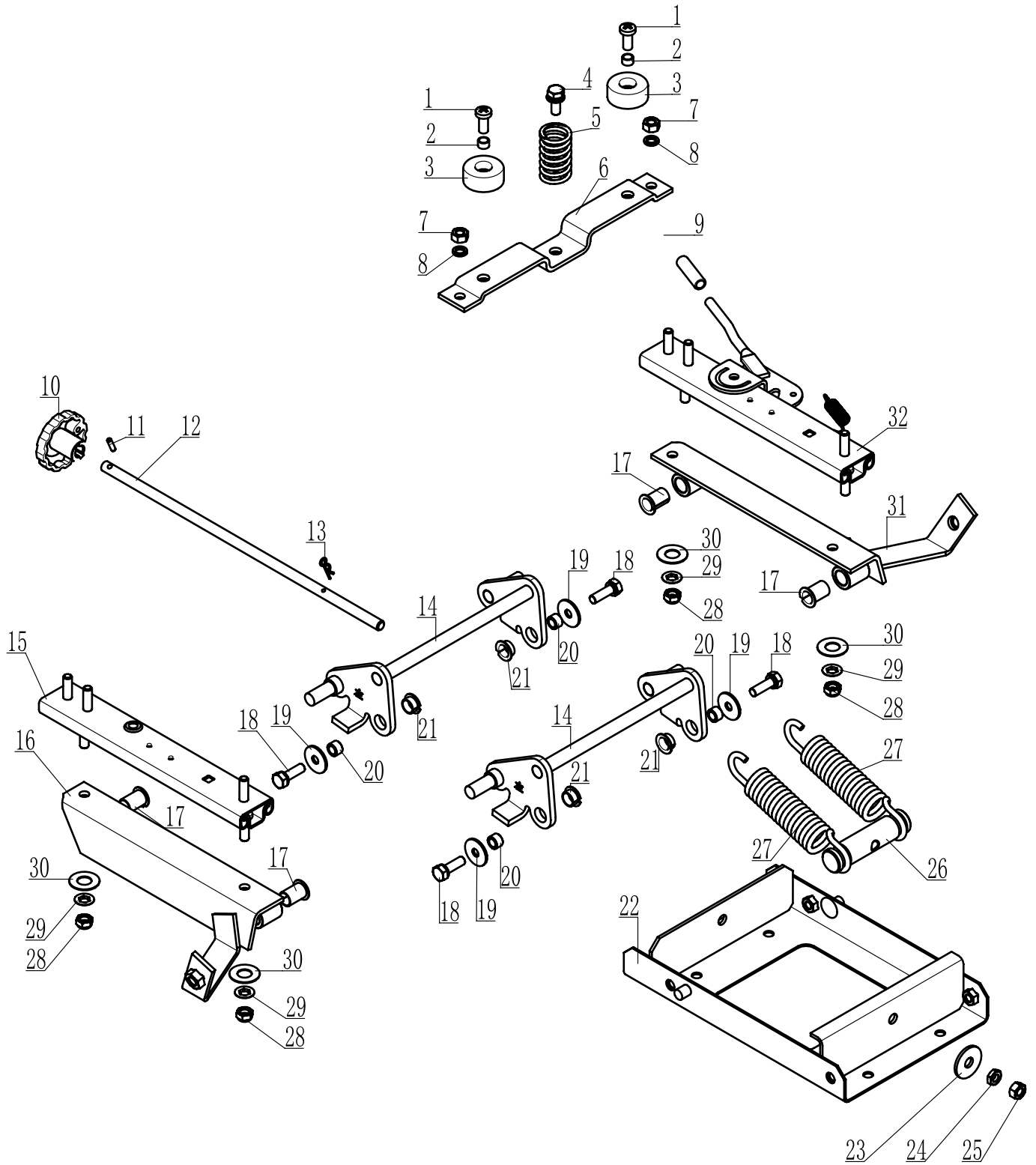

TB40. 44. 09

1	GB/T823-2000	2	502050026
2	TB40. 44. 09-10	2	202000258
3	TB40. 44. 09-09	2	203001230
4	GB/T 9074. 17-1988	1	500080005
5	TB40. 44. 09-11	1	210000213
6	TB40. 44. 09. 01	1	208120467
7	GB/T6170	2	501040001
8	GB/T93	2	505080001
9	TB40. 44. 09. 03-02	1	203001232
10	TB40. 44. 09-04	1	203001229
11	GB/T879. 2	1	505170002
12	TB40. 44. 09-01	1	216000154
13	QC/T 623-1999	1	505120001
14	TB40. 44. 09. 07	2	208170509
15	TB40. 44. 09. 02	1	303000189
16	TB40. 44. 09. 04	1	208170506
17	TB40. 44. 09-06	4	202000255
18	GB/T 9074. 15-1988	4	500180011
19	TB40. 44. 09-07	4	202000256
20	TB40. 44. 09-05	4	202000254
21	TB40. 44. 09-08	4	202000257
22	TB40. 44. 09. 06	1	208170508
23	GB/T 96. 2	1	503020012
24	GB/T6172. 1	1	501170006
25	GB/T6170	1	501040007

TB40. 44. 09

26	TB40. 44. 09-02	1	216000155
27	TB40. 44. 09-03	2	210000212
28	GB/T889. 1	2	501110002
29	JIS B1216-2006	2	505130003
30	TB40. 44. 09. 02-01	2	201120699
31	TB40. 44. 09. 05	1	208170507
32	TB40. 44. 09. 03	1	303000190

TB40. 44. 09. 02

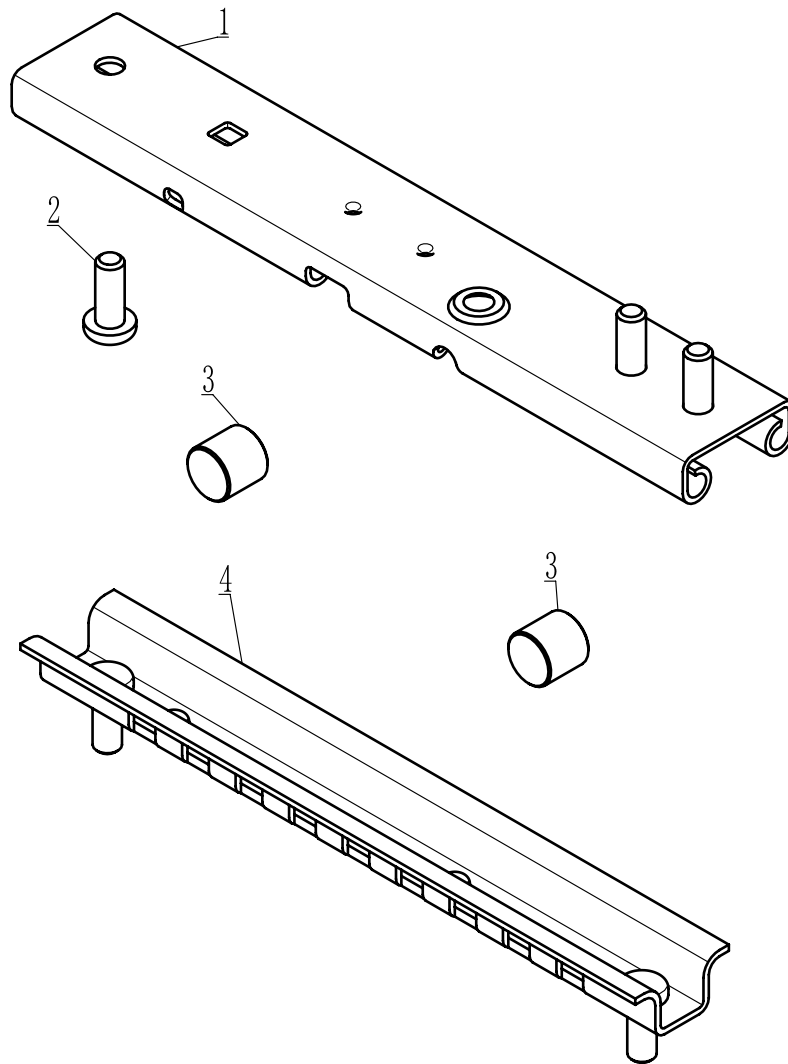

1	TB40. 44. 09. 02. 01	1	208170510
2	TB40. 44. 09. 02. 01-02	1	205000400
3	TB40. 44. 09. 02-03	2	205120124
4	TB40. 44. 09. 02. 02	1	208170511

TB40.44.09.03

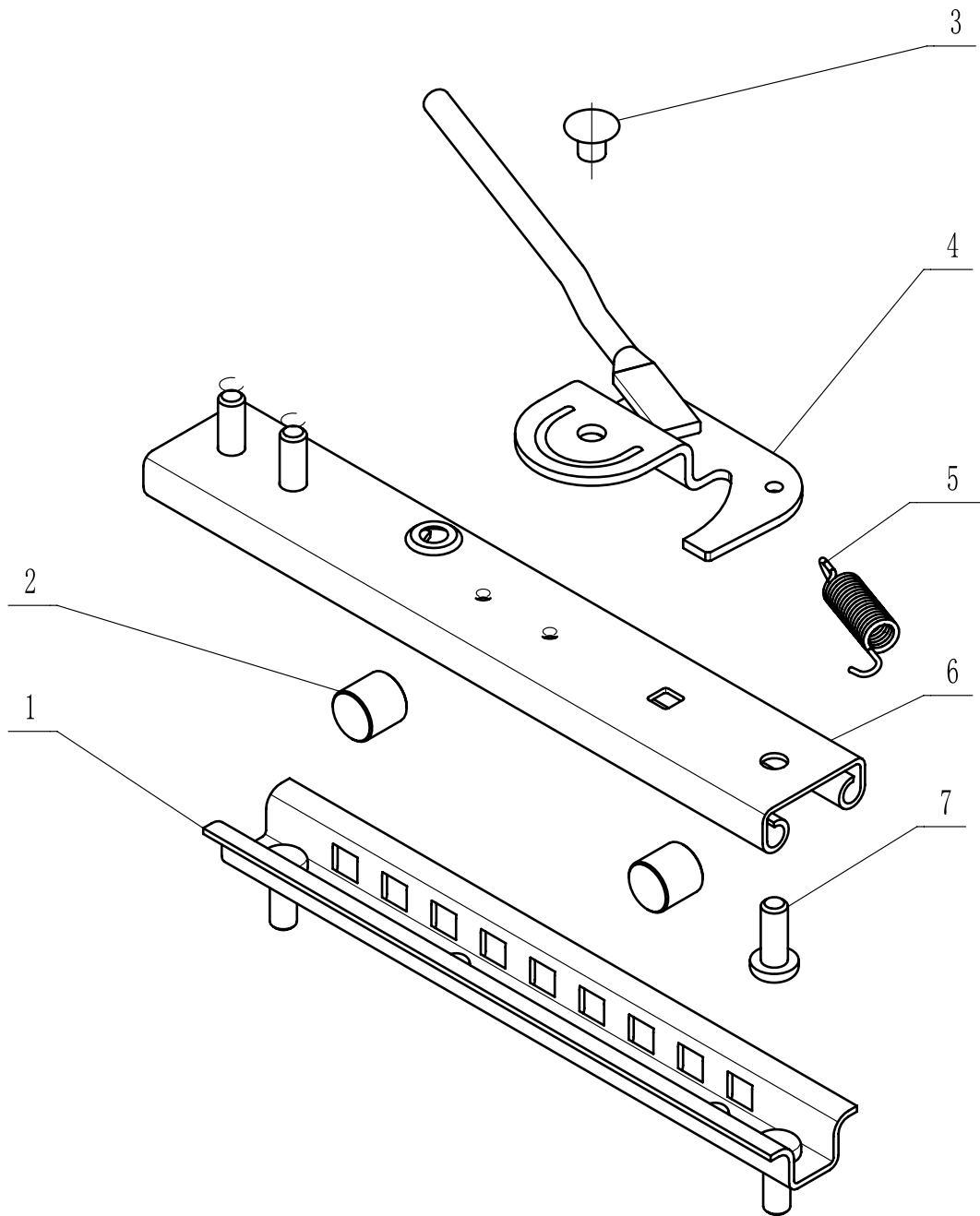

1	TB40.44.09.02.02	1	208170511
2	TB40.44.09.02-03	2	205120124
3	GB/T872-1986	1	506030001
4	TB40.44.09.03.01	1	208170512
5	TB40.44.09.03-01	1	210000214
6	TB40.44.09.02.01	1	208170510
7	TB40.44.09.02.01-02	1	205000400

TB40. 46

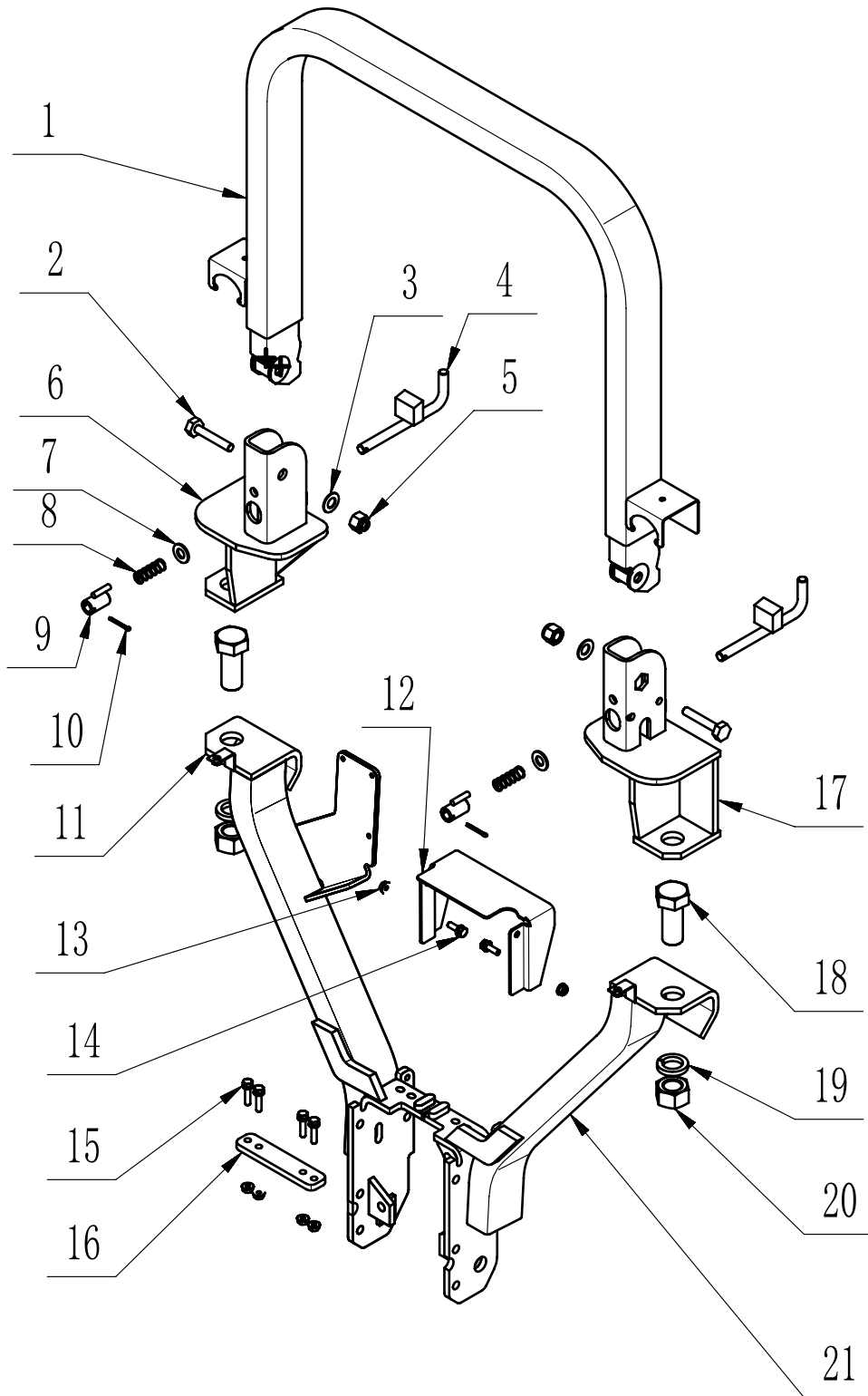

TB40. 46

1	TB25. 46. 03	1	202170010
2	GB/T5785-2000	2	500140009
3	GB/T955-1987	2	503060002
4	TA25. 46. 01-01	2	201021714
5	GB/T889. 2-2000	2	501200002
6	TB40. 46. 04	1	208130005
7	TA25. 46. 01-03	2	201021716
8	TA25. 46. 01-04	2	201021717
9	TA25. 46. 01-02	2	201021715
10	GB/T91-2000	2	505070032
11	TB40. 46. 02	1	208130003
12	TB40. 46. 05-01	1	201130470
13	GB/T6177. 1-2000	6	500080003
14	GB/T9074. 17-1988, M8×25, ss	2	530000018
15	GB/T9074. 17-1988	4	500080050
16	TB40. 46-01	1	201130471
17	TB40. 46. 03	1	208130004
18	GB/T5780	2	500020070
19	GB/T93	2	505080015
20	GB/T6170	2	501040020
21	TB40. 46. 01	1	208130002

TB40.46.05 PTO

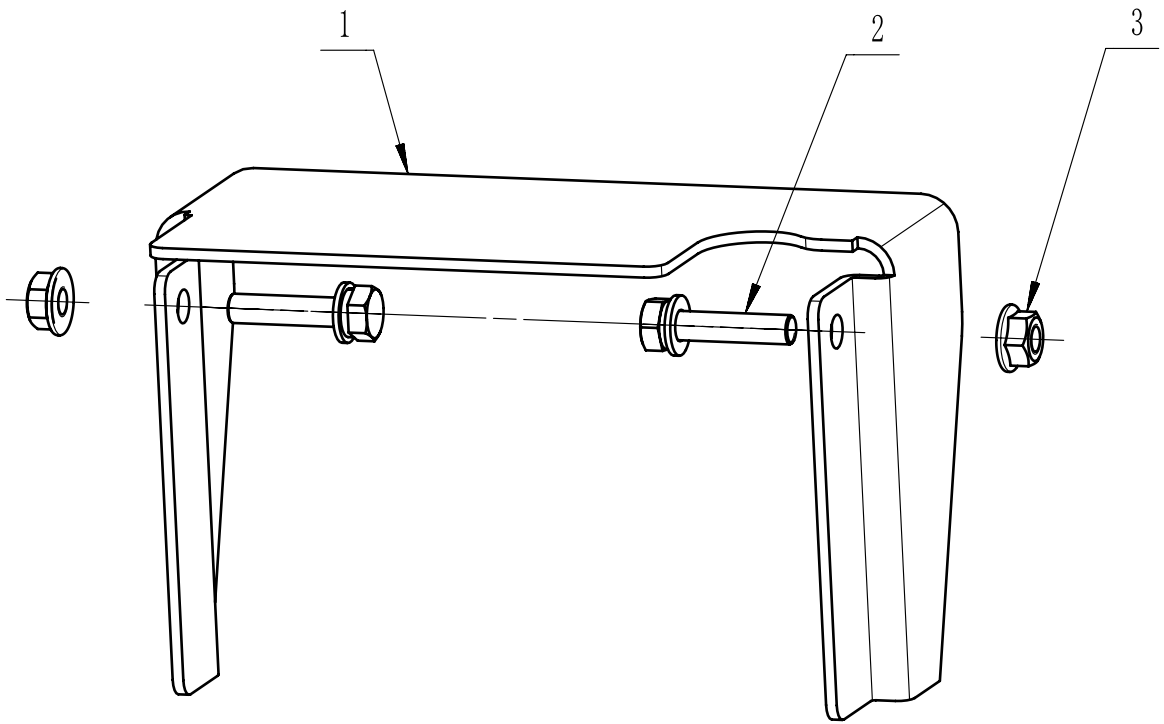

1	TB40.46.05-01	1	201130470
2	GB/T9074.17-1988	2	500080003
3	GB/T6177.1-2000	2	530000018

TB40. 47A

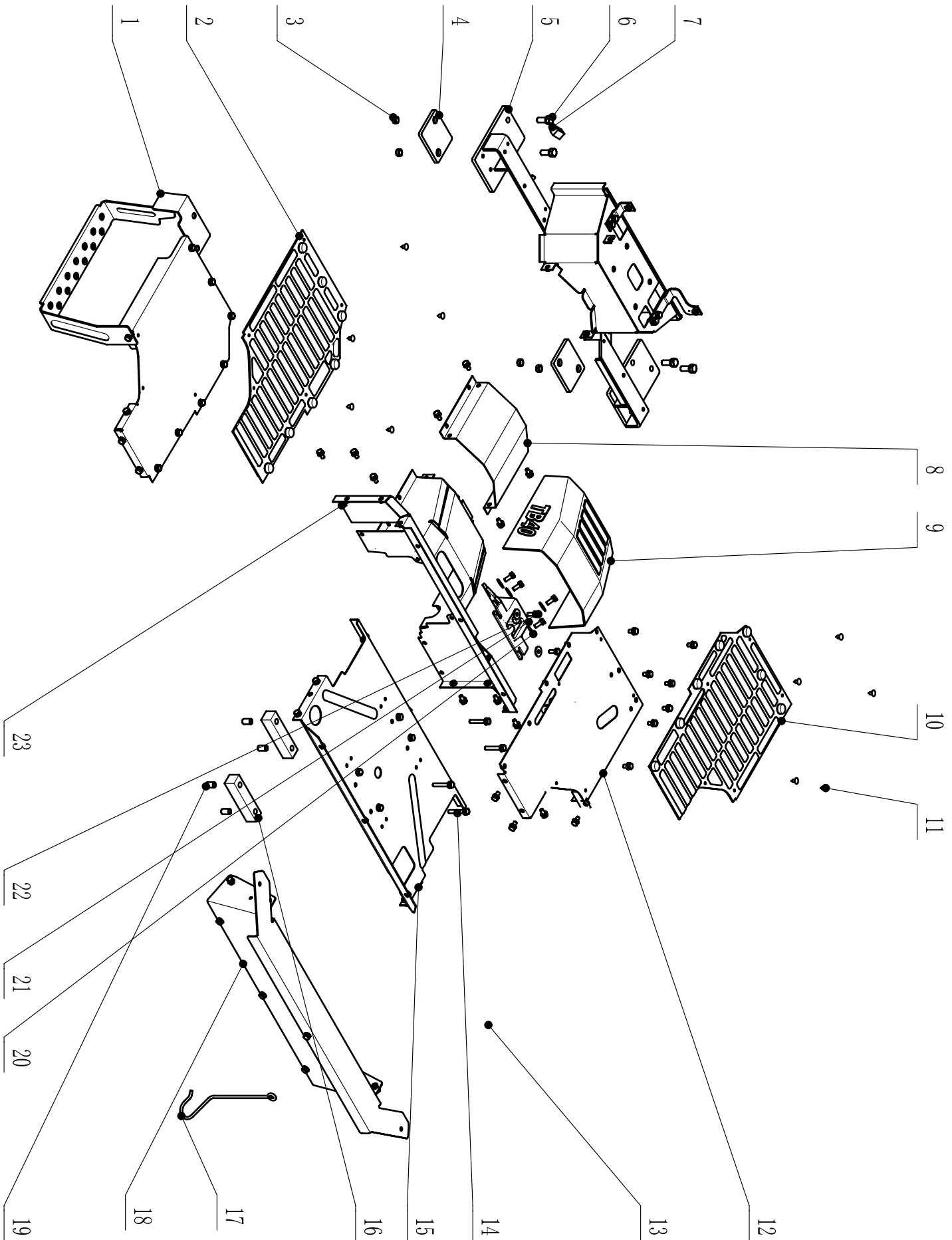

TB40. 47A

1	TB40. 47. 03	1	303000180
2	TB40. 47-58	1	203001206
3	TB40. 47-61	4	202000252
4	TB40. 47-60	2	203001208
5	TB40. 47. 13	1	303000185
6	GB/T9074. 15-1988, M12×30	4	500180022
7	TA25. 47. 03-03	1	203001042
8	TB40. 47-56	1	201160006
9	TB40. 47-57	1	203001205
10	TB40. 47-59	1	203001207
11	TA25. 47. 03-01	10	203001041
12	TB40. 47. 04. 01A	1	208200316
13	GB/T9074. 17-1988, M8×16, ss	21	500080004
14	GB/T9074. 17-1988	4	500080084
15	TB40. 47. 16A	1	303000216
16	TB40. 47-62	2	203001209
17	TB40. 47-65	1	202120104
18	TB40. 47. 18	1	300000416
19	TB40. 47-63	4	202000253
20	GB/T96. 1-2002, 8	6	503020001
21	TB40. 47-66A	1	203001391
22	GB/T9074. 15-1988, M8×20	6	500180013
23	TB40. 47. 17A	1	201170624

TB40. 47A

1	TB40. 47. 15	2	303000186
2	LNC8. 03. 06-13	1	203000031
3	GB/T97. 1-2002, 8	2	503030001
4	TB40. 47-03	1	203001203
5	TB40. 47-01	1	203001201
6	TB40. 47. 02	1	303000179
7	TB40. 47-02	1	203001202
8	TB40. 47. 11	2	303000184
9	TB40. 47. 01A	1	303000225
10	GB/T91-2000, 2×25	1	505070007
11	TA25. 50. 07-02	2	201000656
12	TB40. 47. 10	1	303000183
13	GB/T9074. 17-1988, M8×20	4	500080005
14	TB40. 47-04	1	201170568
15	TB40. 47. 07	1	208200300
16	TB40. 47. 05A	1	203001210
17	TB40. 47. 08	1	208200301
18	QC/T 826, M6×16. prt	6	502030016
19	GB/T9074. 17-1988, M6×16	5	500080008
20	TB40. 47. 06	1	303000182

TB40.47.01A

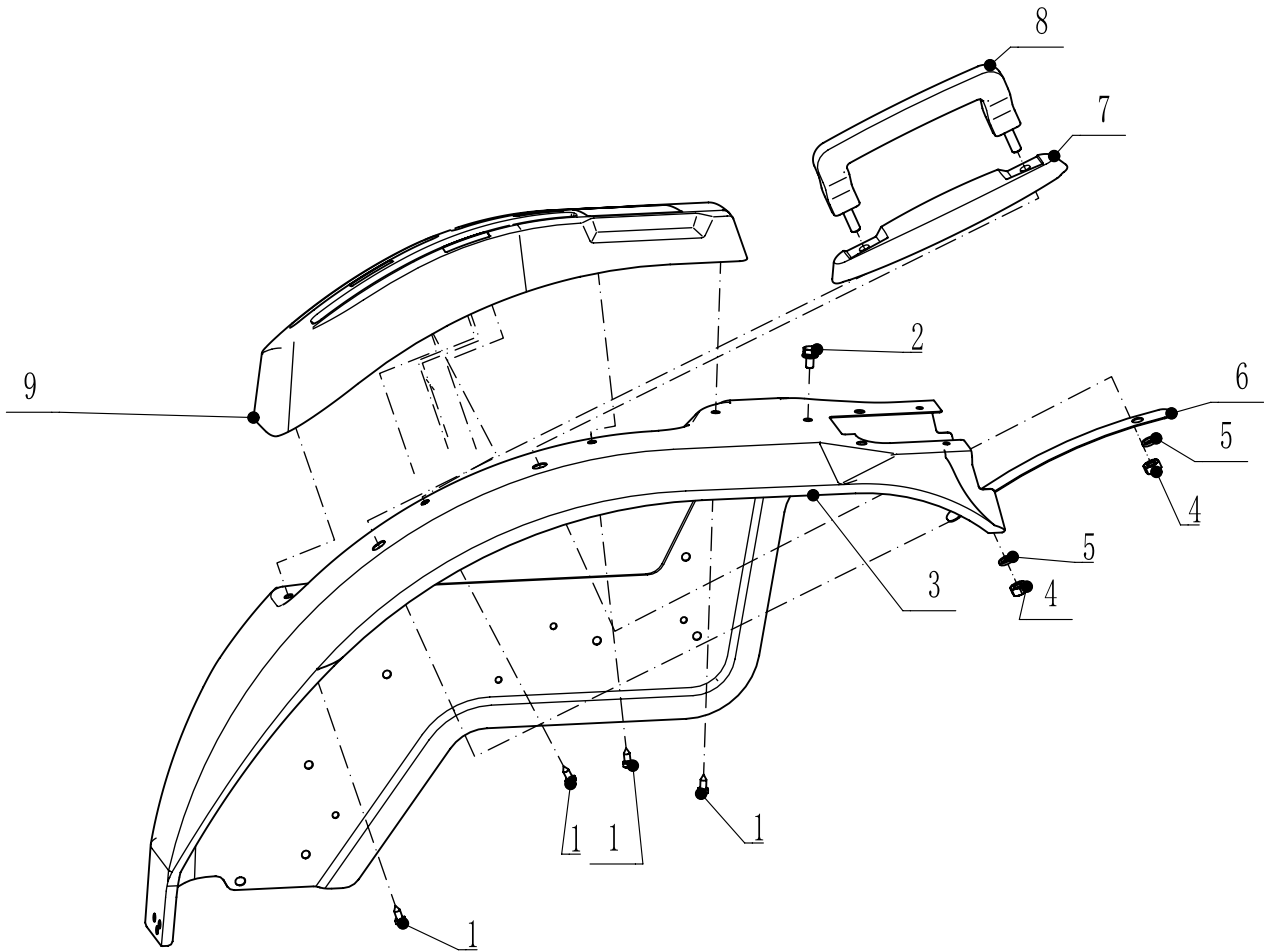

1	GB/T5285-1985, ST6. 3×16-C	4	502010025
2	GB/T9074. 17-1988, M8×16	1	500080004
3	TB40. 47. 01-01	1	201200040
4	GB/T6170-2000, M10	2	501040004
5	GB/T93-1987, 10	2	505080003
6	TB40. 47-06	1	201022648
7	TB40. 47-05	1	203001357
8	TA25. 47. 01. 02	1	203001055
9	TB40. 47. 01-02	1	203001226

TB40. 47. 02

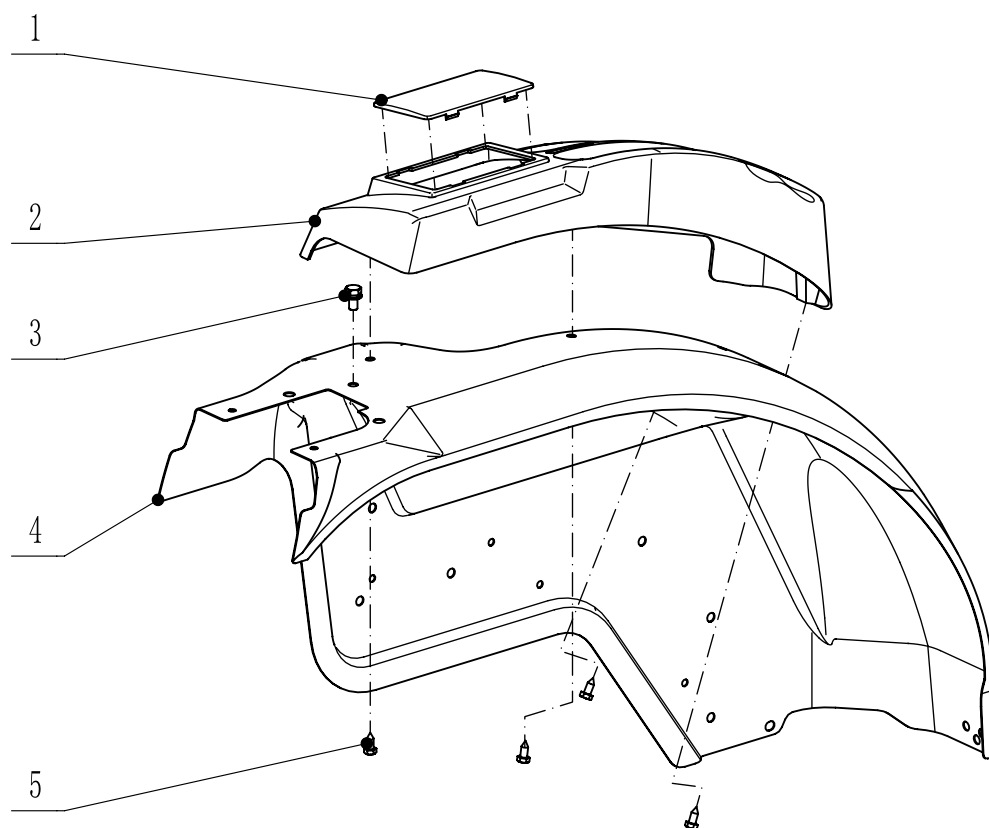

1	TB40. 47. 02-03	1	203001228
2	TB40. 47. 02-02	1	203001227
3	GB/T9074. 17-1988, M8×16	1	500080004
4	TB40. 47. 02-01	1	201200041
5	GB/T5285-1985, ST6. 3×16-C	4	502010025

TB40. 47. 03

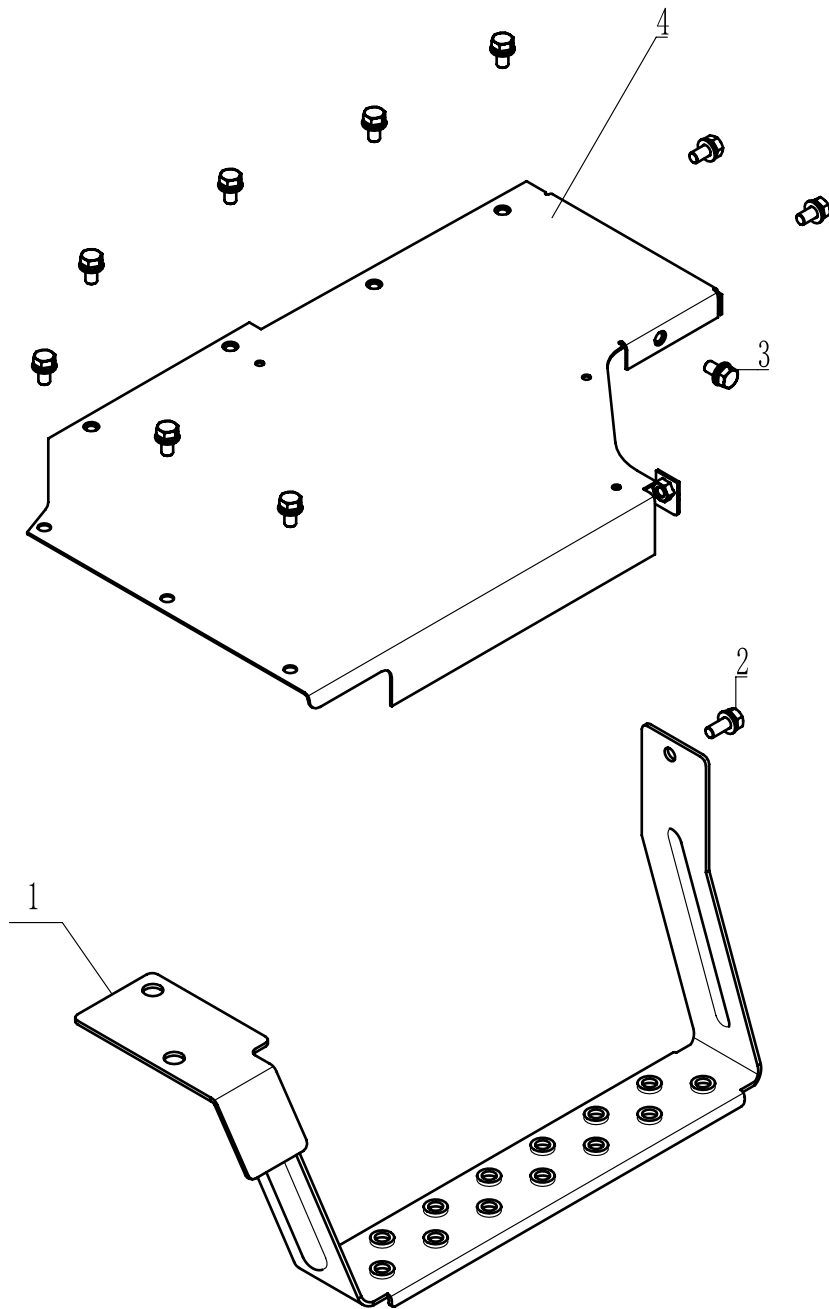

1	TB40. 47. 03. 02	1	208170498
2	GB/T9074. 17-1988, M8×20, ss	1	500080005
3	GB/T9074. 17-1988, M8×16, ss	10	500080020
4	TB40. 47. 03. 01	1	208170499

TB40.47.04

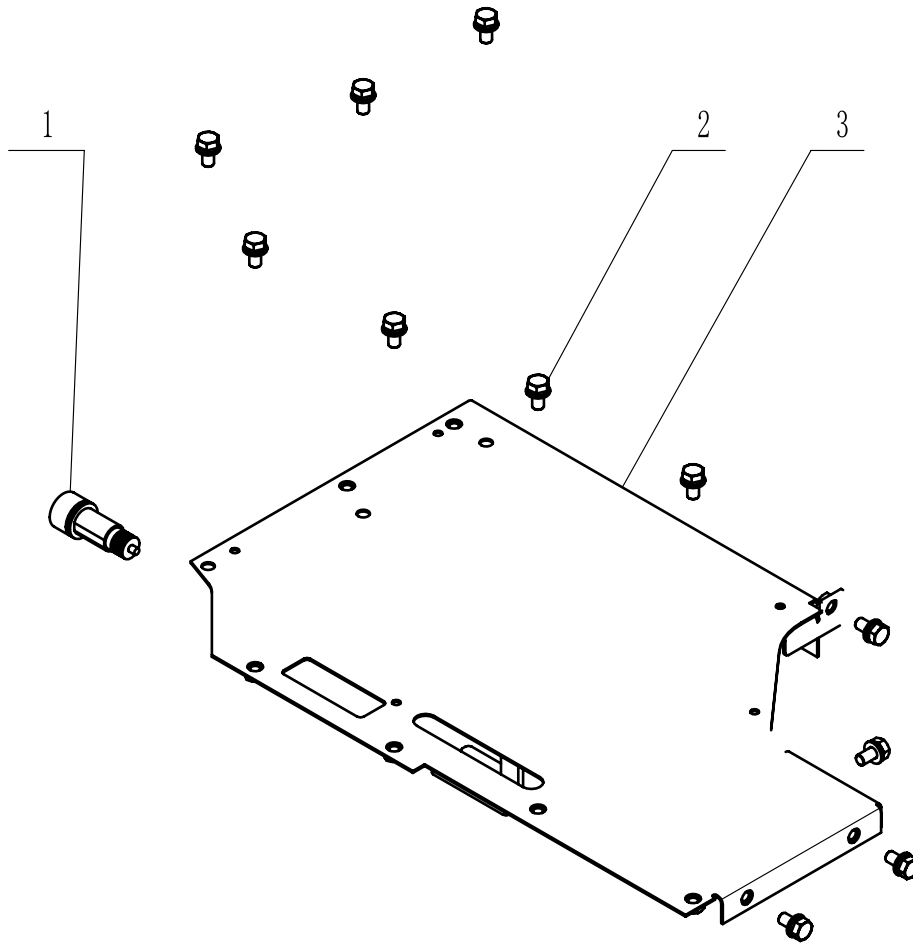

1	LNC8.08.04.06	1	212000005
2	GB/T9074.17-1988, M8×16, ss	11	500080020
3	TB40.47.04.01	1	208170500

TB40.47.05A

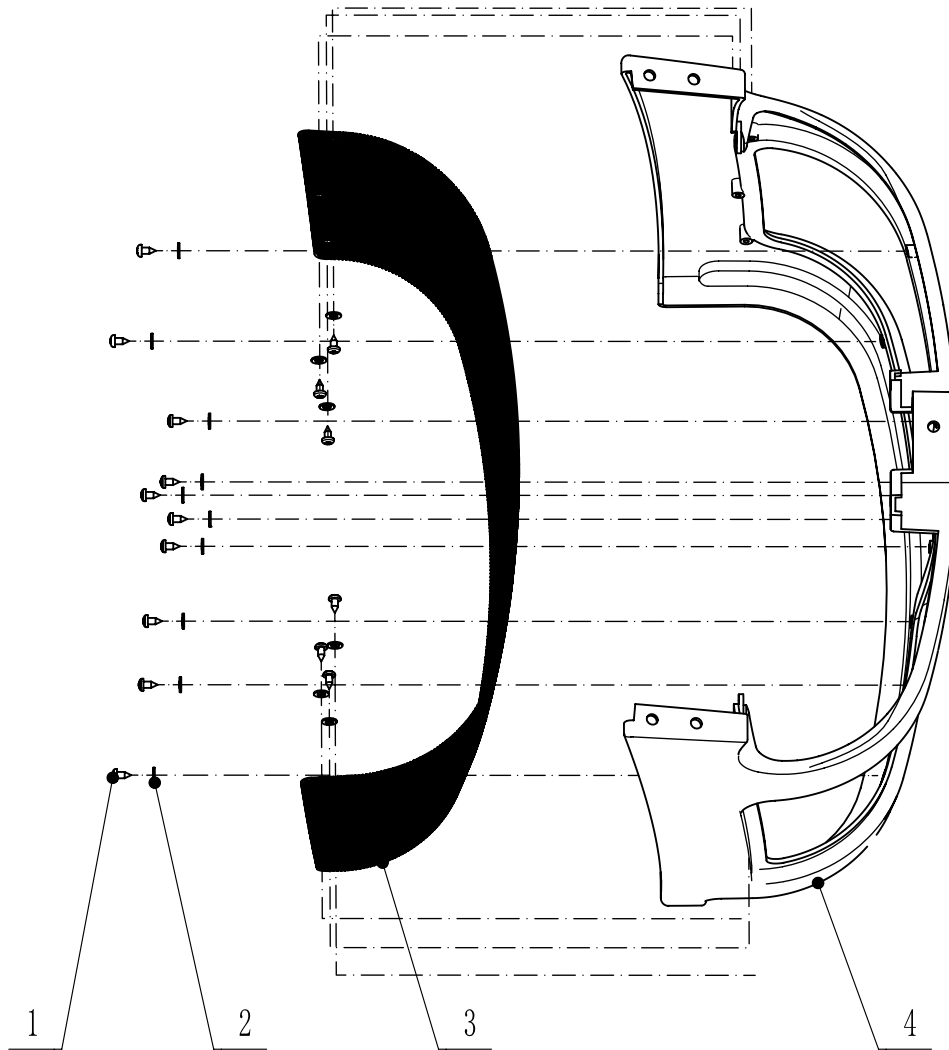

1	GB/T845-1985 ST4.2×9.5-CZ	16	502100009
2	GB/T97.1-2002,5	16	503030010
3	TB40.47.05A-02	1	201022567
4	TB40.47.05A-01	1	203001210

TB40.47.06

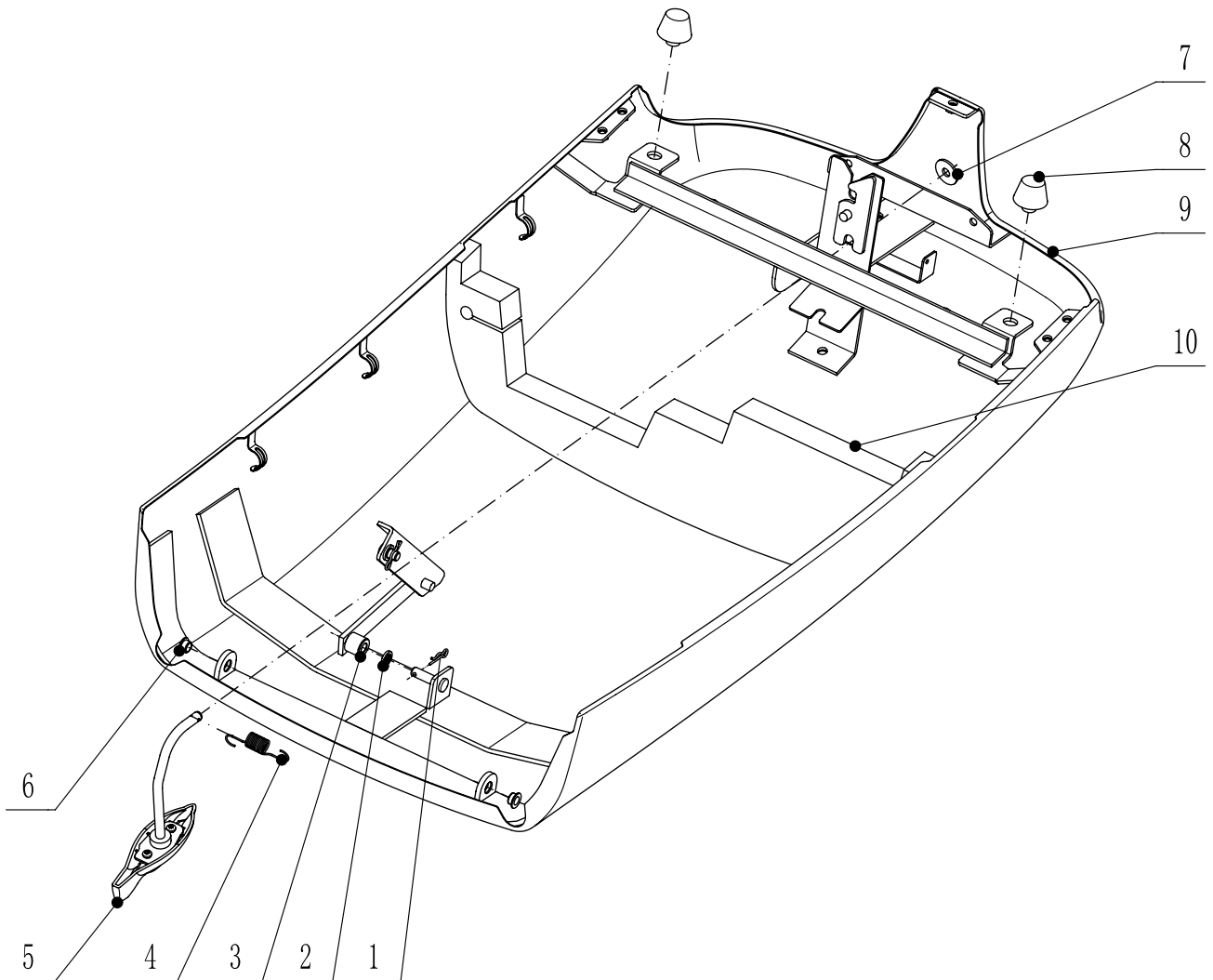

1	QC/T623-1999, Q50108	1	505120001
2	JB/T982-1977, 8	1	503040005
3	TB40.47.06.03	1	299000190
4	TB40.47.06-04	1	210000209
5	TB40.47.06.02	1	299000189
6	TB40.47.06-01	2	203001215
7	GB/T96.1-2002, 8	1	503020001
8	TB40.47.06-03	2	203001217
9	TB40.47.06.01	1	208200308
10	TB40.47.06-02	1	203001216

TB40.47.06.02

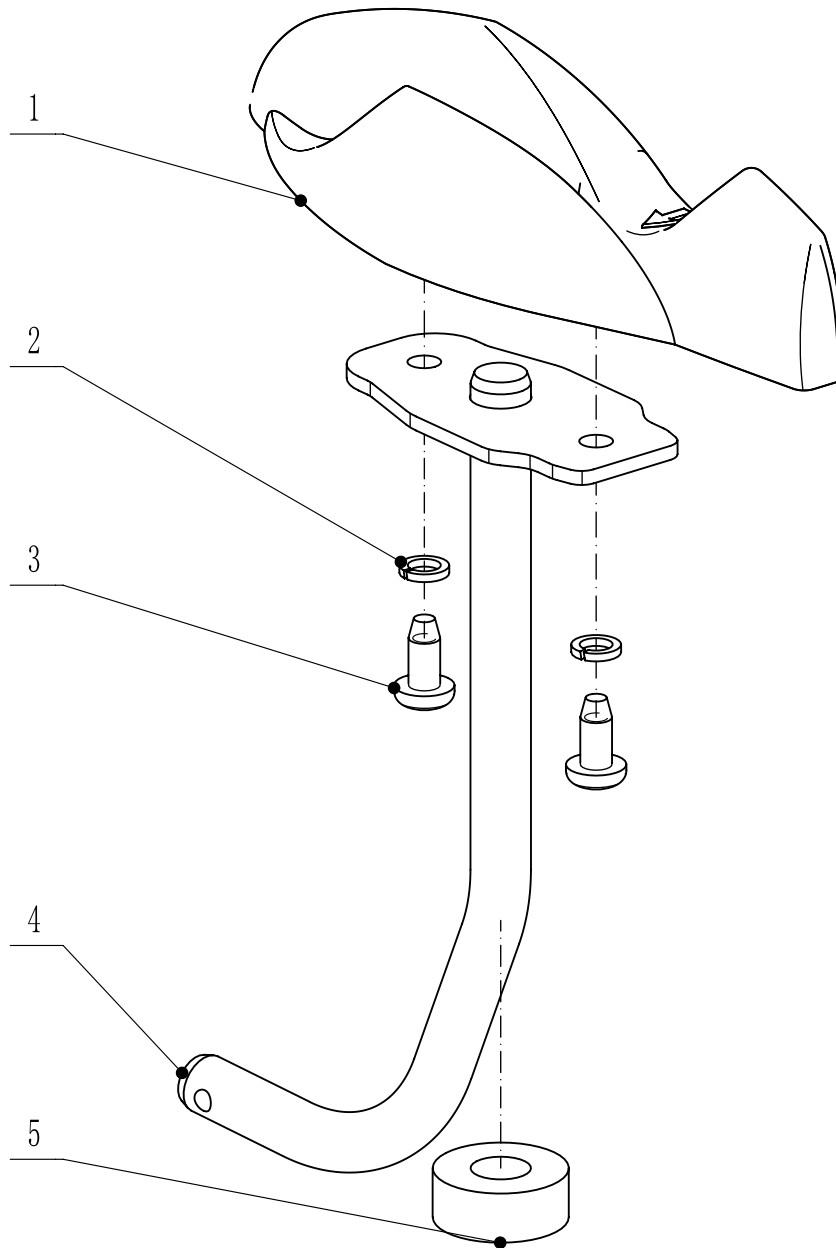

1	TB40.47.06.02-01	1	203001219
2	GB/T93-1987,4	2	505080006
3	GB_T845_FZ-1985 ST4.2×9.5	2	502100009
4	TB40.47.06.02.01	1	208120460
5	TB40.47.06.02-02	1	203001220

TB40.47.06.03

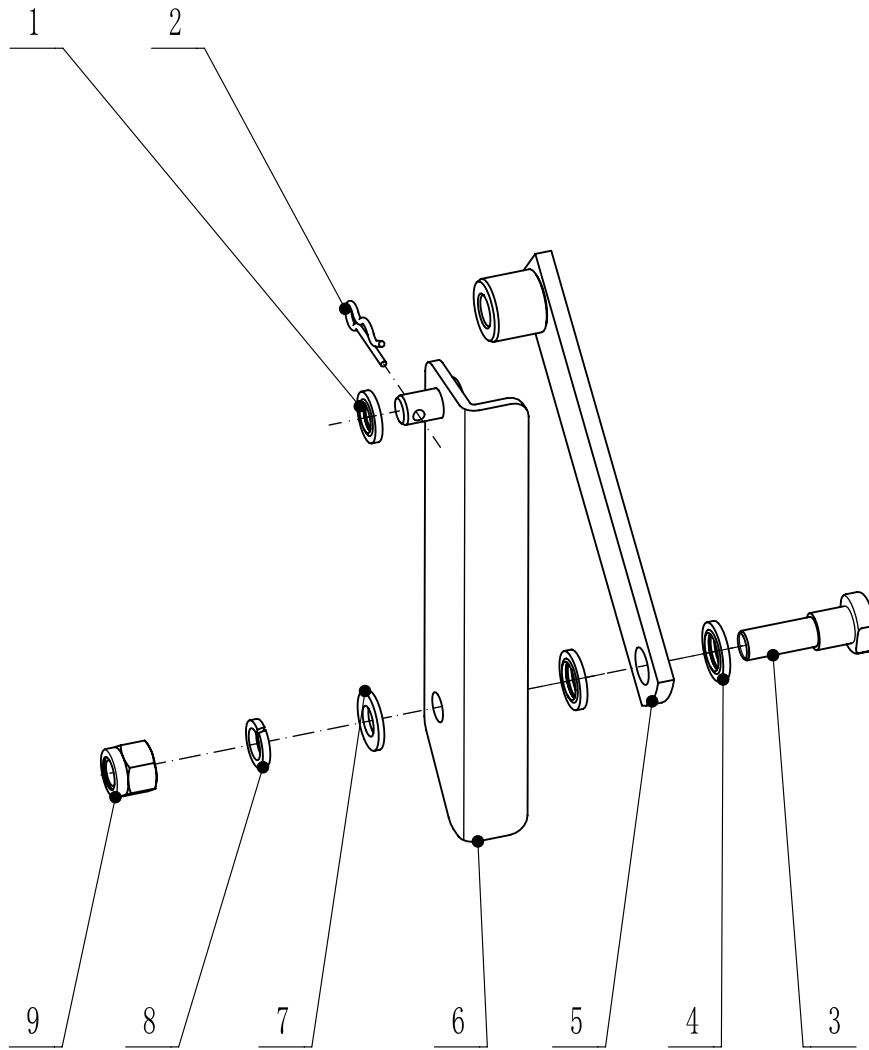

1	JB/T982-1977, 8	1	503040005
2	QC/T623-1999, Q50108	1	505120001
3	TB40.47.06.03-02	1	203001354
4	JB/T982-1977, 10	2	503040001
5	TB40.47.06.03.02	1	208120462
6	TB40.47.06.03.01	1	208120461
7	GB/T97.1-2002, 8	1	503030001
8	GB/T93-1987, 8	1	505080001
9	GB/T6182-2000, M8	1	501120003

TB40. 47. 10

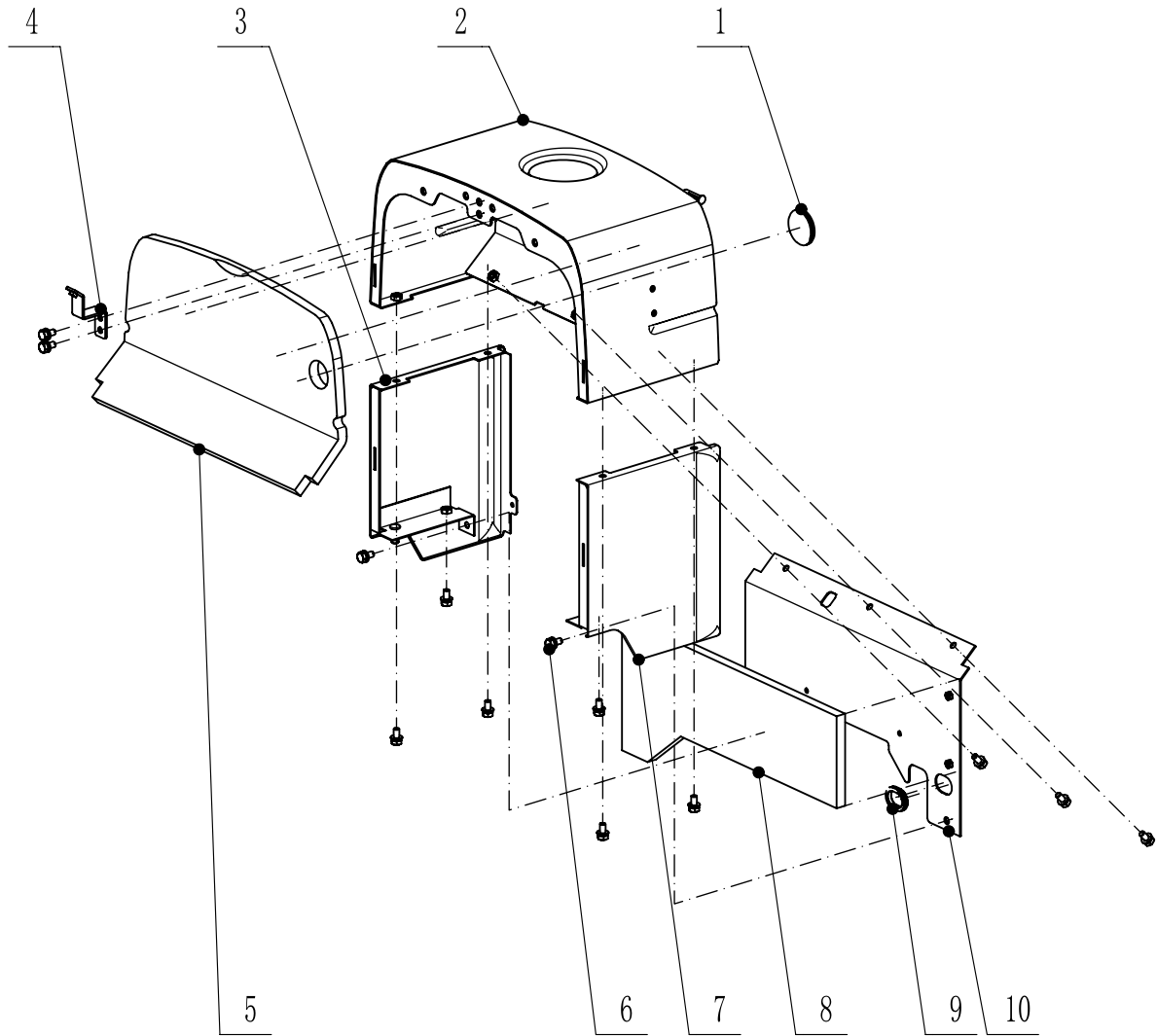

1	TB40. 47. 10-06	1	203001213
2	TB40. 47. 10. 01	1	208200303
3	TB40. 47. 10. 03	1	208200305
4	TB40. 47. 10. 05	1	208200307
5	TB40. 47. 10-04	1	203001211
6	GB/T9074. 17-1988, M8×16	13	500080004
7	TB40. 47. 10. 02	1	208200304
8	TB40. 47. 10-05	1	203001212
9	TB40. 47. 10-07	1	203001214
10	TB40. 47. 10. 04	1	208200306

TB40. 47. 11

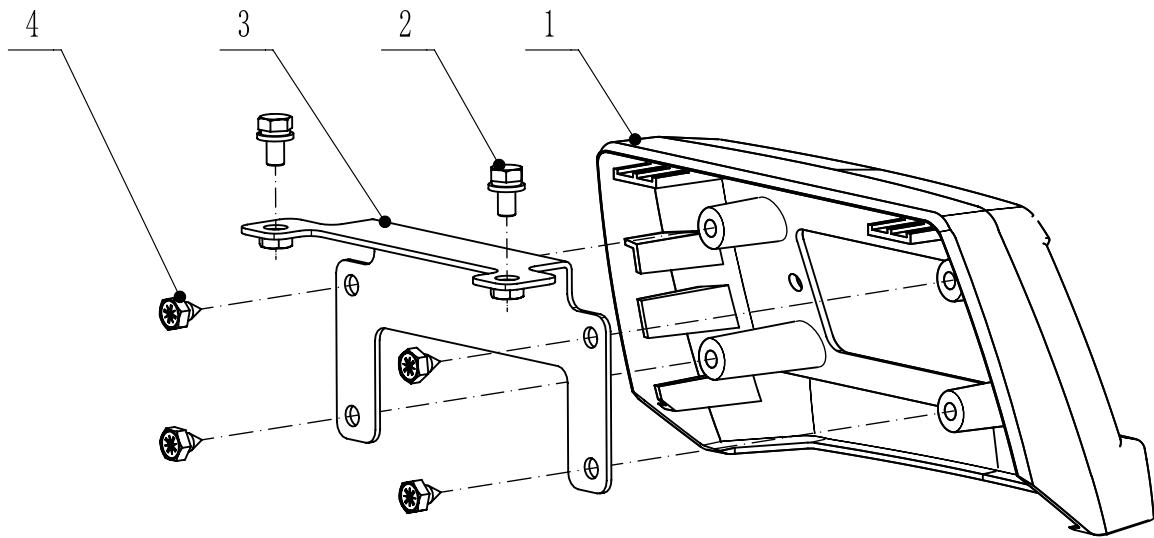

1	TB40. 47. 11-01	1	203001222
2	GB/T9074. 17-1988, M6×12	2	500080002
3	TB40. 47. 11. 01	1	208120463
4	GB/T5285-1985, ST6. 3×9. 5-C	4	502010026

TB40.47.13

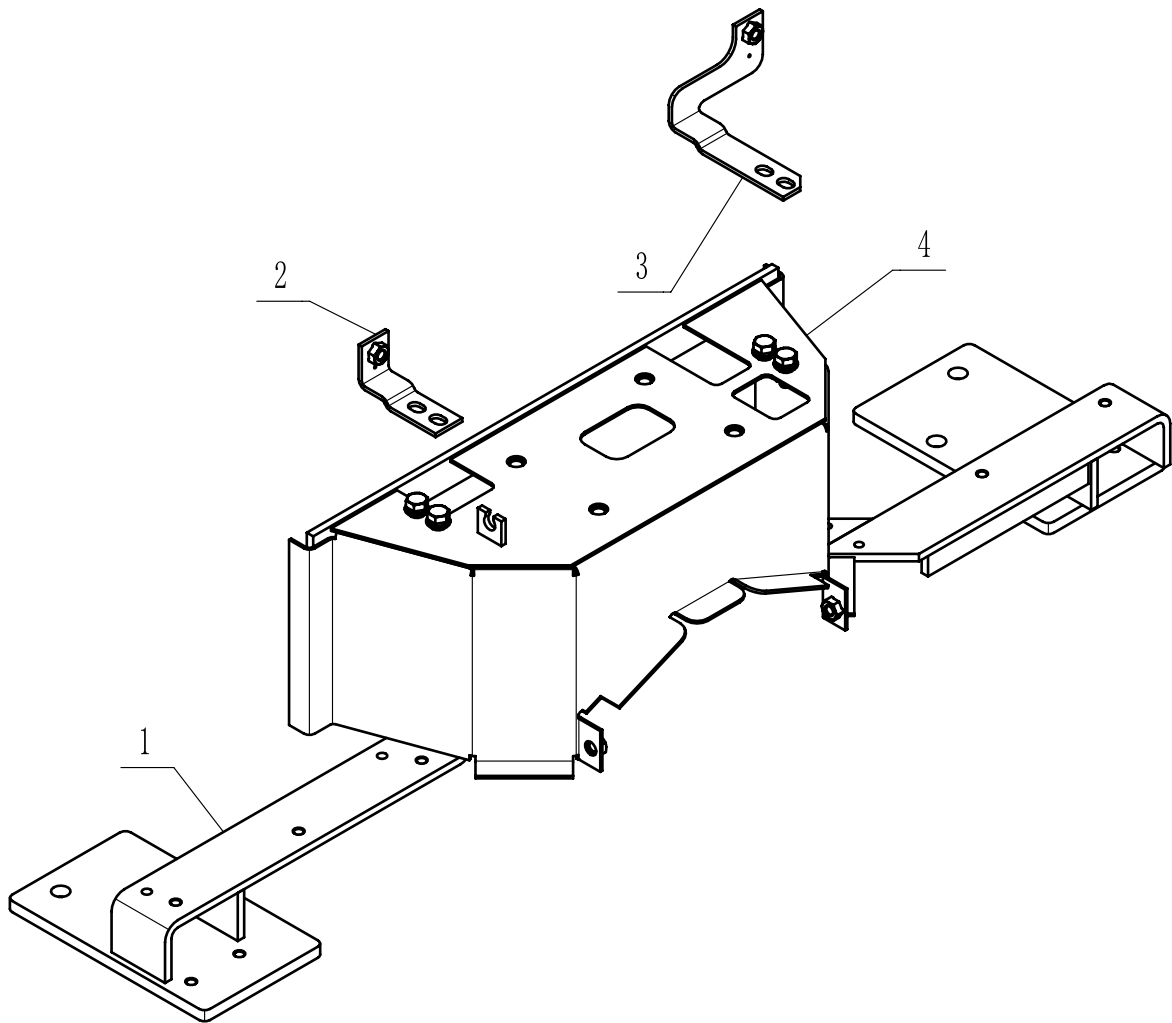

1	TB40.47.13.01	1	208200310
2	TB40.47.13.03	1	208120466
3	TB40.47.13.02	1	208120465
4	GB/T9074.17	4	500080005

TB40. 47. 15

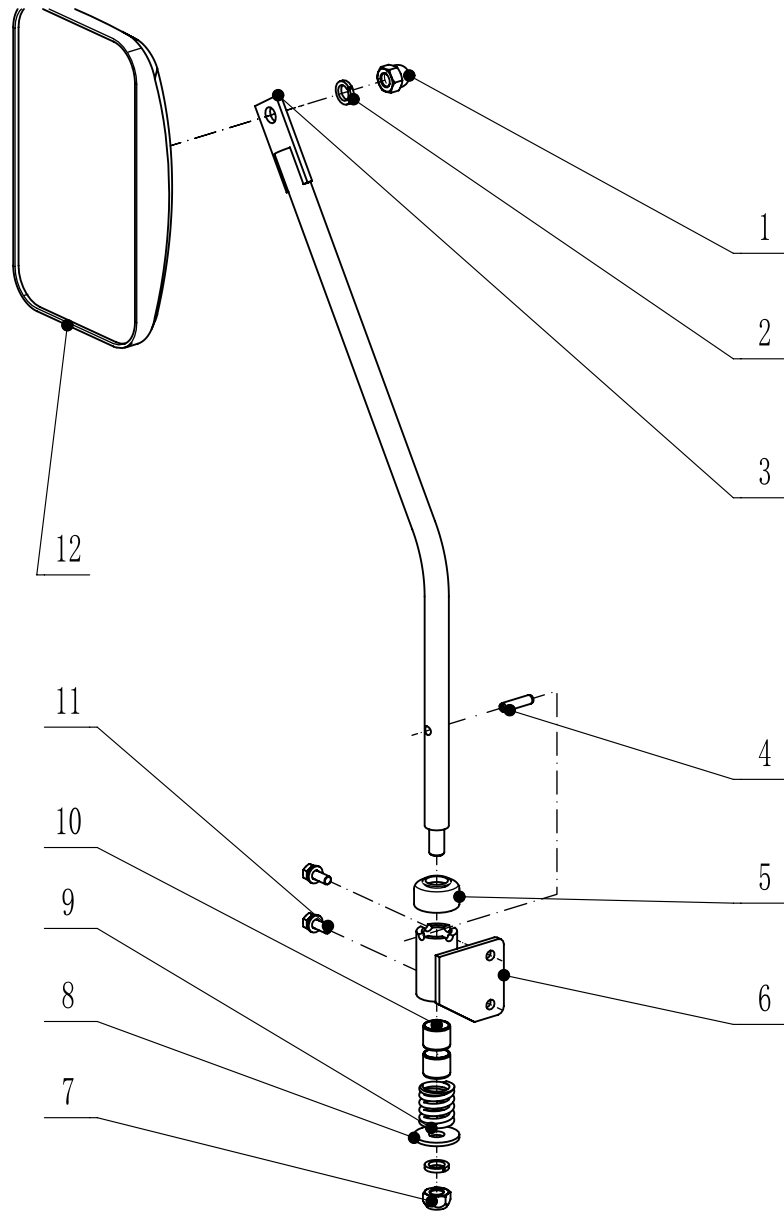

1	GB/T923-1988, M10	1	501100002
2	GB/T93-1987, 10	2	505080003
3	TB40. 47. 15. 02	1	208200309
4	GB/T879. 1-2000, 6×25	1	505020018
5	TB40. 47. 15-02	1	203001223
6	TB40. 47. 15. 03	1	208170501
7	GB/T6185. 1-2000, M10×1. 25	1	501190003
8	GB/T96. 1-2002, 10	1	503020005
9	TB40. 47. 15-01	1	210000210
10	GB/T12613-2011, 16×18×15	2	508030006
11	GB/T9074. 17-1988, M6×16	2	500080008
12	TB40. 47. 15. 01	1	212000327

TB40. 47. 16A

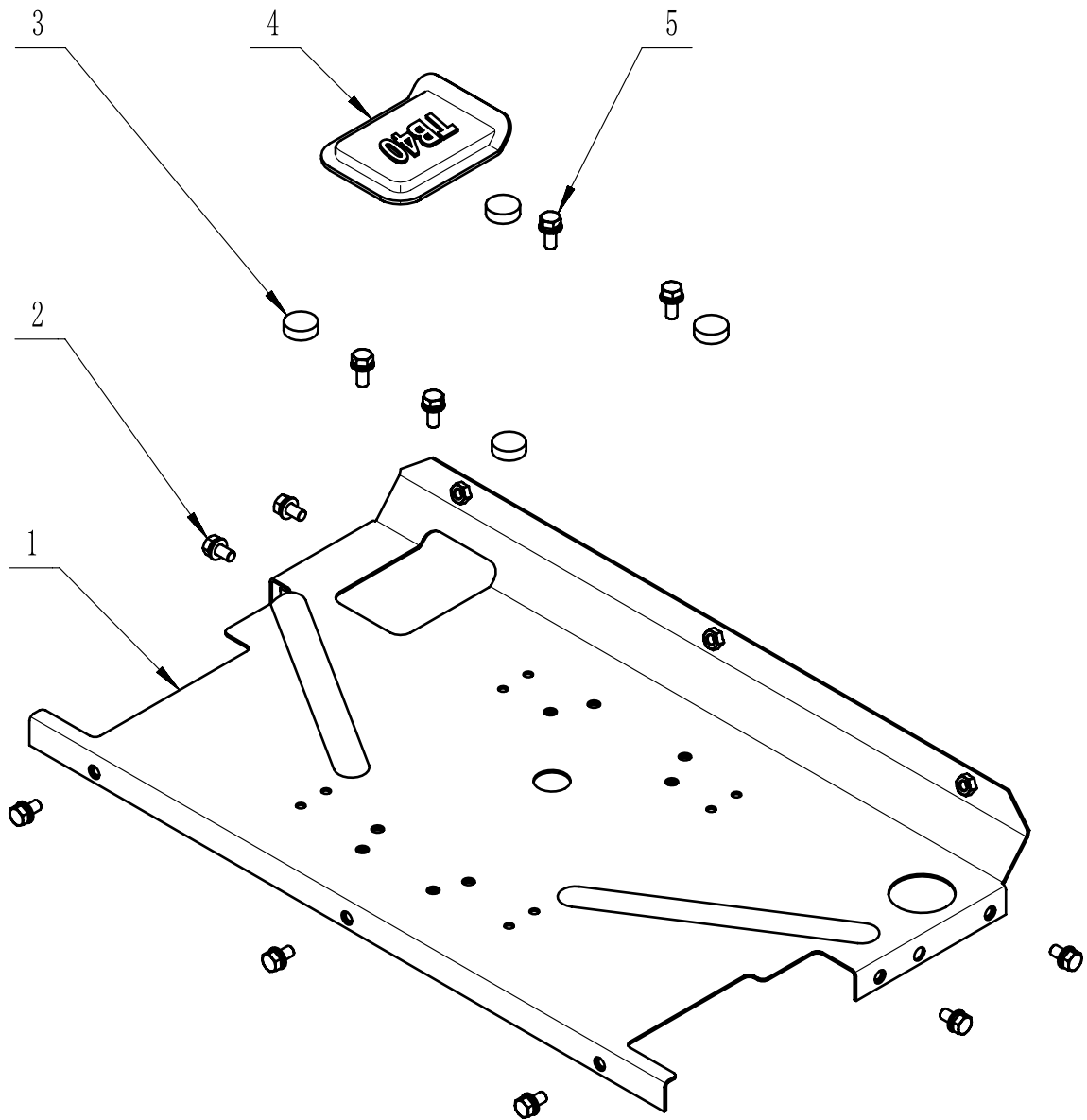

1	TB40. 47. 16. 01A	1	208170502
2	GB/T9074. 17-1988, M8×16, ss	7	500080004
3	TB40. 47. 16-01	4	203001224
4	TB40. 47. 16-06	1	203001225
5	GB/T9074. 17-1988, M8×20, ss	4	500080005

TB40.47.18

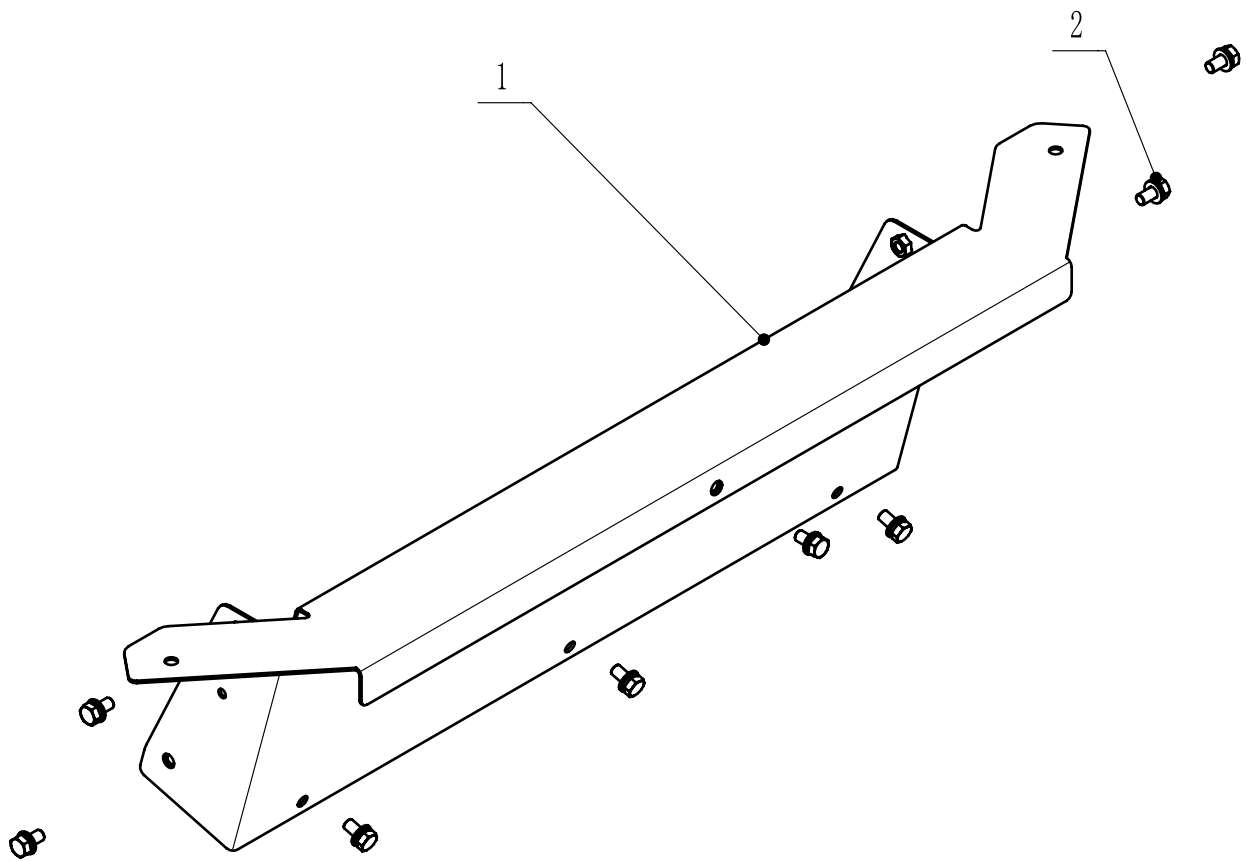

1	TB40.47.18.01	1	201170626
2	GB/T9074.17-1988, M8×16, ss	8	500180007

TB40.48A

(1/2)

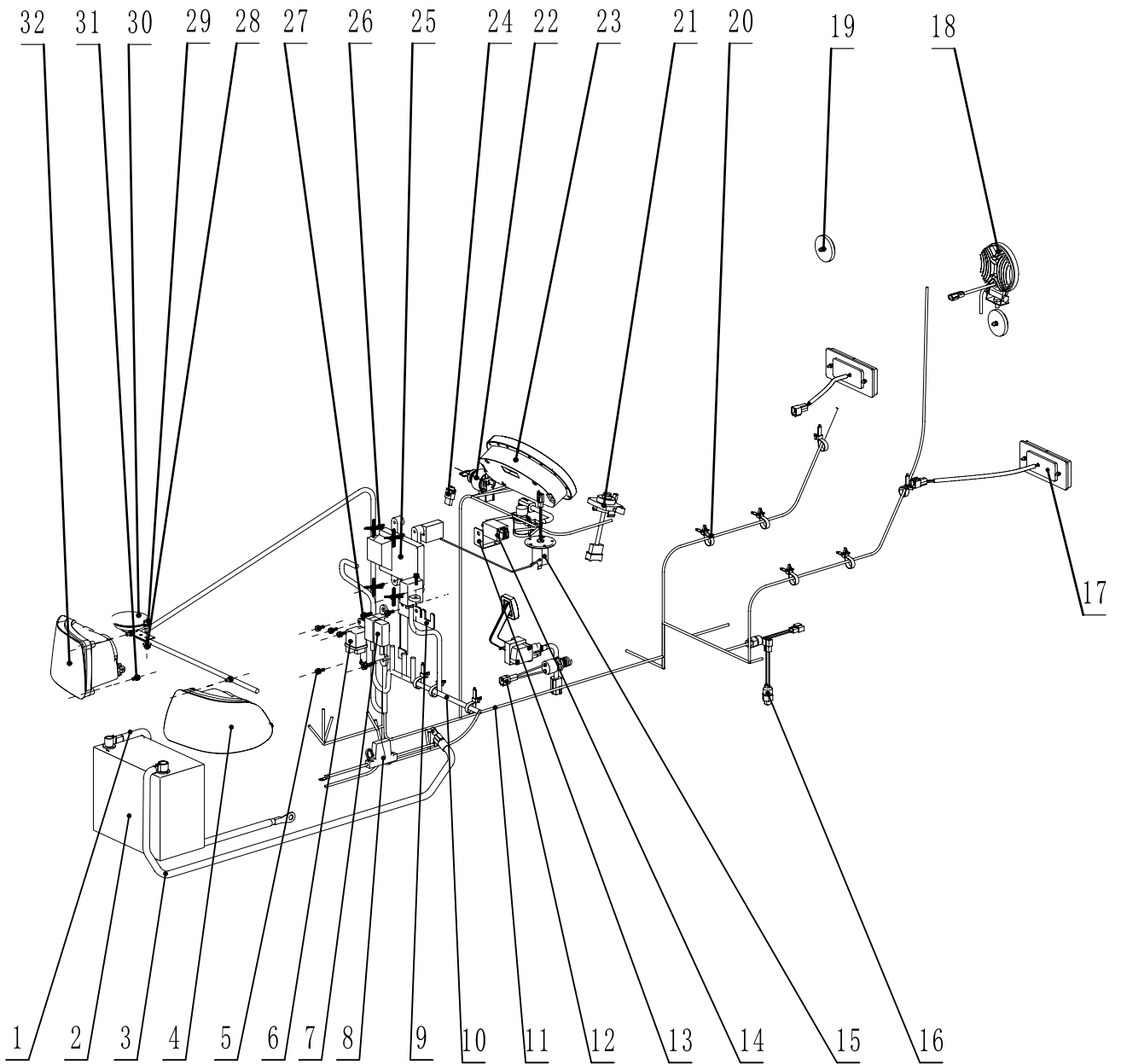

1	TB40.48.04.04	1	212000326
2	TC40.48.01.04	1	212000333
3	LNC8.08.07.07	1	212000027
4	TB40.48.02.02	1	212000321
5	GB/T9074.17-1988	5	500080008

6	XYC8A-2.08.06.05	1	212000141
7	XYC8A-2.08.06.04	2	212000115
8	XYC8A-2.08.06.02	1	212000216
9	TB40.48.04.05	1	201010149
10	TB40.48.04.02A	1	212000346
11	TB40.48.04.01A	1	212000345
12	LNC8.08.04.06	1	212000005
13	TB40.48.04.07	1	201170562
14	TA25.48.02.06	1	212000293
15	TB40.48.03.02	1	203001166
16	TA25.37.01-11	2	203001020
17	TB40.48.02.08	2	212000323
18	TA25.48.02.04	1	212000291
19	TA25.48.02.09	2	212000320
20	XYC8.08.06-05	11	601030021
21	TA25.48.02.01	1	212000288
22	TA25.48.01.01	1	212000287
23	TA25.48.03.01	1	212000296
24	TA25.48.02.05	1	212000292
25	500110030000	1	230000712
26	GB/T9074.17-1988	4	501060002
27	GB/T9074.17-1988	3	500080004
28	GB/T6177.1-2000	1	501060002
29	GB/T9074.17-1988	1	500080004
30	LNC8.08.02-01	1	212000006
31	GB/T9074.17-1988	6	500090002
32	TB40.48.02.03	1	212000322
33		15	601030040
34			

TB40.50 (1/2)

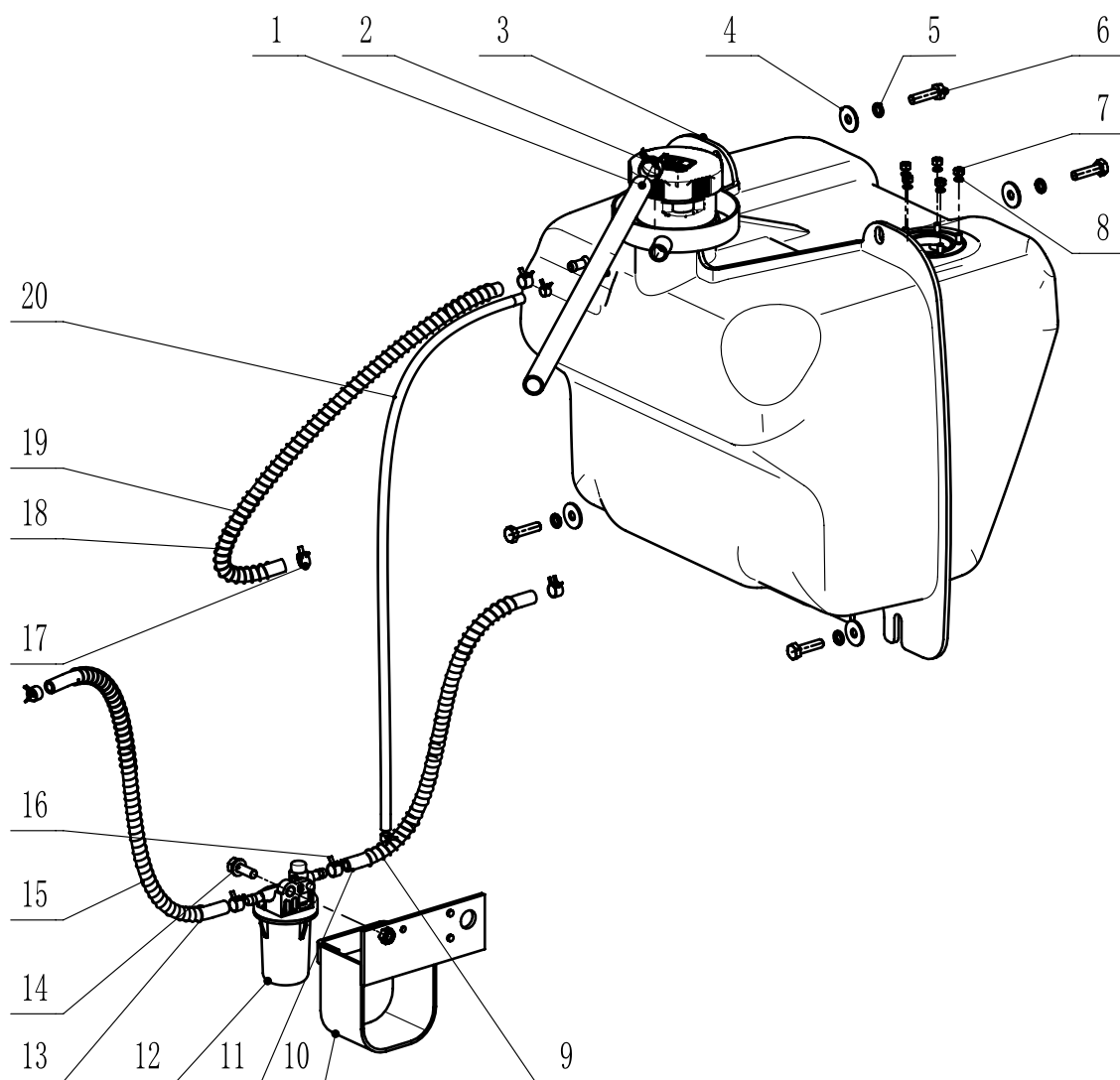

1	TB40.50-08	1	203001179
2	QC/T621-1997, Q673B19	1	507060016
3	TC40.50.01	1	203001180
4	GB/T96.1-2002, 8	4	503020001
5	GB/T93-1987, 8	4	505080001
6	GB/T5783-2000, M8×30	4	500030008
7	GB/T6170-2000, M5	5	501040008
8	GB/T93-1987, 5	5	505080005
9	TB40.50-05	1	210000198
10	TB40.50.02	1	201170611
11	TB40.50-01	1	202000261
12	TA25.50.09.01	1	602071198

13	TB40.50-06	1	210000199
14	GB/T9074.17-1988, M8×25	1	500080003
15	TB40.50-02	1	202000261
16	QC/T621-1997, Q673B11	6	507060007
17	QC/T621-1997, Q673B08	2	507030001
18	TB40.50-04	1	202000261
19	TB40.50-07	1	210000200
20	TB40.50-03	1	203001177

TB40. 54

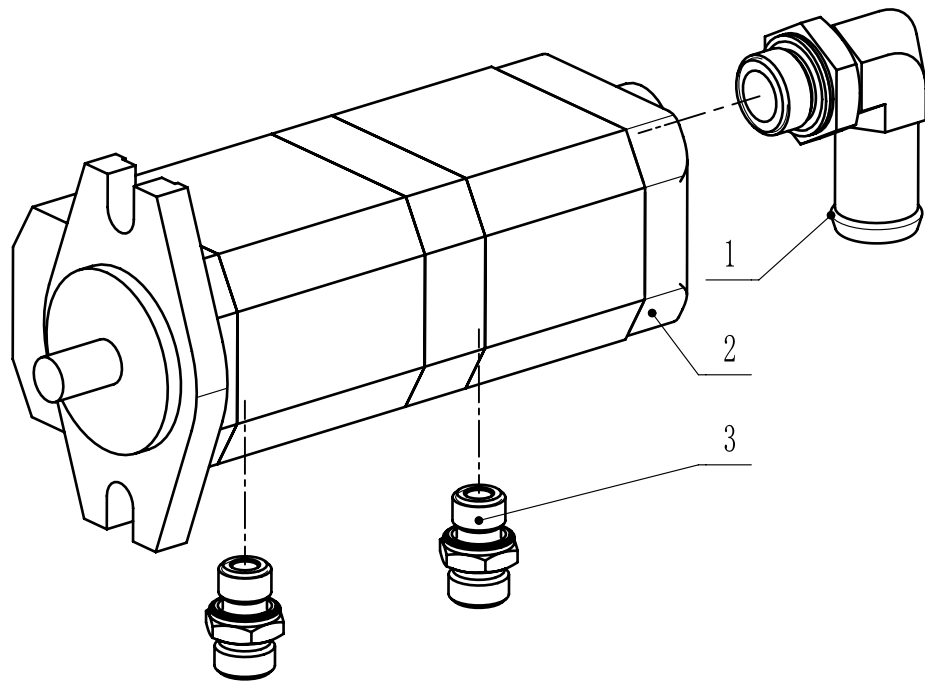

1	TB40. 54-01	1	211000140
2	TB40. 54. 01	1	211000139
3	TA25. 54-02	2	211000132

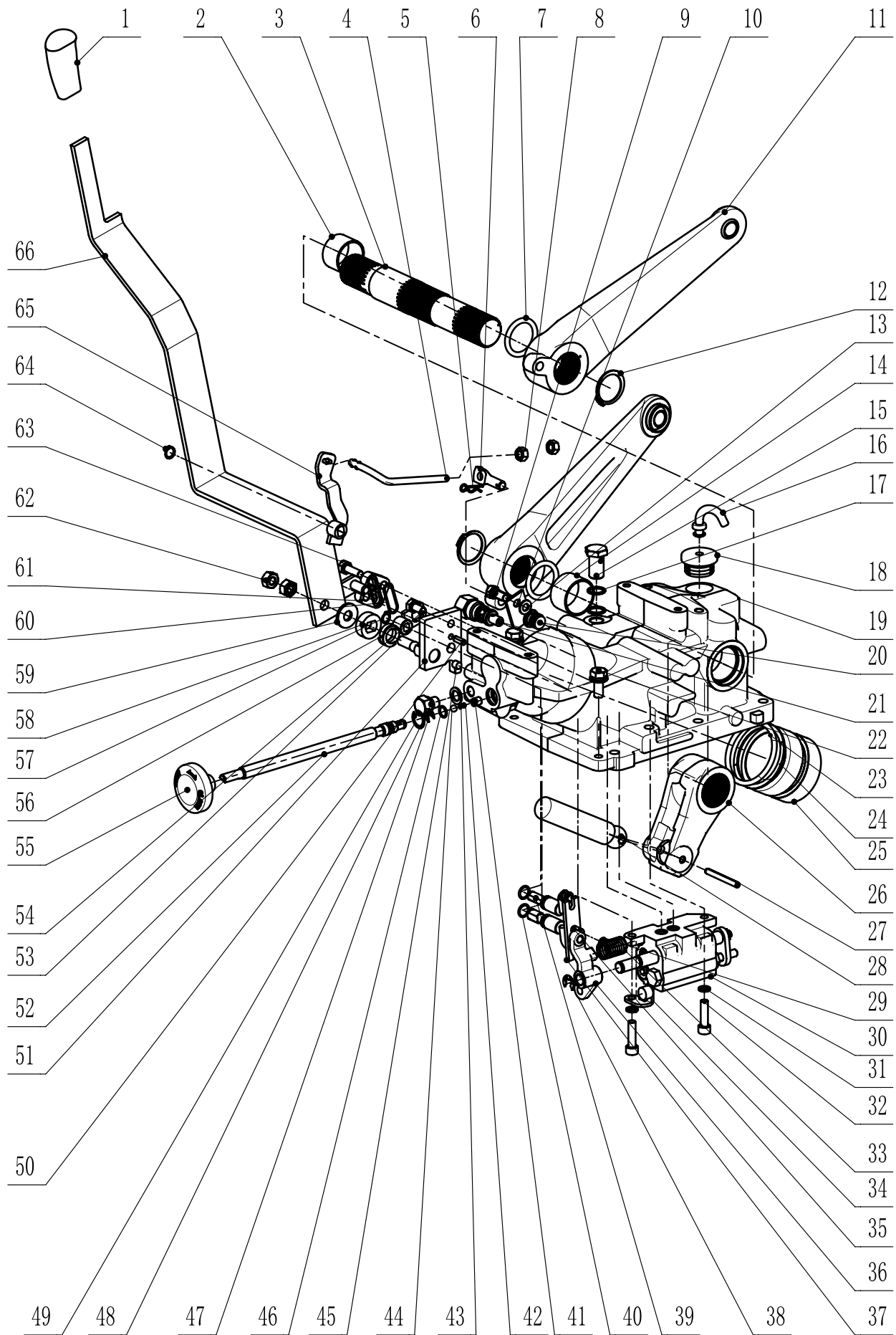

1	TA25. 55. 02-02	1	203001155
2	GB/T 12613-2011	1	508030028
3	TB40. 55-05	1	205030111
4	TB40. 55-12	1	216120113
5	QC/T 623-1999, Q50110	1	505120002
6	TB40. 55-13	1	216000148
7	TB40. 55-09	2	203001197
8	GB/T6170-2000, M8	2	501040001
9	GB/T9074. 15-1988, M8×20	1	500180013
10	TB40. 55-17	1	201120694
11	TB40. 55. 04	2	215170006
12	GB_T 894. 1-1986, 35	2	505050008
13	GB/T97. 1-2002, 8	1	503030001
14	GB_T 12613-2011	1	508030029
15	DIN 7643-2005	1	500190002
16	TA25. 55. 01-12	1	203001129
17	DIN 7603-2001	2	509060007
18	TA25. 55. 01-08	1	203001043
19	TB40. 55-01	1	217030029
20	TB40. 55-15	1	203001200
21	TB40. 55. 10	1	299000187
22	GB/T9074. 17-1988, M10×25	2	500080011
23	TB40. 55-10	1	203001198
24	TB40. 55-11	1	203001199
25	TB40. 55-02	1	217030030
26	TB40. 55-03	1	217030031
27	GB/T879. 1-2000, 6×55	1	505020019
28	TB40. 55-04	1	216000147
29	GB/T896-1986, E6	1	505060014
30	TB40. 55. 12	1	299000188
31	GB/T93-1987, 8	2	505080001
32	GB/T70. 1-2000, M8×30	2	502010027
33	TB40. 55-16	1	210000208
34	TB40. 55. 11	1	208120472

35	TB40. 55. 09	1	201120700
36	TB40. 55-14	1	204030133
37	TB40. 55. 07	1	208120458
38	GB/T896-1986, E9	1	505060006
39	TB40. 55. 06	1	208120457
40	GB/T3452. 1-2005, 11. 8×1. 8	2	509030071
41	TA25. 55. 03-01	1	299000152
42	TA25. 55. 03-02	1	210000184
43	DIN 7603-2001	1	509060006
44	GB/T308-2002, 7	1	599020007
45	TA25. 55. 01-09	1	299000151
46	GB/T3452. 1-2005, 10×1. 8	1	509030074
47	GB/T896-1986, E8	1	505060015
48	JB/T1700-2008, M12×1. 25×12	1	500060002
49	GB/T893. 1-1986, 19	1	505040029
50	GB/T119. 1-2000, 6m6×16	1	505010030
51	TB40. 55. 02	1	208170496
52	TB40. 55. 03-01	1	299000186
53	TB40. 55. 05	1	208170497
54	GB/T9074. 15-1988, M8×16	1	500180007
55	TA25. 55. 03. 01-02	1	299000154
56	TB40. 55-07	1	210000207
57	GB_T 894. 1-1986, 10	1	505050030
58	TB40. 55-06	1	202000251
59	TB40. 55-08	1	203001196
60	GB/T3452. 1-2005, 25. 8×1. 8	1	509030067
61	TA25. 55. 01-11	1	204000157
62	GB/T6170-2000, M10	2	501040004
63	GB/T9074. 15-1988, M8×25	2	500180011
64	GB_T 894. 1-1986, 12	1	505050014
65	TB40. 55. 08	1	208120459
66	TB40. 55. 01A	1	208170531

TB40.56

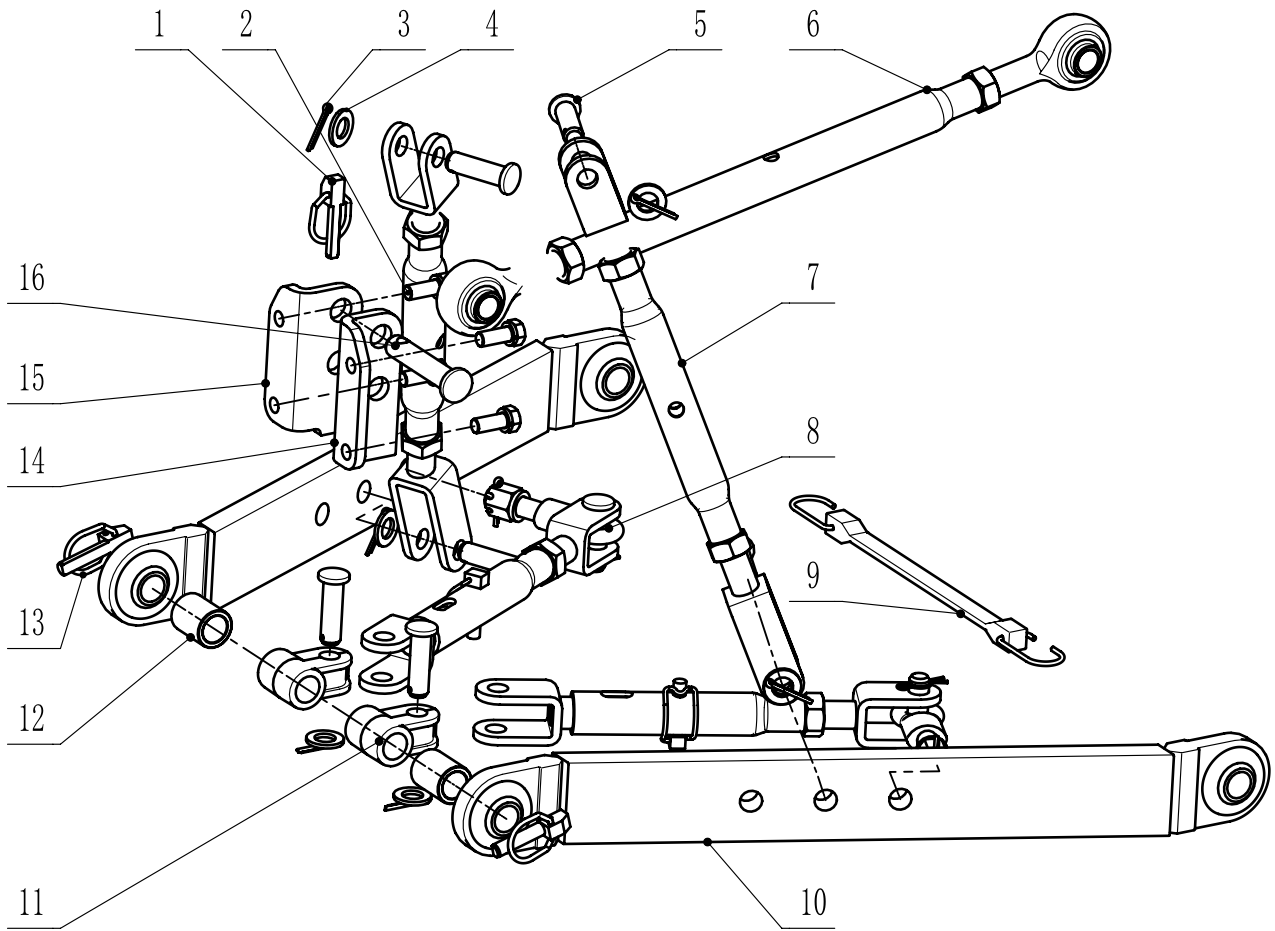

1	GB/T4329-2001, 10×45	1	505120012
2	GB/T9074.15-1988, M12×30	4	500180022
3	GB/T91-2000, 4×32	6	505070011
4	GB/T97.1-2002, 16	6	503030006
5	GB/T882-2000, B16×55	6	505030109
6	TB40.56.02	1	216000144
7	TB40.56.03	2	216000145
8	TB40.56.04	2	300000359
9	TC40.56.08	1	203001312
10	TB40.56.01	2	216000143
11	TB40.56-04	2	215120045
12	TB40.56-03	2	202000269
13	GB/T4329-2001, 12×45	2	505120016
14	TB40.56-01	1	201170564
15	TB40.56-02	1	201170565
16	GB/T882-2000, B18×90×10×76	1	505030110

TB40.56.02

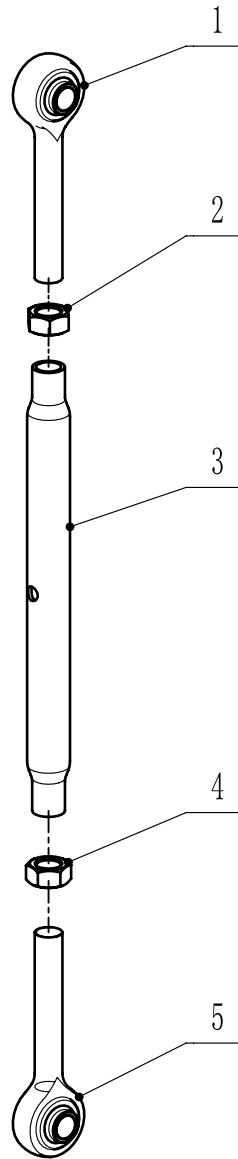

1	TA25.56.06.02	1	216000144
2	TA25.56.03-03	1	216000144
3	TB40.56.02-01	1	216000144
4	TA25.56.03-02	1	216000144
5	TA25.56.06.01	1	216000144

TB40.56.03

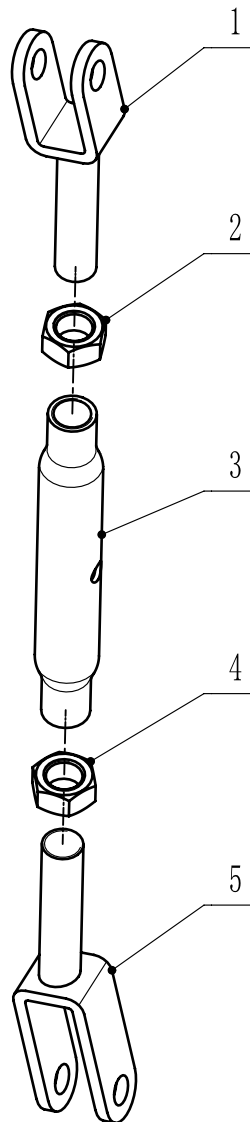

1	TB40.56.03.01	1	216000145
2	TA25.56.03-02	1	216000145
3	TB40.56.03-01	1	216000145
4	TA25.56.03-03	1	216000145
5	TB40.56.03.02	1	216000145

TB40.56.04

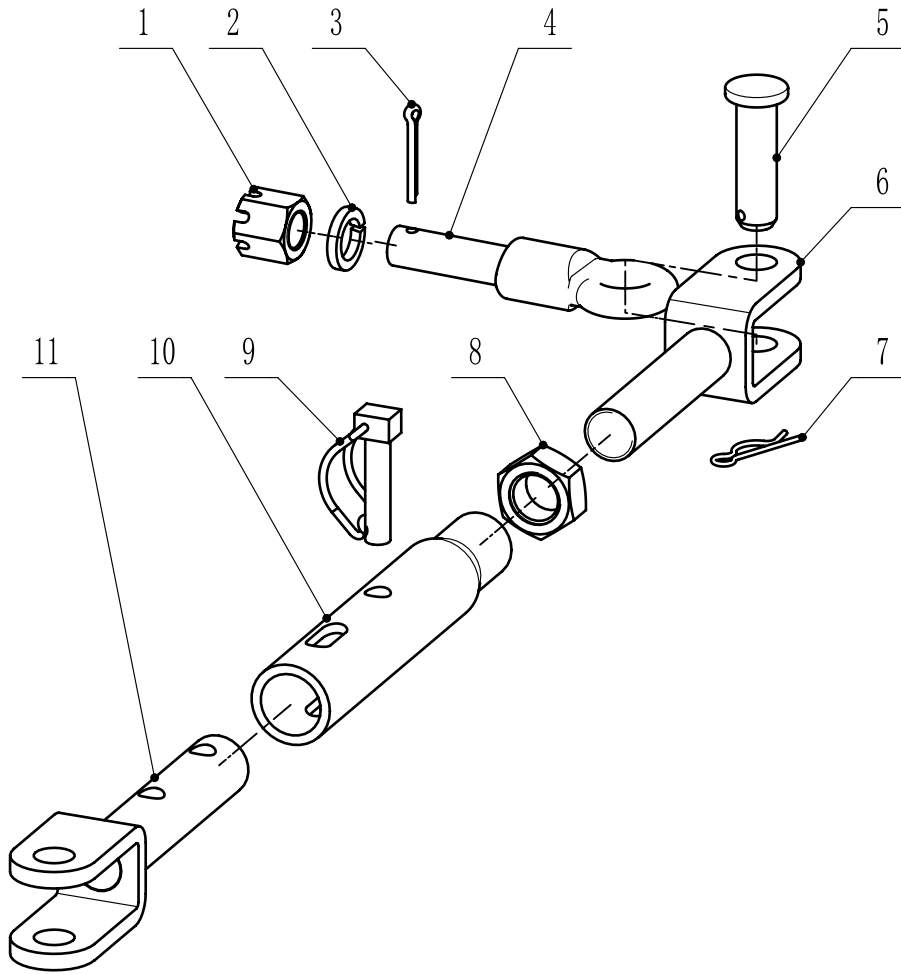

1	GB/T9458-1988, M16×1.5	1	300000359
2	GB/T93-1987, 16	1	300000359
3	GB/T91-2000, 4×32	1	300000359
4	TA25.56.09-03	1	300000359
5	GB/T882-2000, B16×55	1	300000359
6	TA25.56.09.01	1	300000359
7	QC/T623-1999, Q50116	1	300000359
8	TA25.56.03-03	1	300000359
9	TA25.56.09-05	1	300000359
10	TB40.56.04-01	1	300000359
11	TB40.56.04.01	1	300000359

TB40.58A

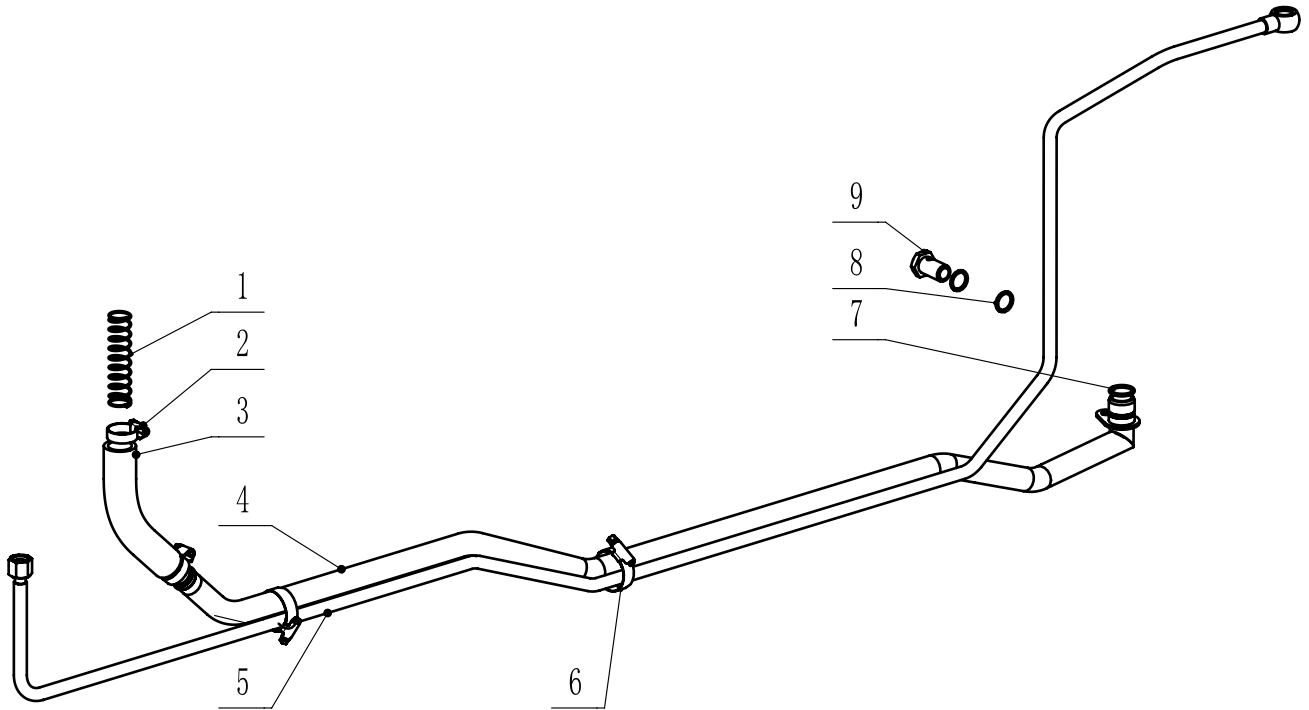

1	TB40.58-06	1	210000231
2	JB/T8870-1999, 20-32	2	507020001
3	TB40.58-04	1	203001174
4	TB40.58.02	1	202010076
5	TB40.58.03A	1	202000282
6	JB/T8870-1999, 25~40	2	507020002
7	GB/T1235-1976, 24×2.4	1	509010004
8	DIN 7603-2001	2	509060007
9	DIN 7643-2005	1	500190002

TA25. 73. 05

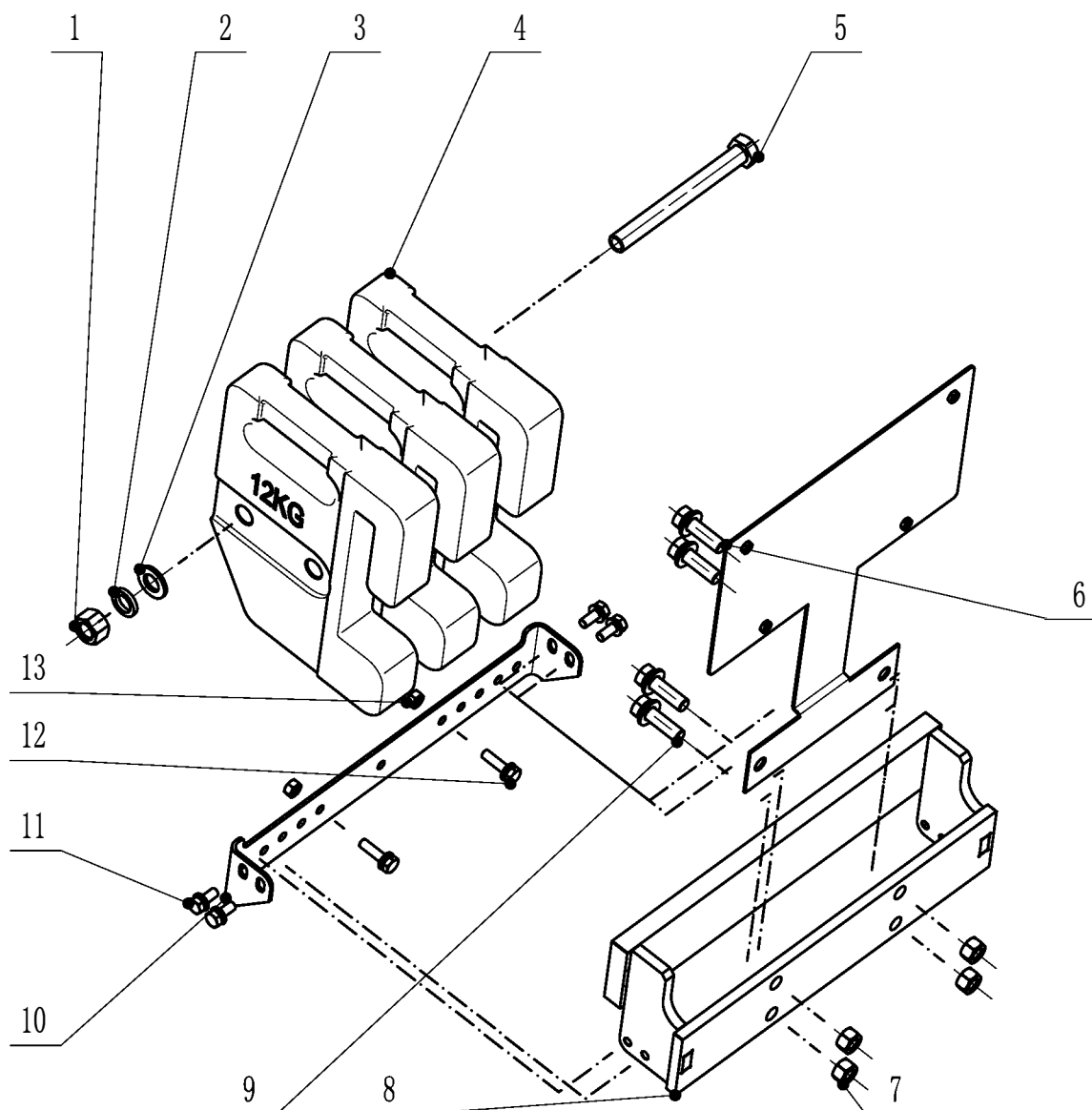

1	GB/T6170-2000, M16	1	501040014
2	GB/T93-1987, 16	1	505080011
3	GB/T97. 1-2002, 16	1	503030006
4	TA25. 73. 05-01	3	215000156
5	GB/T5782-2000, M16×150	1	500020072
6	TA25. 73. 06	1	208170519
7	GB/T6170-2000, M12	4	501040002
8	TA25. 73. 05. 01	1	208170474
9	GB/T9074. 17-1988, M12×40	4	500080056
10	TA25. 73. 05-03	1	201022633
11	GB/T9074. 17-1988, M8×20	4	500080005
12	GB/T9074. 17-1988, M8×30	2	500080012
13	GB/T6170-2000, M8	2	501040001



КЕНТАВР

ПРЕДСТАВИТЕЛЬСТВО В БЕЛАРУСИ:

Отдел гарантии: +375 29 244-75-37

Отдел запчастей: +375 29 821-91-64, +375 29 179-09-17

ПРЕДСТАВИТЕЛЬСТВО В РОССИИ:

Отдел гарантии: +7 499 110-50-78

Отдел запчастей: +7 499 110-71-43